

IPMS

nyt

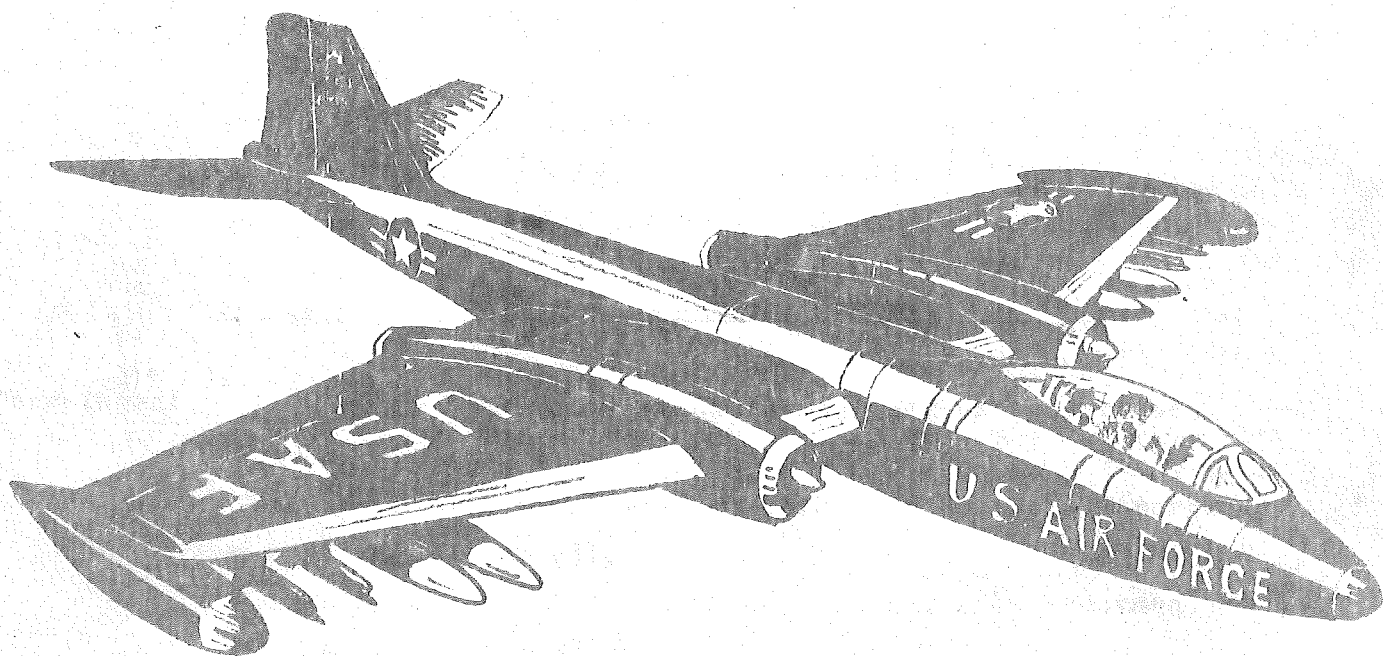

Udgivet af International Modellers Society (IPMS) Danmark.

Årgang 1. Nr.1

Redaktionen: Ja, så foreligger det første eksemplar af IPMS's nye blad, IPMS nyt.

I format og udstyr er det jo en sørgelig erstatning for det hedengangne "HALEHJULET", men vi håber på, at bladet indholdsmæssigt vil blive mindst ligeså godt. Og så er det billigt! Ikke flere økonomiske problemer i foreningen af den grund, det er sikkert.

Men - skal dette her fungere, så må vi alle tage en tårn med. Vi har alle vore små specialer, vore fiduser, vore meninger. SKRIV DET NED! Lad os få det.

I et forsøg på at lave bladet så alsidigt som muligt har vi sammensat en redaktionskomite, bestående af tre redaktører: En for flystof, en for panser, og en, der tager sig af "Alt det andet" - skibe, figurer, biler, rumskibe, pistoler o.s.v. o.s.v.

Materiale kan indleveres til disse tre (se nedenfor).
Alt materiale bedes leveret på A-4 ark (som denne side)
og - hvis det er muligt - maskinskrevet.
Vi venter at høre fra jer!

Foreningen: På generalforsamlingen d. 11 maj valgtes bestyrelsen
Således:
Formand: Henrik Steinmetz. Søndermarken 65. 3060 Espergærde.
Tlf. (03)231058
Næstformand: Torben Klein: Oldmarken 24. 2880 Bagsværd.
Tlf: (02)986095
Kasserer: Johannes Midtgård. Gøgevangen 17. 3230 Grested.
Tlf. (03)291021

IPMS nyt.
Medlemsblad for
IPMS Danmark.
Årgang 1 nr.1

Redaktionen:
Fly: Johannes Midtgård
Gøgevangen 17. 3230 Grested
(03)291021
Panser: Bjørn Jensen.
Rosenvængets Alle 6² tv
2100 Kbh. Ø (01)ØB 3231
Alt Thorkild Wiehe.
andet Ll. Værløsevej 89
3500 Værløse (02)485247

Ansvarshavende redaktør: Thorkild Wiehe

VEDTÆGTER FOR IPMS-DANMARK

- § 1 Navn Foreningens navn er International Plastic Modelers Society - Danmark, til daglig forkortet IPMS-Danmark
- § 2 Formål Foreningens formål er at udvikle og styrke et godt forhold blandt plastikmodelbyggere - både nationalt og internationalt, at videregive erfaringer og viden samt at orientere om nye materialer og tekniske hjælpemidler
- Foreningens motto er "For Modelers, By Modelers" og foreningen drives efter non-profit princippet.
- § 3 Medlemskab Enhver interesseret plastikmodelbygger kan blive medlem af foreningen. Dog modtager foreningen ikke medlemmer under 14 år.
- Som medlem af foreningen påhviler det enhver at engagere sig til foreningens ve og vel.
- § 4 Bestyrelsen Bestyrelsen består af 1 formand og 2 medlemmer.
- Formanden vælges for 2 år ad gangen. Såfremt der fremsættes flere forslag, foretages skriftlig afstemning.
- Bestyrelsesmedlemmerne vælges for 1 år ad gangen ved skriftlig afstemning. Ved bestyrelsesvalget har hvert medlem 1 stemme for hver mand, der skal vælges.
- Valgbarhed opnås efter 2 års medlemskab af foreningen.
- Til alle poster - undtagen formandsposten - er hvert tilstedeværende medlem pligtig til at modtage valg. - Dog ikke ud over 2 på hinanden følgende år.
- Bestyrelsen konstituerer sig selv.
- § 5 Generalforsamling Foreningens øverste myndighed er generalforsamlingen, som afholdes én gang årligt i januar måned.
- Indkaldelse til generalforsamling skal ske skriftligt senest 1 måned før afholdelsen.
- Forslag, som ønskes behandlet på generalforsamlingen, skal være bestyrelsen i hænde senest 14 dage før afholdelsen.
- Generalforsamlingens dagsorden skal indeholde følgende punkter:
- 1 valg af dirigent
 - 2 formandens beretning
 - 3 kassererens aflæggelse af regnskab - herunder fremlæggelse af det nye års budget.
 - 4 indkommen forslag
 - 5 valg af formand
 - 6 valg af øvrige bestyrelsesmedlemmer
 - 7 eventuelt
- § 6 Ekstraordinær generalforsamling Bestyrelsen kan indkalde til ekstraordinær generalforsamling. Der skal indkaldes til ekstraordinær generalforsamling, såfremt 1/3 af medlemmerne - med angivelse af emner - forlanger dette.
- Ekstraordinær generalforsamling skal indkaldes med 14 dages varsel og senest 1 måned efter at krav herom skriftligt er tilgået foreningens formand.



DANMARK

- § 7 Regnskab og kontingent Foreningens regnskabsår følger kalenderåret.
- Medlemskontingent fastsættes af bestyrelsen på et møde forud for generalforsamlingen. Kontingentet opkræves til dækning af foreningens drift og udgifter iøvrigt.
- Ønsker medlemmer abonnement på et eller flere udenlandske IPMS-tidsskrifter, betales prisen herfor sammen med kontingentbetalingen
- Foreningens regnskab for afvige år udarbejdes af kassereren og forelægges bestyrelsen til godkendelse. Det godkendte regnskab forelægges generalforsamlingen til godkendelse.
- Til generalforsamlingen udarbejder kassereren et budgetforslag for kommende års virksomhed. Godkendes det, gælder det for det nye regnskabsår.
- Medlemskontingent betales for 1 år af gangen og indbetales til foreningens kasserer.
- § 8 Møder Der afholdes møde hver måned - med undtagelse af juli - der er sommerferiemåned. Til stede ved møderne skal altid være mindst ét medlem af bestyrelsen.
- § 9 Udvalg Ved nedsættelse af eventuelle udvalg, f.eks. et redaktions-, udstillings- eller konkurrenceudvalg, kan der inddrages interesserede medlemmer. Det eneste krav er, at et bestyrelsesmedlem er formand for sådanne udvalg. Denne har da meddelelsespligt over for bestyrelsen.
- § 10 Eksklusion Ethvert medlem af foreningen, der anvender dennes navn eller aktiver - herunder medlemmers modeller - til personlig vinding kan efter bestyrelsesbeslutning ekskluderes med fortabelse af retten til tilbagebetaling af kontingent. Inden en sådan beslutning træffes, skal medlemmet over for bestyrelsen have lejlighed til at udtale sig.
- Et ekskluderet medlem kan forlange at få sin sag prøvet ved førstkomende generalforsamling. Beslutter denne at optage medlemmet igen, skal dette ske omgående.
- Eksklusion af et medlem meddeles til samtlige IPMS-foreninger i ind- og udland
- § 11 Vedtægternes fortolkning Unighed vedrørende fortolkning af vedtægterne afgøres af bestyrelsen. Afgørelsen kan forelægges førstkomende generalforsamling til afgørelse.
- § 12 Opløsning Foreningens opløsning kræver vedtagelse ved 2/3 flertal ved en ordinær eller ekstraordinær generalforsamling. Generalforsamlingen beslutter, hvorledes der skal forholdes med foreningens aktiver.



DANMARK

Vedtaget på den ekstraordinære generalforsamling den 11. maj 1977

LOCKHEED P-80

USA's første operative "jet-jager" blev planlagt af Lockheed-fabrikkerne allerede i 1940. Samme firma havde en turbo-jet under udvikling, og med denne motor havde man beregnet, at det nye fly skulle kunne opnå en hastighed på mach 0,94. Udviklingen af Lockheeds turbo-jet gik imidlertid i stå, og der skete ikke rigtig noget, før amerikanerne i midten af 1943 begyndte at videreudvikle den engelske motor British Halford H-1 (senere bedre kendt som de Havilland Goblin). Motoren blev af amerikanerne døbt om til J36. Først nu på dette temmelig sene tidspunkt indså USAAF, at USA's første jet-fly Bell XP59A, som man havde haft til test et stykke tid, ikke ville være egnet som operativ jager, og da Lockheed var det eneste firma i USA, der havde eksperimenteret med jetmotorer, blev fabrikken valgt til at udvikle en ny jager til USAAF. Projektet blev af USAAF navngivet XP-80, og der blev afgivet forhåndsordre på 5000 fly.

Lockheed kørte nu for fuld kraft, for man havde sat sig det mål, at det nye fly skulle være i luften inden 100 dage. North American P-51 Mustang havde man konstrueret og fløjet første gang 117 dage efter ordren var afgivet, men denne gang drejede det sig om et helt nyt område inden for flyvning, hvor man praktisk taget ingen erfaring havde. Det lykkedes da heller ikke, for under en prøveköring af jetmotoren rev indsugningerne sig løs og blev suget ind i motoren, der blev fuldstændig ødelagt. Man forsøgte at skaffe reservedele fra England, men uden held. I stedet sendte englænderne en allerede prøvekört DH-1 til USA, og motoren ankom i december 1943. Den 8 januar 1944 stod den første prototype (483020) klar til den første flyvning.

Tidligt om morgenen gik XP-80 på vingerne for første gang, men flyvningen blev hurtigt afbrudt på grund af en fejl i landingsstellet. Flyet kom dog sikkert ned, og allerede samme dags eftermiddag var man klar til at fortsætte. Alle var spændt på, hvordan maskinen ville opføre sig, men piloten må åbenbart ikke have tvivlet på maskinens kvalitet og sine egne evner. Det fortælles, at han i stedet for at stige til middelhøjde for der at starte testen, straks efter starten kastede flyet ind i en rulning der blev efterfulgt af 20 minutters nervepirrende kunstflyvning. Man havde virkelig skabt et fly, der sagde spar to til alle eksisterende.

Med den nu stadig hurtigere udvikling af jet-motorer besluttede man, at P-80 skulle udstyres med den nye motor J-33, der havde ca 1000 pund større trykkraft end J-36. Med denne motor blev der leveret 13 stk YP-80A "Shooting-Stars" til service tests i USAAF. Tre af disse blev sendt til 15th Air Force i Italien, men de kom ikke i nogen aktiv enhed inden krigen sluttede.

af
J Midtgaard

i realiteten identisk med B-modellen, men C-modellen kunne bære større våbenlast under vingerne og motorkraften var forøget.

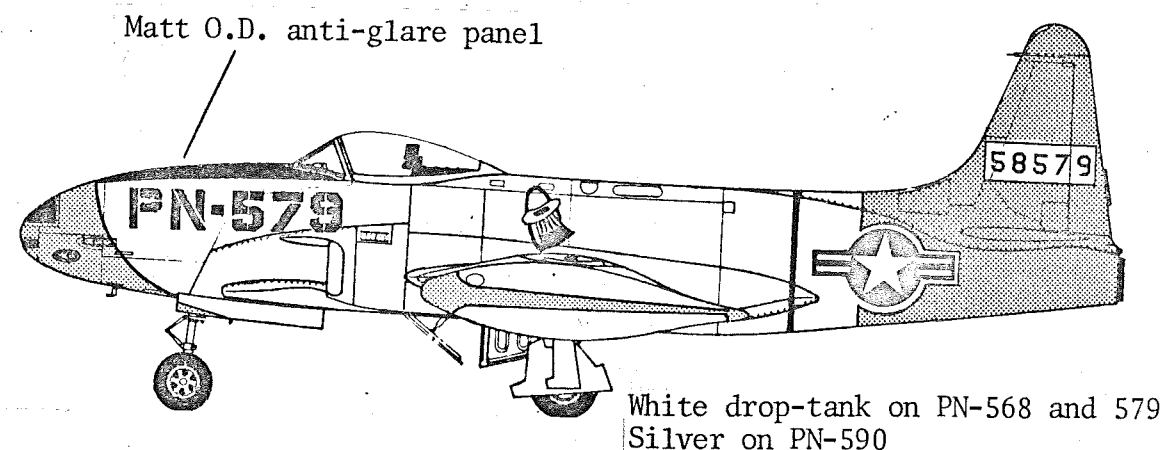

Left upper wing, right lower wing

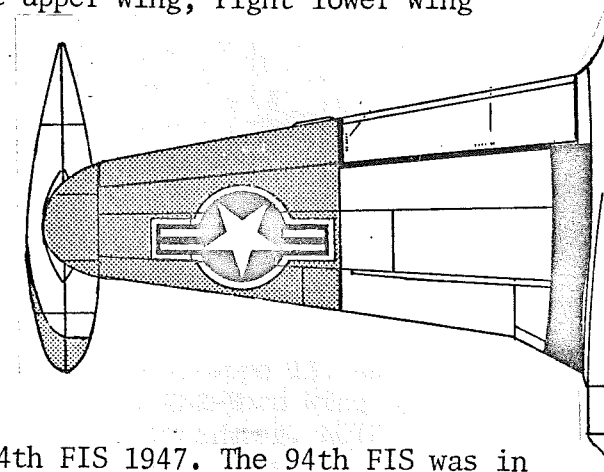
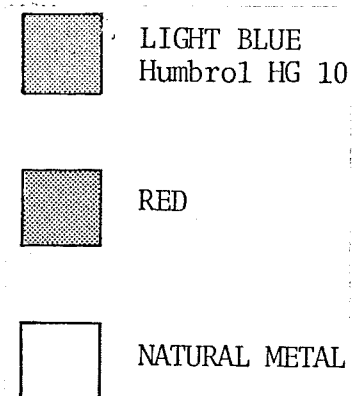

F-80B Shooting Star of the 94th FIS 1947. The 94th FIS was in 1948 on detachment to Fairbanks, Alaska, and the Shooting Stars wingtips and tails had been painted red so they could be spotted easily from the air in the event of a forced landing in the snow.

Da Korea-krigen brød ud, var F-80C Shooting Star USA's eneste moderne jager. Flyet havde jo vist udmærkede egenskaber, men det viste sig hurtigt, at den på grund af dens ringe luft-til-jord kapacitet og korte rækkevidde ikke var særlig velegnet til angreb mod mål på jorden. Til dette brug blev de "gamle" propelmaskiner taget i brug, selvom de var langsommere og dermed mere sårbare. F-80C blev derfor mere brugt til patruljeringer, og mange fjendtlige fly - især af typen Il-10 - blev skudt ned. Men da den russiske MiG-15 gjorde sit indtog i luften over Korea, var F-80' rolle udslettet. MiG-15 overgik F-80 på alle punkter, og selv USA's nyeste jager F-86 Sabre havde til tider svært ved at klare sig. Alligevel lykkedes det en pilot med en F-80C at nedskyde en MiG-15 i hvad der betegnes som historiens første

Efter krigen fulgte drastiske nedskæringer i forsvarsbudgettet, og ordren på 5000 fly blev reduceret med over 60 pct. Leveringen af de første fly blev påbegyndt i juli 1945.

F-80B Shooting Star of the famous "Hat-in-the-Ring" squadron, the 94th Fighter Interceptor Squadron, during a sortie 1947.

P-80A

Der blev ialt bygget 917 P-80A Shooting-Stars, hvoraf de fleste var forsynet med en Allison J33-A-17 motor. Forinden havde man brugt henholdsvis Allison J33-GE-9 og GE-11.

P-80B

De sidste 240 P-80A'ere blev forsynet med motoren Allison J33-21 og betegnelsen blev ændret til P-80B. Foruden motorens større trykkraft havde den nye B-model tyndere, men kraftigere vinger, forbedrede 0.50 in maskingeværer og var forberedt til JATO-raketter (Jet-Assisted-Take-Off). Mange tidligere A-modeller blev modificeret til B-standard, dog blev der ikke ændret på vinge-konstruktionen.

P-80C

Den sidste Shooting Star var P-80C, af hvilken der blev leveret 798 eksemplarer til det nyoprettede U S Air Force og forskellige Air National Guard enheder. Med oprettelsen af USAF blev betegnelsen P-80 (P=Pursuit) ændret til F-80 (F=Fighter). F-80C var

luftkamp jetfly imellem. Nedskydningen må dog nok tillægges de amerikanske piloters større træning og erfaring. Shooting-Star havde den skæbne, at den kom for sent til den første krig og var forældet ved udbruddet af den næste.

F-80C Shooting Star har gjort tjeneste i Chiles, Uruguays og Perus flyvende styrker.

Below: F-80C of FUERZA AEREA DE CHILE. National insignia on upper and lower sides of both wings. NOTE T-33 type tip-tanks. Aircraft all over natural metal.

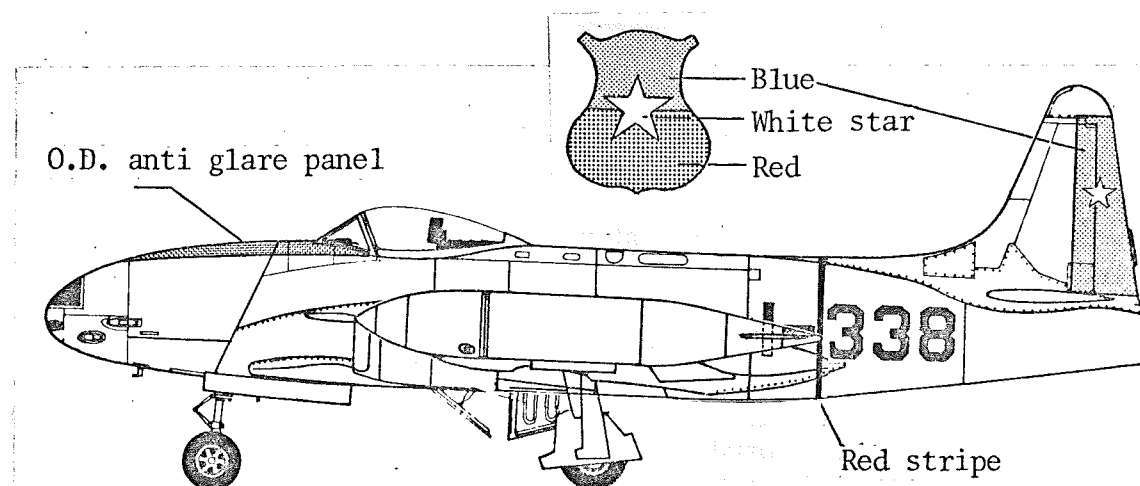

Below: F-80C of FUERZA AEREA DEL PERU, Gruppo 13. National insignia on upper port wing and lower starbord wing only. 661 on upper starbord wing and lower port wing. NOTE T-33 type tip-tanks. Aircraft all over natural metal.

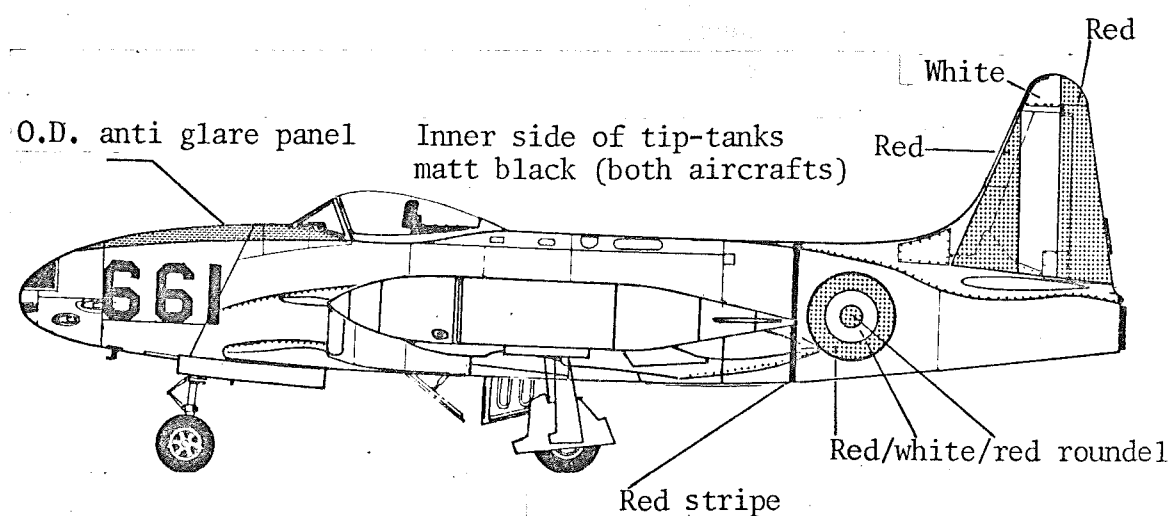

Andre versioner af F-80

I 1946 blev en P-80A ombygget til fotofly. Forsøget faldt heldigt ud, og der blev ialt produceret yderligere 53 eksemplarer. De sidste modeller havde betegnelsen RF-80C.

Below: RF-80C. This aircraft visited Denmark in 1954. Colour of tail and tip-tank markings are unknown.

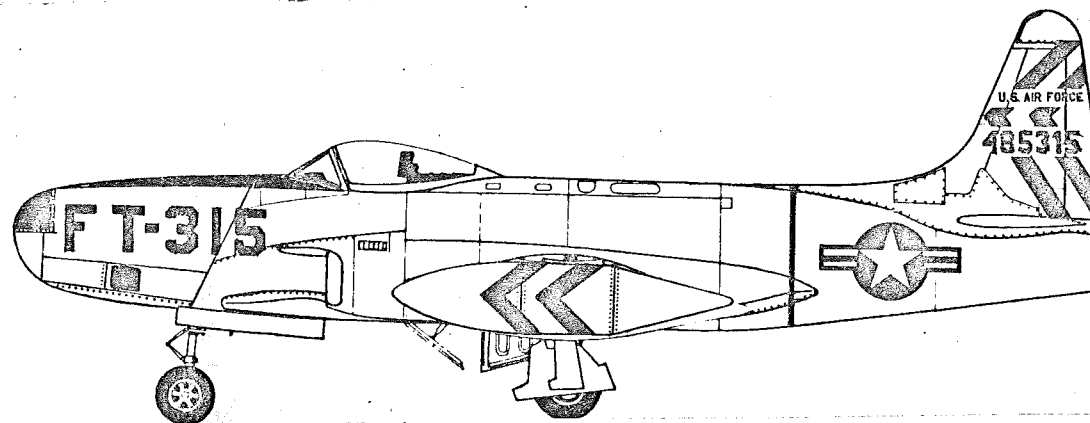

P-80 nåede også at sætte verdensrekord i hastighed. Det skete den 19 juni 1947, hvor en ombygget XP-80B (44-85200) - XP-80R - satte hastighedsrekord ved at flyve 623.8 mph (ca 1004 km/t). Foruden at have en forstærket motor af typen Allison J33-23 var vingetipperne "klippede", og flyet var blevet forsynet med et mindre (lavere) canopy. Endvidere var bevæbningen fjernet, og naturligvis var metallet poleret for at yde mindst mulig luftmodstand.

Den sidste, men uden tvivl mest berømte version af F-80, er den to-sædede udgave. Den første F-80C (48-356) blev taget af samlebåndet i 1947 og konverteret til en to-sædet træningsudgave, der blev navngivet TF-80C. Den første TF-80C fløj første gang den 22 marts 1948 og blev umiddelbart efter døbt T-33A, den første af de berømte T-Birds. Men herom mere i næste artikel.

Detallering af flak 38.

Tamiya har udsendt et nyt sæt, en flak 38 med anbringer, Sd, an. 52. Det er samme firlingeflak, som er anvendt på 8-tonneren og Wirbelwinden, og det følgende gælder naturligvis også for disse sæt.

Sættet er, som alle Tamiya - sæt, nøjagtigt, godt detaljeret, og lige til at gå til. For de, som ønsker at udbygge sættet, er der rige muligheder, men jeg vil koncentrere mig om at fortælle hvad man kan gøre, for at gøre sættet endnu mere detaljeret. Yderligere oplysninger fås bedst ved et besøg på Tøjhuset, hvor der står en meget fin Flak 38.

Men lad os komme igang!

De aflange stykker skæres ud af 0,2 mm tyk plasticplade, og boltene klippes af en trukket tråd.

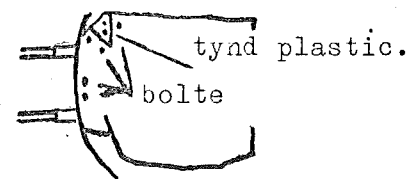

Den stang sæderne sættes på, spaltes og limes ned over et stykke 0,2mm og de anbringes som vist (a) På originalen kan stolen vippe i pilens retning.

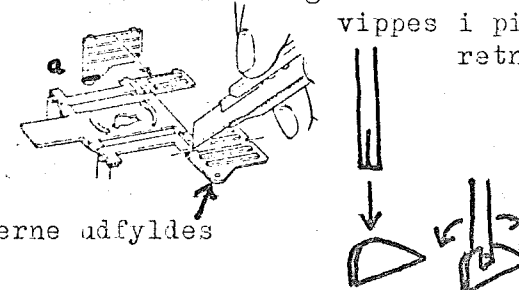

Hullerne udfyldes

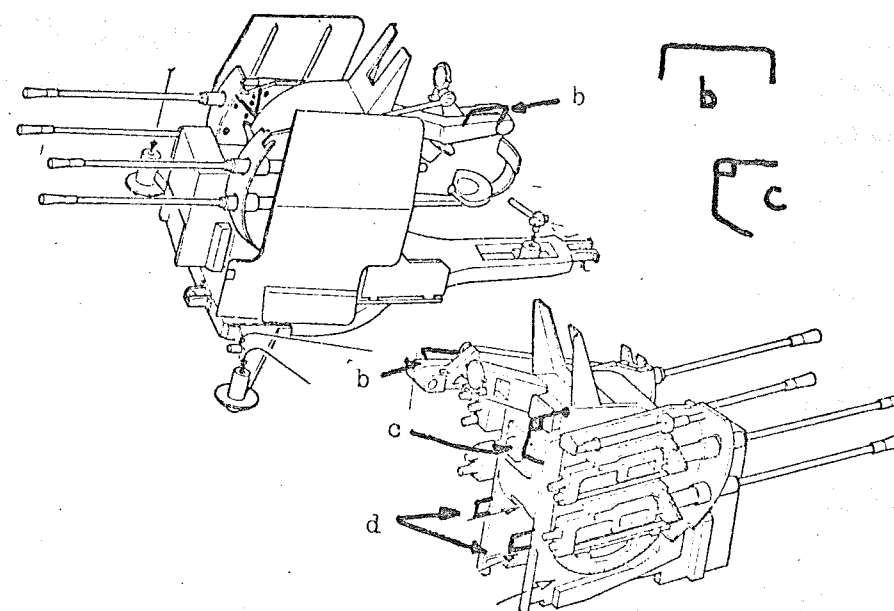

Ved punkterne b og c skal anbringes bøjler, og disse laves ligeledes af trukket plastictråd. Bøjle b skal være 7mm lang og 2mm bred, medens c skal være 6x6mm.

Ved d skal skæres 2 stk. 4x2mm o.2 plastic, og de anbringes som vist.

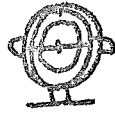

Sigtemidlet er fyldt ud og for at gøre det realistisk skal det inderste bores ud og erstattes med tynde tråde som vist på nederste tegning.

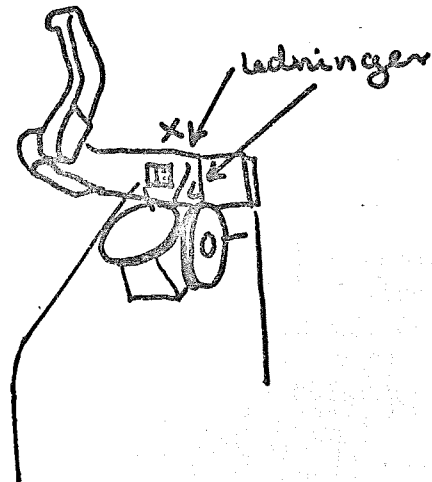

Inden i denne firkantede fordybning skal der være 2 bolte og de laves af tråd som omtalt.

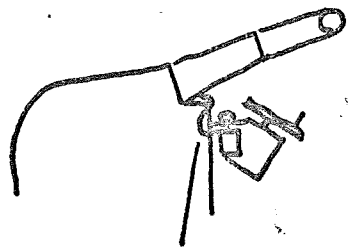

Den ledning der starter ved x, skal føres under og fastgøres på den lille boks som vist.

Skulle der være uklarheder i det foregående, kan man som sagt gå på tøjhuset og selv studere originalen, eller man er velkommen til at henvende sig til undertegnede.

Bjørn Jensen

NYHEDER

Disse nyheder er enten fremkommet i de sidste måneder eller vil komme (efter planerne) i løbet af efteråret.

Tamiya 1:35

Tysk Flakvierling 38

- Pz IV D.
- Bundeswehr Marder
- Bundeswehr Gepard

Britisk L.R.D.G. Chevolet

- Churchill Mk.VII

Amerikansk M5A1.

Russisk SU-122

Japansk 7.5 S.P.Gun Type 1.

Heller 1:35

Fransk Somua S 35. Også brugt af tyskland.

- Gnomé-Rhone motorcykel

Tysk Bundeswehr Gepard

- Leopard A4

Amerikansk Willys Jeep, incl. radio og 4 fig.

Bandai 1:48

2 stk. Mercedes lastvogn. 1 med hus, en med lad.

Revell-Esci-Italaeri 1:9

Kübelwagen

Samme. 1:35

Tysk Bundeswehr Leopard A4

- Kübelwagen
- Schwimmwagen (indeholder også en cykel)
- BMW R75 med sidevogn og tre figurer
- KS 750 med sidevogn og tre figurer
- BMW + KS 750 + fire figurer
- Goliath med mandskab
- 7.5cm L.I.G. 18L/11.8 + 4 fig.

Samme. 1:72

Tysk 3-ton Hanomag Hkl 6 Sd.Kfz.11

- Opel Blitz med 2cm flak 38
- Sd.Kfz 251 med 3,7 cm pak 25
- Sd.Kfz 11 med pak 40
- Nebelwerfer 2 stk. + figurer
- Karl. Gerät 41 på jernbanetransportvogne
- med ammoz. IV

Engelsk Valentine 1

Churchill

Airfix 1:76

Engelsk Bofors 40mm med Morris trækvogn

Farveskema for SAM-2

Østtysk SAM-2 affyringsrampe.
 Dimensioner som Airfix byggesat (1/76)
 Camouflagemønster udført efter farvefoto -
 dato ukendt (1976 eller før)

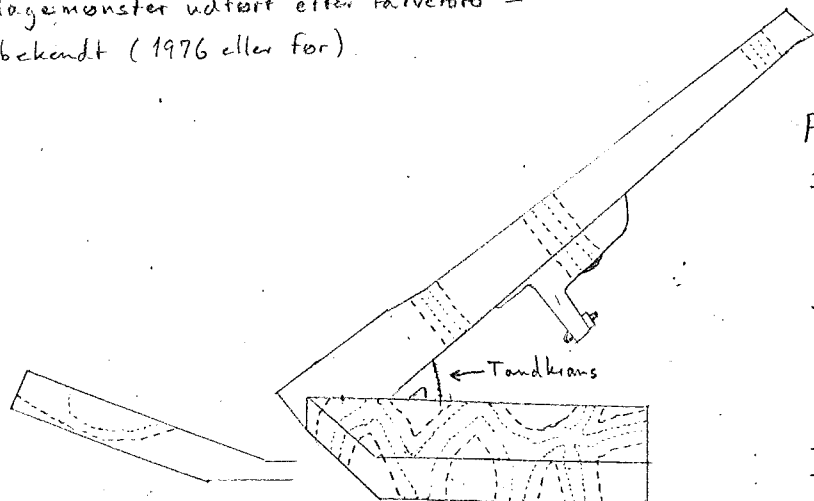

- Farver (matte)
- brunlig sandgul
 (lidt mere brunlig end
 saltets plastic)
 ~ FS 33717
 - brunliggrå
 (lidt mere brun end
 Humbrol 31)
 ~ FS 36306
 - (bundfarve)
 mørkegrøn
 (lige dele HN3 og mat sort)
 en anelse mørkere end
 FS 34058

Missilet kan være lysegråt, sølv eller
 halvblank mørkegrøn som bundfarven.
 I sidstnævnte tilfælde med et mørkerødt bånd om næsen:

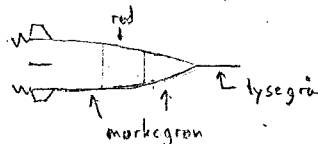

Kw 1977.

For den dristige selvbygger præsenterer vi i dette og de kommende num-
 re en række tegninger af forskelligt militært materiel, som man normalt
 ikke ser hverken tegninger til eller modeller af.

Tegningerne vil hver gang være i skala 1:72. Dette betyder, at ønsker
 man at bygge modellen i 1:76, må man gange alle mål med 0.95 - og resul-
 tatet kan ses - de to skalaer bør ikke blandes, hvis man ønsker en re-
 listisk sammenligningsmulighed.

Vil man bygge i skala 1:35, bliver omsætningsfaktore 2.06.

Vi starter den gang med tegningerne af Sovjetunionens nyeste middeltunge
 kampvogn, der foreløbigt kaldes T-70.

Denne helt nye kampvogn, der tilsyneladende endnu ikke er tilgået de re-
 gulære sovjetiske styrker, har arvet mange træk fra sin forgænger, T-62.
 Tårnet er næsten det samme, selv om kommandørens luge er flyttet over i
 højre side. Den samme kanon, 115mm, er også benyttet. Men der er en del
 avanceret udstyr indbygget i tårnet, bl.a. menes kanonen at have laser-

sigtemidler, ligesom der tilsyneladende forefindes lysforstærknings-
 udstyr. Denne kombination har endnu ingen vestlig kampvogn!
 Undervognen minder meget om den, der bruges på "Ganef" missilets frem-
 bringningskøretøj og er, i modsætning til T-34/54/62, udstyret med bære-
 ruller.

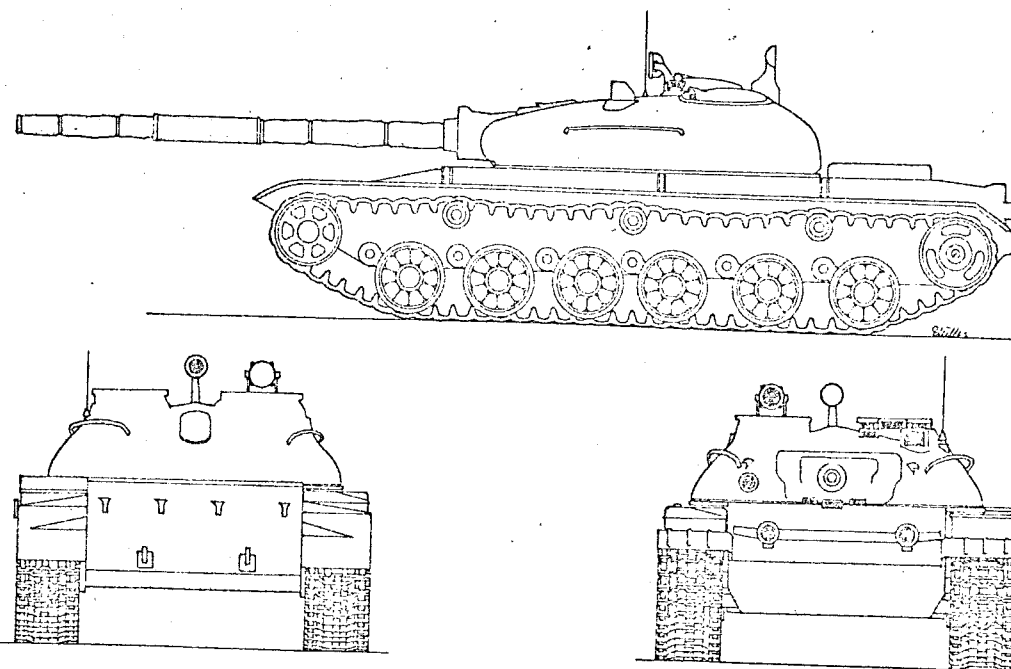

T - 70

Dimensioner:

- Længde: 7.50 m
- Bredde: 3.35 m
- Højde: 2.20 m
- Vægt: 38 tons

For begyndere: At bygge figurer i 1:35 / 1:32.

Selvom det normalt ikke går an at blande disse to skalaer, kan det lade sig gøre med figurer, da mennesker jo som bekendt ikke er størrelsesmæssigt standartiserede. Men pas på: Våben er!

Udbuddet i disse skalaer er efterhånden temmeligt stort. De bedste figurer i øjeblikket laves af Historex, Airfix og Tamya.

Historex-figurenes største svaghed er, at de næsten udelukkende dækker en periode på ca. 20 år. Det er jo ikke alle, der interesserer sig for napoleonstiden! Men sættende er gode, ofte med meget smukke graveringer, og til deres absolutte fordele hører, at der kan købes ekstra løsdele til figurerne, hvilket i høj grad letter modificationsarbejder, ligesom enhver panoramabygger må elske deres sæt med gryder, pletter, flasker, piber, markredskaber og meget mere.

Airfix udsender tre slags figurer i denne skala. Military series, der er udført i blød plastic, må i denne sammenhæng lades ude af betragtning.

De to andre serier, Collectors series og Multipose series, er til gengæld af fremragende kvalitet på trods af deres prisbillighed. Graveringerne, specielt ansigterne, er de bedste på markedet.

C.s. omfatter figurer fra forskellige perioder, primært napoleonstiden, men også den amerikanske frihedskrig og den engelske storhedstid i Indien, ligesom der findes en fremmedlegionær. I efteråret skulle der yderligere komme figurer fra den engelske borgerkrig.

Multipose - sættene dækker militære enheder fra anden verdenskrig. For et nærmest latterligt beløb fås her 6 glimrende figurer, opbygget efter samme princip som enkeltfigurene i den forrige serie, og med den yderligere fordel, at alle dele kan byttes rundt imellem hinanden, hvilket giver mulighed for et mylder af variationer. Disse sæt er fremragende - nemmere end Historex - til modifikationer.

For begge serier gælder, at de indeholder ekstra dele, f.eks. våben, som også øger mulighederne væsentligt. Våbenbeholdningen hos ihvertfælde de tyske figurer kan iøvrigt øges væsentligt ved hjælp af et lille sæt med fremragende, tyske våben, der hedder Armour Accessories No.2

Fra multipose - serien foreligger foreløbig tre sæt, nemlig 8 Arme, Afrika korps og Tysk infanteri, men i efteråret skulle yderligere komme et sæt med Japansk infanteri og et med U.S. marinere.

Også andre firmaer har forsøgt sig i denne skala med større og mindre held. Tamaya har udsendt en lang række figurer fra 2.verdenskrig. De er som oftest temmeligt grove, men da de er lavet i hårdt plastic, kan en god kniv udrette små mirakler. Evt. kan hænder og hoveder udskiftes med tilsvarende dele fra multi-pose sættene. Ligesådan med våbnene.

Samme firma har udsendt en fremragende serie samurai'er, men de kan desværre ikke fås herhjemme i øjeblikket.

Heller har udsendt en række militærfigurer i æsker med 2-4 figurer i hver. De er af rimelig kvalitet, omend lidt små, og da de dækker en række usædvanlige emner og f.eks. også har dyr som æsel og kamel med, kan man godt overbevise sig selv om deres værdi.

Andre firmaer, f.eks. Esci, har udsendt enkelte figurer, og via Revell skulle en større mængde sæt fra 2. verdenskrig være på vej på markedet. Vi kan ikke udtale os om kvaliteten. (Se iøvrigt nyhedslisten).

Til bygningen af disse figurer behøves i og for sig ikke det store og komplicerede grej. Det er vigtigt at have en god kniv, og jeg synes ikke, at de sædvanlige hobbyknive er gode nok til dette brug. Jeg har derfor anskaffet mig en god medicinsk skalpel med udskiftelige blade. Den kan - bl. andet - købes i papirhandelen overfor hovedindgangen til Nikolai kirke i København. Men pas på fingrene!

En god fyldmasse kan man heller ikke undvære. Efter at Humbrol's Green Putty er blevet erstattet af et ubrugeligt gråt fluidum, er der kun Squadron Green Putty tilbage. Den kan være vanskelig at arbejde med, når det drejer sig om små fine detaljer, men en fidus er det at behandle den endnu våde putty med flydende lim. Så bliver den meget plastisk og formbar.

To gode pensler må man også have, selv bruger jeg Rowney's 00 og 5. Endelig de nødvendige farver, en god lim, en fin pincet og en nipsenål, samt mellemfint og fint sandpapir, så er man klar.

Lad os prøve at gennemgå opbygningen af en ganske almindelig figur, f.eks. en fodsoldat fra Airfix' Collectors series. Der er naturligvis mange forskellige måder at angribe problemet på, og dette kan kun blive en gennemgang af nogle højst personlige erfaringer.

Først skal alle støbegrater naturligvis fjernes. Husk hænder og benenes inderside. Sommetider kan man også med lidt knivarbejde gøre figuren mere levende. Har den f.eks. store skulderepalueter - som for eks. den franske kejserlige gardes - kan man forsigtigt løsne hver snor i epaluetten og bøje den lidt, så de kommer til at vise, at figuren er i bevægelse.

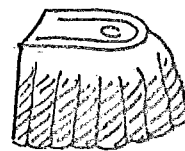

Epaluetten fra sættet.

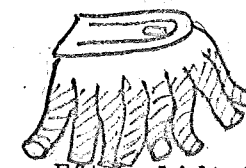

Efter lidt knivarbejde.

Derefter limes kroppens hovedkomponenter sammen. Hvor meget, der bør sam-

Nyhedsliste 1977 (figurer)

Denne liste indeholder, hvad vi har kunnet få opsnuset, og gir sig ikke ud for at være dækkende.

Airfix

Multipose serien: Japansk infanteri, U.S. marinere.

Collector serien: Infanterist, musketer og kavalerist fra den engelske borgerkrig.

Ny serie 1:12. Kejserlig fransk grenader. } Serien er simpelthen "collector serien" forstørret op.
Bengalsk lansér m. hest. }

Heller

Fremmedlegionærer (m. kamel), maskingeværgruppe, tre frømand med gummibåd.

Tamaya

Japansk infanteri, tysk flakmandskab i vinteruniform.

Revell/Italiere/Eschi

Pansergrenaderer/afrikakorpset. Tysk panserbesætning. Sovjetiske artillerister. U.S. faldskærmstropper. U.S. marinere. Tyske faldskærmsjægere. Partisaner. Tysk lejrpåds med "afslappet" personel.

Endvidere i 1:72 et sæt engelske faldskærmssoldater.

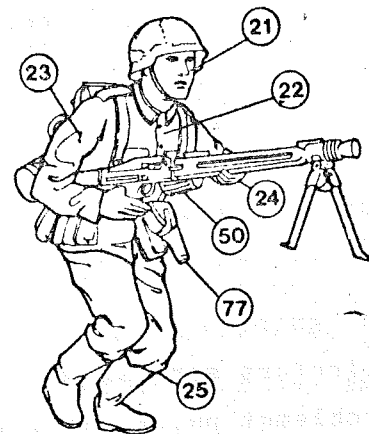

les før malingen er svært at give generelle retningslinier for. Maling dækker samlinger - men malede dele kan være svære at samle - . Man må selv prøve at vurdere. Oftest er det bedst at samle ben for sig og torso for sig og male dem separat. De fleste detaljer males også bedst før de anbringes. Men husk: man beskadiger ofte malingen, når genstandene anbringes. Bruger man derfor blandede malinger, så skriv blandingsforholdet op, så farven kan genskabes til de afsluttende reparationer. Ansigtet males normalt bedst siddende fast på sin "pind". Ligeså med de fleste andre småstumper.

At male et ansigt er noget af det vanskeligste ved figurfremstilling. Brug for guds skyld ikke en af de færdige såkaldte "hudfarver". Bland den selv - ølkapsler er glimrende blandeskåle, forresten - af lys brun og hvid med et stenk rødt - alt sammen matte farver. Sammenlign med din

egen hånd, indtil du har den rigtige farve. Er det en garvet, solbrændt kriger, så tilsæt bagefter lidt mere brunt, er det en sart jomfru, så giv den noget mere hvidt.

Med denne farve males alle blottede hudpartier, men lad det hvide i øjnene stå umalet. Derefter vælges øjenfarven - enten en ret lys blå eller en let rødlig mellembrown. Med en oo pensel eller en spids tændstik anbringes en lille, rund klat af denne farve i øjet. Når det er tørt anbringes uendeligt forsigtigt en lille bitte sort prik midt i denne farveklat.

Man har nu malet selve øjet, men det vil virke vildt stirrende. Dette forhindres ved, at øjenvippen tegnes som en meget tynd, sort streg. Skal der absolut males ved siden af her, så sørg for, at det sker ud over den omgivende hud, ikke ind i øjet.

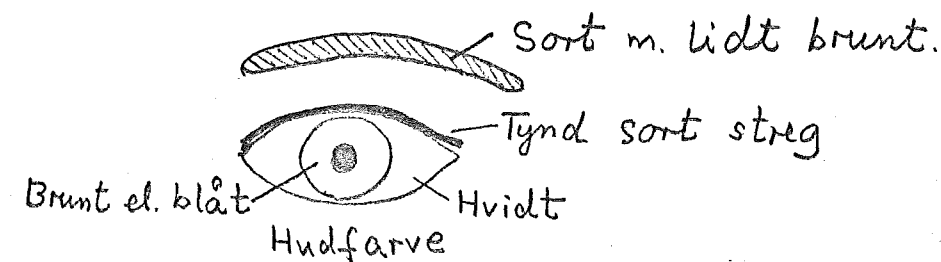

Derefter rettes øjet - hvis det er nødvendigt - ind med hudfarven, og øjenbrynet kan males med sort blandet med en smule brunt. Munden males med hudfarven blandet op med en lille smule rødt - endelig ikke for meget rødt. Håret males - pas på at finde frem til en naturlig farve. Husk også, at håret i nakken har en tendens til at tjavse lidt - det er sjældent skåret helt lige af.

Før de forskellige dele af kroppen kan males, må alle spor af samlinger fjernes. I de fleste tilfælde er det nok at bruge rimeligt lim ved samlingen og, når den er tør - der skal gå mindst et døgn - skære det overskydende væk. Slår dette ikke til, må man igang med fyldmassen. Husk, at også den skal tørre mindst et døgn, før man skærer den til og forsigtigt sliber efter med fint sandpapir. Så er man klar til at male:

(forts. næste nummer)

ANNONCER

Købes: Eagle sæt - ubyggede - gode priser.

Thorkild Wiehe. Tlf. 02485247

Købes: Aurora: Prehistoric scenes. Triceratops (trehornsøgle), Allosaurus,
Kæmpefugl, hulebjørn, Neanderthaler. Byggede eller ubyggede.
Gode priser.

Thorkild Wiehe. Tlf. 02485247

Annoncer til AFV-nyt koster 25 øre pr. ord. De indleveres til redaktionen senest tre uger, før bladet udkommer (normalt ved kvartalsskiftet)