



INTERNATIONAL PLASTIC MODELLERS SOCIETY

DANMARK 

IPMS

nyt

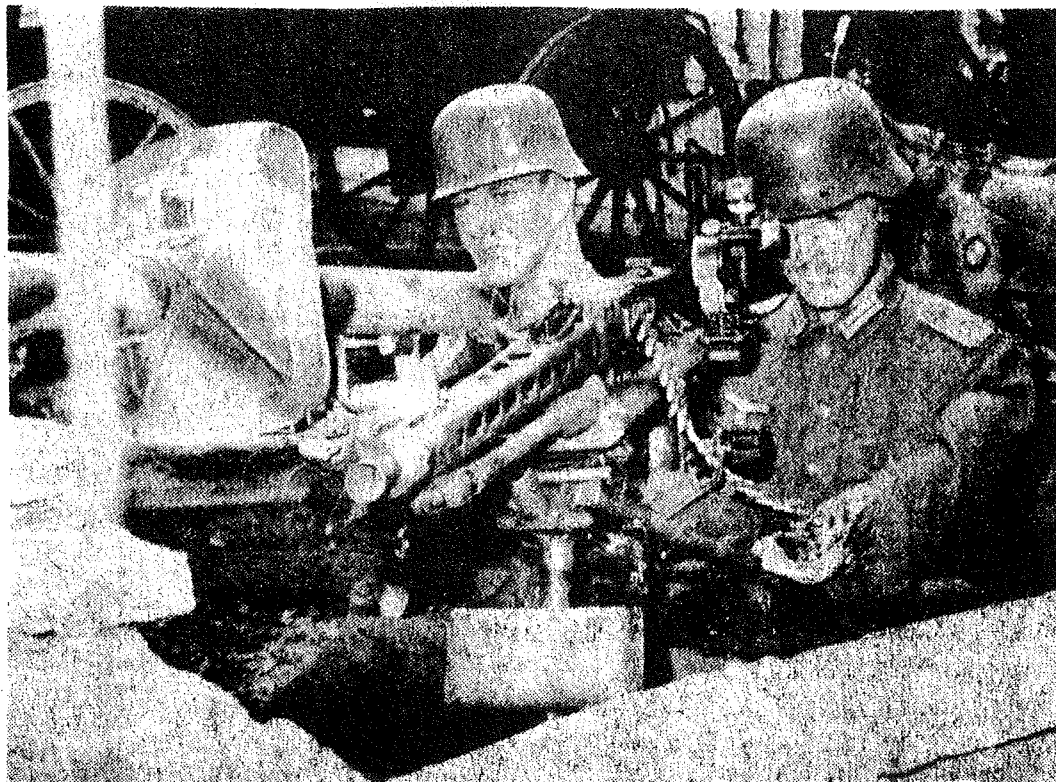

Udgivet af International Plastic Modellers Society (IPMS) - Danmark

Nr. 13

På denne og den foregående side skulle der have været billeder og en mini-reportage fra et "truck"-træf d. 25-7-1981 på Avedøre Holme. Matchbox havde inviteret os og vi blev repræsenteret af Kai Willadsen og Per Madsen, som overværede forevisningen af amerikaneren Tyrone Malones rekord-"truck" som han har sat verdensrekord med (251 km/t). Det var overskyet og billederne blev for mørke til at kunne kopieres og i et forsøg på at få bladet ud til tiden, har jeg været nødt til at foretage nogle ændringer, hvoraf denne side er én af dem.

En endnu større ændring er sket, idet vor flyredaktør gennem flere år, Kai Willadsen, fratræder for at få lidt mere tid til foreningsarbejdet. Erstatningen er Michael Buch, som lidt uforsigtigt antydede at han gerne ville skrive lidt til bladet og HAPS! så var vi der, og før han havde fået sundet sig, sad han i redaktørstolen, mens støvet som Kai hvirvlede op fortonede sig i horisonten.

Nu da vi vil få en redaktør der ikke har andre IPMS-poster at bestride, vil der ske noget. Bare se i dette nummer hvor vi har vor første flytegning i lange tider. Michael beder alle der har fly-spørgsmål om at skrive, og han vil så prøve at hjælpe så vidt det er muligt. Fat gåsefjeren allerede nu! Vi byder hermed Michael velkommen og hans adresse er:

Michael Buch, Ryetvej 101, 2.th., 3500 Værløse.

Forsidebilledet: Det blev vist i Søndagsavisen 2 d. 21-6-81 og det blev påstået at det var fra et museum over den tyske hær i anden verdenskrig. Det skulle ligge i den østrigske by Ardagger. Jeg har forespurgt alle relevante steder, men man kender intet museum i den by, kun et kloster. Men hvor er det så fra? Det ville være rart at vide, for der skulle efter artiklen være ca. 50 køretøjer fra krigen!! Flyfolk behøver kun at sætte fly istedet for køretøjer, så vil de forstå min iver.

Enhver der ved hvad eller hvor det er, eller har et kvalificeret gæt, bedes skrive til mig. Min adresse er på side 3.

BJ.

IPMS-Nyt

ISSN 0106-6447

er medlemsblad for International Plastic Modellers' Society Danmark. © IPMS-Danmark 1981. IPMS-Nyt udkommer så vidt muligt 4 gange om året. 4 issues per year.

Redaktionen
Editors

Fly: Kai Willadsen
Panser: Bjørn Jensen
Andet: Thorkild Wiehe (ansvarshavende)
Ll. Værløsevej 89
3500 Værløse (02) 48 52 47

Abonnementsprisen = årskontingentet (1981) er 50 kr., som kan indbetales på

Subscription to IPMS-Nyt is 50 Dkr. (1981), to be paid either by Postal Money Order (no Banks, please) or to

Giro 2 35 31 56
IPMS-Danmark
c/o Bjørn Jensen (address above)

Redaktionen:

?

Redaktionen sluttet d. 9/9-81. Deadline for nr. 14: 11/11-81.

Bestyrelsen for IPMS-Danmark

Formand	Torben Klein
President	Espedammen 52 2650 Hvidovre (01) 47 29 59
Kasserer	Bjørn Jensen
Treasurer	Rosenvængets Allé 62 2100 København Ø (01) 38 32 31
Sekretar	Kai Willadsen
Secretary	Kastellet 54/322 2100 København Ø (01) 12 94 51

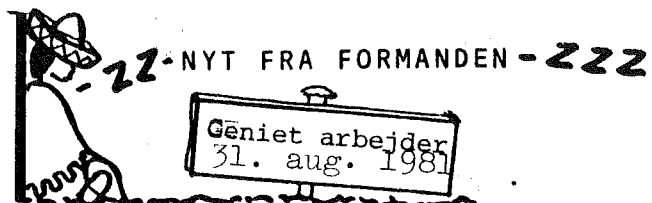

Da der i skrivende stund kun er 115 dage til juleaften, er det meget aktuelt at indkalde til julemøde. Traditionen tro vil det blive afholdt hos Bjørn, Rosenvængets Alle 6,

den 9/12, og der vil atter i år være mulighed for at fulde sig i gløgg for medens den beskedne sum af kr. 10.-
Næste punkt - modelsager fra USA. Vores ven, Denis Skora, har tilbundt at skaffe USA varer til os, så lad os høre, fra jer med hensyn til, hvad I kunne tænke jer, så ser vi, hvad det kan udvikle sig til. Samtidig gør Denis opmærksom på, at der i Californien afholdes 1/2-årlige "Swap-meetings", hvor modelbyggere kommer for at sælge ud af deres lager, og købe andre sæt hjem til samme. Ifølge Denis kan man gøre mange gode handler på disse swap-meetings (I ved jo selv, hvor meget gammelt "ragelse" man kan få raget til sig i løbet af år og dag, og amerikanere er meget værre end os i så henseende), så mangler I et gammelt, sjældent sæt, så prøv Denis. Næste swap-meeting afholdes i foråret.

Man har ikke kunnet sige, at det har væltet ind med bud på den skriftlige auktion, der kom nemlig ikke et eneste, men det var da rart at se, at der virkelig er respons fra medlemmerne, når vi forsøger den slags aktiviteter.
Nå, men det lykkedes at afsætte sættene på august mødet, så foreningen fik lige med nød og næppe sine økonomiske midler hjem. August mødet udmærkede sig desuden ved mange modeller, og der var flere stillere end de sædvanlige 3. Men det er nok en enlig svale, man kan da dårligt tænke sig, at IPMS'ere nu er begyndt at BYGGE modeller i stedet for at samle på byggesæt.

Sidst, men ikke mindst kommer vi til vort smertens-barn - Airfix. Som det skulle være de fleste bekendt, krakkede Airfix, og byggesæt-divisionen blev afhændet til et amerikansk fortagende (så er magtbalancen genoprettet, russerne fik jo fat i FROG), nemlig General Mills. Dette firma siges at være et stort navn indenfor legetøj og hobby, men det må indrømmes, at jeg aldrig har hørt om dem. I Airfix Magazine er det med brask og bram slået fast, at alt fortsætter som hidtil, men for lige at hylpe lokalinteresser, har jeg spurgt hos Wittrock, om det nu også havde sin rigtighed. Hos Wittrock bekræfter man, at målsætningen er at fortsætte som hidtil. Der er på nuværende tidspunkt ingen planer om at ændre på distributionsnettet eller at markedsføre sættene under andet navn end det indarbejdede "AIRFIX". Produktionen er startet i USA, og de første sendinger er ankommet til Danmark. Endnu er der visse "nybegynder" vanskeligheder i produktionen, men det ventes at disse vil fortage sig. Al begyndelse er svær, som drengen sagde da han tog sit første skridt og faldt ned af trappen.

Vi kan også forvente nyheder. Således skulle
King George V (1:600) Nato Ground Crew (HO/O)
og Space Warriors (1:32)

være i forretningerne ultimo september. Der skal også være et "katalog" på vej, bestående af et gammelt Airfix katalog samt en 16-siders nyhedsliste.

Det er således positive bølger, der strømmer fra Airfix, og det kan vi modelbyggere vel alt i alt være godt tilfredse med.

Værsgo' endnu en side ævl fra mig - som jeg dog bare ryster det ud af ærmet.

Torben

PRODUCENTER AF HO FIGURER/2 DEL AF EN SERIE

Hermed 2den del af serien. Jeg har valgt at tage hul på Airfix' omfattende program, vel vidende, at fremtidsudsigterne er usikre. Men en komplet gennemgang giver os i hvert fald en mulighed for at følge med i, hvor sættene dukker op igen, samt sætter os i stand til at vurdere eventuelle 'nyheder' fra andre firmaer.

Airfix's figurer falder i 2 kategorier, nemlig deres tidligere sæt, der er præget af en noget primitiv gravering (stive stillinger, hænder der kun er klatter osv) og deres senere sæt, der har superbe graveringer, og efter mit subjektive skøn, sammen med Matchbox og Atlantic er det bedste man kan få indenfor HO/00 figurerne. I gennemgangen er gamle sæt mærket med '+' og nye sæt med '++'.

Da Airfix-serien virkelig er omfattende, vil gennemgangen blive delt over flere numre, således at I ikke får et IPMS-Nyt, der kun omhandler Airfix figurer.

Romerske Legionærer ++

Sættet indeholder legionærer i de karakteristiske uniformer, der blev brugt i de nordlige provinser (Gallien og Britannien). Der er et godt blandet udvalg af stillinger, de fleste legionærer er bevæbnet med sværd; men der er enkelte med spyd og buer. Endvidere er der en centurion og en standard-bærer samt 1 stridsvogn med 4 heste.

Gamle Briter ++

Her får vi et godt blandet udvalg af beboere fra Britannien (eller Gallien) med alskens forskellige håndvåben samt en standard-bærer, en høvding samt 2 stridsvogne med 2 heste for hver.

Briter og legionærer komplementerer hinanden godt, og der er mulighed for at opstille håndgemæng-scener. Derimod kan man ikke lave en opstilling af den traditionelle romerske kamp-opstilling med dybe rækker

Robin Hood ++

Indeholder en god samling fredløse i tidstypiske dragter. De er bevæbnet med buer, sværd og stave. En detalje, jeg synes er god, er, at mange af de fredløse har begyndende måner eller er skaldede. Sådan har bortrømte livegne sikkert set ud. Desuden får vi 7 enkeltfigurer, hvoraf Robin Hood, Lady Marion og Fader Tuck er umiddelbart genkendelige.

Sheriffen af Nottingham ++

Normannerne kan mønstre 6 ryttere samt fodfolk. (der er godt nok ikke mange, sættet indeholder 36 dele, inkl. heste og bund til samme). Figurerne er imidlertid godt varierede og bevæbningen omfatter både sværd, spyd, økser og buer. Desværre har ingen af rytterne lanser, det ville ellers have været rart, hvis man kunne have lavet en turneringsscene.

De to sæt går godt i spænd sammen, men er man nøjeregnende, er normannernes rustninger nok ca. 100 år for tidligt på den, i forhold til det tidspunkt, hvor Robin Hood slog sine folder.

Beduiner ++

Sættet inkluderer 3 beduiner til hest og 3 på kamel. Men derudover er figurerne ikke særligt varierede, der er kun en knælende skytte, en liggende skytte samt en løbende beduin, også med gevær. Det er dog muligt at lave små konverteringer, samt forsyne nogle af figurerne med krumsværd e.l.

Men iøvrigt et godt sæt, der kan bruges i mange sammenhæng, f.eks. kan hovederne sættes på figurer fra den 8. arme.

Fremmedlegionen ++

NB. dette sæt er blevet opdateret til nyere standard. I modsætning til beduinerne er figurerne meget varierede og inkluderer to officerer til hest samt en trompet-blåser.

Også et meget brugbart sæt, ikke kun i forbindelse med beduinerne. Skifter man hovedet ud med et hoved med kasket (f.eks. et nord-stats hoved) har man en fransk infanterist fra begyndelsen af 1. verdenskrig. Skærer man kun hatten af, og sætter den på en figur fra 8. arme (istedet for stålhjelm) har man en soldat fra de frie franske styrker.

Den Amerikanske Frihedskrig:

Engelske grenaderer ++

Et sæt med figurer, der er rimeligt varierede i stillingerne. Som bonus får man en officer til hest samt en soldat, der holder et flag.

Washingtons arme ++

Dette sæt er en anelse mere varieret en englænderne, her er både liggende og kravlende soldater samt nogen, der bærer på tønder. Desuden er der Georg Washington til hest samt to, der bærer en såret kammerat væk og en, der holder et flag. Amerikanerne kan males i engelske uniformer og kan på den måde repræsentere engelske musketerer.

En ulempe ved disse sæt er, at man mangler de indianske hjælpetropper, som englænderne betjente sig af. Desuden er det ukorrekt at vise amerikanerne som en homogen uniformeret hær. I virkeligheden var den amerikanske hær sammenskrabet af hastigt indkaldte bønder, pelsjægere mm, og hæren opnåede aldrig en ensartet uniformering. Disse historiske unøjagtigheder kan til dels korrigeres ved hjælp af indianere og pelsjægere fra Atlantic.

Napoleonskrigene (specielt Waterloo iflg. Airfix)

Fransk linieinfanteri ++

Et godt sæt med mange gode figurer. Sættet inkluderer 1 officer til hest, trompet samt 1 soldat, der bærer en kammerat i brandmandstæg over skulderen.

Franske grenaderer ++

Samme bemærkninger som ovenfor. Også et godt sæt.

Fransk kavalleri ++

I dette sæt får man 12 'kyrasserer', hvilket måske ikke er så

mange; men det er en generel politik hos Airfix, at deres kavallarisæt ikke har mange figurer. (Man kan jo evt. købe flere). 10 af figurerne er til hest, en ligger i dækning bag sin faldne hest og 1 står og holder sin.

Fransk artilleri ++

Her får vi 3 kanoner, 3 trækvogne samt mandskab til at betjene begge dele. Desuden nogle marcherende figurer med gevær over skulderen. (Disse kan evt. males som linieinfanteri).

Engelsk linieinfanteri ++

Skotsk infanteri ++

Preussisk infanteri ++

Om de 3 ovenstående sæt kan der også generelt siges, at disse er særdeles anvendelige, ligesom de franske modstykker. Alle sæt indeholder officerer, banebærere o.l.

Engelske husarer ++

Dette sæt indeholder også 12 figurer, og disse er forsynet med trommer, trompet, karabiner og sabler

Engelsk artilleri ++

Her giver Airfix os 2 kanoner og 1 trækvogn med seks heste. Der er affyringsmandskab nok til begge kanoner, og trækvognen har både kuske og forridere. Desuden en officer til hest.

Generelt må man yde ros til Airfix for deres Napoleons-serie, der nu er blevet meget omfattende. Den kan varmt anbefales.

Det Vilde Vesten

Vogntog +

Hele 'vogntoget' består af en vogn, så der skal mange sæt til, før det ligner noget. Desuden bliver vognen trukket af 4 heste; men for at være historisk korrekt, burde det være okser. Foruden vognen får man en del civile figurer, og det er hvor sættet har sin force. Især er kvindefigurerne og børnene et plus, idet sådanne ikke hænger på træerne. Man får også nogle kasser, sække og lejrbål, som man kan bruge i forskellige sammenhænge.

Cowboys +

En samling figurer, der alle vifter med seksløbere. Desværre er proportionerne for revolverne ikke så gode. Våbenet er lige så stort som hovedet. Blandt de gode sider er to noble herrer i lange frakker, der står med hænderne til overgivelse, samt to ryttere, den ene rider bare stille afsted og den anden vinker med sin hat.

Indianere +

Indianerne møder op med 6 ryttere, 2 høvdinge og 2 kvinder samt en blandet forsamling krigere, nogle kun iført lændeklæde og andre med bukser og overdel. bevæbningen består af buer, spyd og økser

High Chaparral + (++)

Dette sæt er baseret på det almindelige cowboy-sæt; men et par af figurerne er udskiftet med personfigurer fra den pågældende TV-serie. Disse nye figurer er af den gode kvalitet, og er så afgjort anvendelige. En skam, at man ikke opdaterede hele sættet, nu man var igang.

Desværre er alle western-sættene af gammel kvalitet, og efter at Atlantic er kommet med deres omfattende og historisk korrekte modeller, er der efter min mening ikke meget der taler til gunst for Airfix-sættene, lige bortset fra enkelte figurer, såsom høvdingene og kvinderne. Det skal lige tilføjes, at selv om prærie-vognen ikke er 100% korrekt til et vogntog, kan den danne være basis for konverteringer som f.eks. en diligence, køkkenvogn mm.

Den Amerikanske Borgerkrig

Nordstatsinfanteri +

Sættet indeholder varierede figurer, der kæmper, kravler og marcherer. Desuden er der 1 officer og 1 hornblæser. Figurerne har kasketter, og maler man jakken grå i stedet for blå og kasketten lyseblå, har man sydstatsinfanteri i stedet for. (Kasketten kan bruges til fransk infanteri - se fremmedlegionen)

Sydstatsinfanteri +

Indholdet er det samme som for nordstaterne, dog uden kravlende figurer. I stedet er der 3 angribende figurer, der ikke findes hos nordstaterne. Da alle sydstatsfigurerne har bredskyggede hatte, er man nødt til at udskifte hele hovedet, hvis man vil lave en nordstats-soldat. Ligesom ved Washingtons armé er det forkert at vise sydstatsarmeen som en ensartet uniformeret masse. Enkle konverteringer med dele fra cowboysættet kan imidlertid forbedre dette.

Endvidere er nogle af hattene velegnede til at sætte på kavalister, hvis man vil bygge et diorama fra indianerkrigene.

Artilleri +

Her får vi 2 kanoner og 1 trækvogn med 4 heste. Der er 1 sæt mandskab fra nord og syd samt kusk og forridere fra både syd og nord. Nordstatssoldaterne kan, ved at male kasketterne røde, blive til sydstatssoldater, medens det er sværere den anden vej rundt.

Kavaleri ++

Som sædvanligt er der kun 12 ryttere, hvoraf den ene ligger i dækning bag en hest med sit gevær. Figurerne har kasketter, og disse skal blot males gule, hvis det skal forestille sydstatskavaleri. De fleste figurer har sværd; men der er to med gevær. Disse skal forestille Winchestere; men jeg er ikke sikker på, at disse våben var i brug under borgerkrigen. Som sagt, kan man skifte hatten ud, hvis man ønsker kavaleri fra indianerkrigene.

Det skal lige tilføjes, at kavalerisættet er af bedre kvalitet end de øvrige borgerkrigssæt.

Infanterisættene og artillerisættet er af samme dårlige kvalitet som sættene fra det vilde vesten; men i dette tilfælde findes der ikke egnede erstatninger.

DIE STURMABZEICHEN.

2. Del

II. Panzerkampfabzeichen.



1. Panzerkampfabzeichen i sølv kan tildeles officerer, underofficerer og mandskab ved panserenhederne, der siden 1-1-1940 som kampvognskommandører, Panzerbefehls-wagenkommandører, skytter, chauffører eller telegrafister har deltaget i 3 kampe på 3 forskellige dage, ved selv at have taget aktiv del i kamphandlingerne.
2. Panzerkampfabzeichen i bronze kan fra 1-6-1940 tildeles medlemmer af fodfolksregimenter, motorcykelbataljoner og panservognsenheder i en panserdivision. For

tildeling gælder de samme bestemmelser som ved tildeling af mærket i sølv, dog med undtagelse af stykke 1, hvor i stedet kommer stykke 1 fra bestemmelserne for tildeling af Infanterie-Sturmabzeichen. Dette gælder for fodfolksregimenter og motorcykelbataljoner.

3. Panzerkampfabzeichen bæres på venstre bryst som våbenmærke ifølge H.A.O.-H.Dv.122-Afsnit B Nr.28 (bæremåde B) i og udenfor tjeneste.
4. Panzerkampfabzeichen tildeles gennem chefen for panserdivisionen.
5. Regimentscheferne fastlægger gennem regimentsbefaling efter hver indsats, for hvilke enheder tildeling kan påregnes. Cheferne for disse udvælger de soldater som kommer i betragtning ifølge stykke 1 eller 2 og navnene føres på lister. Ved udtagelse af et kompagnimedlem ved sygdom, såring eller forflyttelse, føres navnet fra listen ind i overførselspapirerne.
6. Ansøgning om tildeling af Panzerkampfabzeichen skal forelægges den foresatte efter foreliggende model- se H.V.Bl. 1939 Del B. S.395.
7. Ved tildeling af Panzerkampfabzeichen udsteder den tildelende chef et ihændehaberbevis ifølge H.V.Bl. 1939 Del B. S.396. Kun besiddere af et ihændehaberbevis er berettiget til at bære Panzerkampfabzeichen. At bære det uberettiget er strafbart ifølge § 132a StGB. Dagen for tildelingen af Panzerkampfabzeichen indføres i personalepapirerne.
8. Supplement eller erstatning for mistet mærke, kan kun opnås ved skriftlig forelæggelse af det med tjenestestempel attesterede ihændehaberbevis.
9. Besiddelse af Weltkriegs-Panzerkampfwagenabzeichen fritager ikke for de under 1 eller 2 opstillede betingelser for Panzerkampfabzeichen.

III. Sturmabzeichen.



1. Sturmabzeichen kan tildeles officerer, underofficerer og mandskab der falder uden for bestemmelserne om tildeling af Infanterie-Sturmabzeichen eller Panzerkampfabzeichen, og som siden 1-6-1940 har deltaget i:
 1. 3 stormangreb
 2. i forreste linie
 3. i fremstød med våben i hånd
 4. på 3 forskellige kampdage.Succesrige voldsomme recognosceringer, såvel som modstød og modangreb, tæller kun som stormangreb hvis det har ført til nærkamp.

For medlemmer af artilleri og Pz.jäger-enheder gælder cifrene 1 og 3 som opfyldt, når stormangrebet er foregået ved indsættelse med våben i hånd i forreste linie ved indtrængen i fjendtlige stillinger.

For medlemmer af et Sturmgeschütz-batteri indtræder i stedet for ovennævnte nummer 1, nummer 1 i bestemmelserne om Panzerkampfabzeichen.

2. Sturmabzeichen bæres på venstre bryst som våbenmærke efter H.A.O.(H.Dv.122) afsnit B nr.28 (bæremåde afsnit B), både i og udenfor tjenesten.
3. Farven på Sturmabzeichen er sølv.
4. Sturmabzeichen bliver tildelt gennem regimentschefen, ved korps- og hærenheder gennem den taktiske foresatte med stilling som divisionschef.
5. Regimentscheferne henholdsvis cheferne for selvstændige bataljoner eller kampgrupper, fastlægger gennem regimentsbefaling efter hver indsats, hvilke enheder og medlemmer af andre enheder som er underlagt disse under kamphandlingerne, der kan komme i betragtning. Cheferne for disse udvælger de soldater der kommer i betragtning ifølge stk. 1 og navnene føres på lister. For soldater der er underlagt andre enheder, fremsendes en særskilt liste til disses stamenhed. Ved overførsel af et medlem ved såring, sygdom eller forflyttelse, føres navnet fra listen ind i overførselspapirerne.
6. Ansøgning om tildeling af Sturmabzeichen skal forelægges den foresatte ad tjenestevejen. Forlæg angående ansøgningsbestemmelserne er fælles for Infanterie-, Sturm- og Panzerkampfabzeichen.
7. Navnene på de tildelte bekendtgøres ved divisionsbefaling.
8. Ved tildeling af Sturmabzeichen udstedes af den tildelende divisionschef et ihændebevis. Kun indehaveren er berettiget til at bære Sturmabzeichen. At bære det uberettiget er strafbart ifølge § 132a StGB.

Dagen for tildeling indføres i personalepapirerne. Der bliver af det udstedende tjenestested, ført lister over de udleverede ihændebeviser. Disse lister bliver efter krigen indleveret til det pågældende Generalkommando.

9. Supplement eller erstatning for tabt mærke, kan kun opnås ved forelæggelse af ihændebeviset; ved skriftlig bestilling, kun mod indsendelse af en med tjenestestempel attesteret afskrift af ihændebeviset.

IV. Tildelingsbemyndigelse for Sturmabzeichen.

(H.V.Bl. 1940 del B S. 379 nr. 536.)

Taktisk foresat i henhold til punkt 4 i bestemmelserne for tildeling af Sturmabzeichen, er en foresat med rang af div. chef i den enhed hvorunder den tildelte gjorde tjeneste under indsatsen.

Medlemmer af korps, armé eller hærgrupper får tildelt Sturmabzeichen af den div.chef som de var underlagt i den pågældende enhed under indsatsen.

Hvis tropper fra korps, armé eller hærgrupper fra den sammenstillede enhed som de var i under indsatsen, er overført på det tidspunkt hvor Sturmabzeichen skal tildeles, er de div. chefer, kommanderende generaler, befalingshavende eller øverstbefalende ansvarlige for tildelingen, idet de bliver taktiske foresatte for de pågældende korps-, armé- eller hærtropper.

BJ.

AMMELDELSER

Scania LB 141 fra Heller i 1:24.

Så kom endelig det første byggesæt af europæiske lastbiler og som alt andet der kommer fra Heller, er kvaliteten god og fuldt på højde med AMT og ERTL. Motoren kunne dog godt have været lidt mere detaljeret. Decals er den sædvanlige standard en kende tykke. Dørene er løse, men her har man udeladt hængslerne hvilket giver modelbyggeren en chance for at vise sin kunnen. Slangen til luftfiltret er for kort.

Når vi ser bort fra disse små skønhedsfejl, har vi et helt igennem godt byggesæt som alle lastvognsbyggere kan være tilfredse med.

Trailer til Scania LB 141 fra Heller i 1:24.

Dernæst vil jeg skrive lidt om traileren til ovennævnte Scania. Der er heller ikke her ret meget at sætte en finger på, blot vil jeg mene at når Heller nu har lavet en trailer der er mere detaljeret end AMTs og ERTLs, så kunne de godt have undladt at lave presenningen i plastic. På den anden side giver det den interesserede modelbygger en chance for at vise hvad man kan lave med lidt stof. Decals er i sædvanlige kvalitet og der er ikke sparet på dem. Der er fra Danzas, Kuhne & Nagel, Panalpina, Trailer og Leasing.

Sv. Åge Busk.

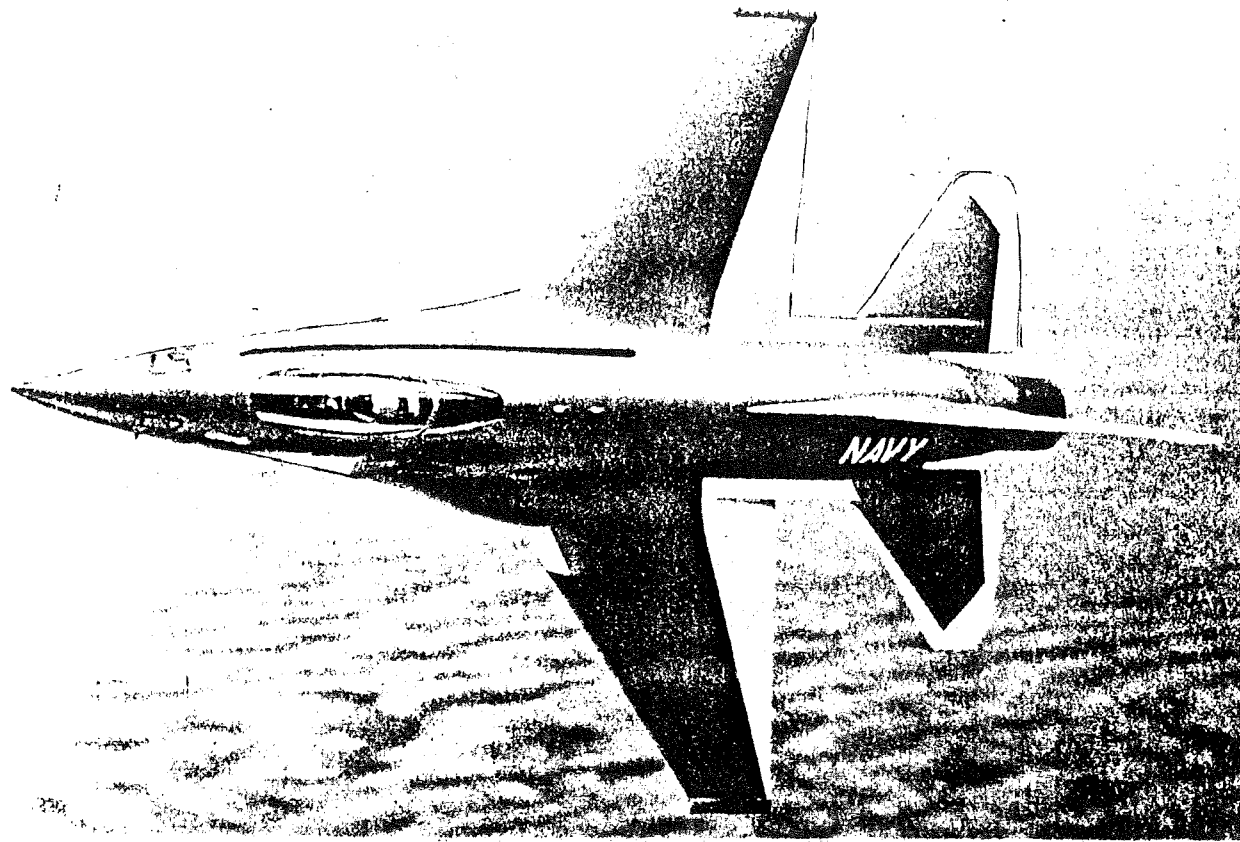

U.S. Navy overvejer at købe F-16/79.

U.S. Navy har, mens vi har gået og holdt sommerferie, afprøvet F-16/79 som deres nye "Adversary" fly. I denne rolle skal den eventuelt afløse A-4 og F-5. Navyen ejer allerede de 379 motorer der skal sættes i F-16/79. I Navyens udgave har F-16/79 en sjov lille knap med tre positioner: Normal, MiG-21 og MiG-23. De to sidst nævnte positioner begrænser Falcon til at preforme som en tro kopi af enten MiG-21 eller MiG-23 alt efter, hvad der nu er brug for til den pågældende øvelse. Falcon flyene vil blive malet, så de visuelt ligner de simulerede (på billede en MiG-23).

F-16 vinder sin første konkurrence.

Syv U.S.A.F. General Dynamics F-16 Falcons fra 388th Tactical Fighter Wing Hill AFB, Utah tog førstepladsen i den internationale taktiske jagerbomber konkurrence i Lossiemouth, Skotland (16-19 juni), ved at score 7.831 points ud af 8.000 mulige. Det var første gang F-16 konkurrencemæssigt blev stillet over for Sepecat, Dassault-Breguet, Jaguar, Baccaneer og F-111. Konkurrencen bød bl.a. på operationer mod engelske Lightning- og Phantomjagere, der simulerede forsvarsstyrke. I denne disciplin scorede F-16 stærkt med 88 konfimerede "Kill's" uden selv at miste et eneste fly.

Her til sidst kan det lige indskydes at de fleste af 388th's piloter har fløjet F-4 og/eller F-105 i Vietnam.

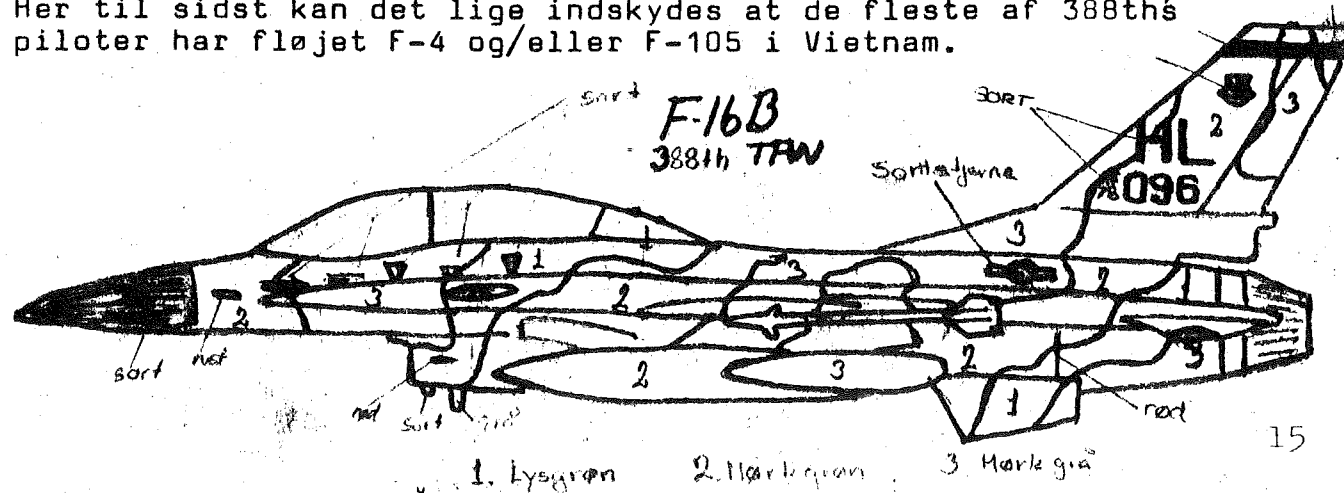

FLYBYGGESÆT AF EPOXY

Nej, dette er ikke indledningen til en ny epoxyskandale. Vi har ved import allerede set, at man kan fremstille udmærkede byggesæt af hærmateriel af dette populære medium, og nu er der et tjekkisk firma(?), som har iværksat fremstillingen af en række flybyggesæt i materialet. Det er ret hårdt og sprødt, men kan let tilfiles. Skal limes med tokomponentlim eller Cyanolit-type lim. Maling som vanligt.

Sættene distribueres af en belgier:

Jean-Paul VINGERHOED
Rue Vanderkindere, 193
B-1180 Uccle
Belgien,

og i overensstemmelse hermed er de opgivne priser i BELGISKE FRANCS.

Målestok 1/72 scale

	Epoxy	Vacu
ARADO Ar. 76	90.-	.-
ARADO Ar. 197	150.-	.-
ARADO Ar. 199	150.-	.-
AVIA BH-21	150.-	120.-
BERJEV 4	180.-	.-
BERLIN B-9	120.-	.-
BV 40	90.-	60.-
BV - ME 155	200.-	175.-
BI 1	.-	100.-
FW 44	120.-	.-
FW 190 CV 18	150.-	.-
GLOSTER METEOR NF.11	200.-	180.-
GO 145 A	150.-	.-
HA 137	180.-	.-
HE 46 D	150.-	.-
HE 178	.-	100.-
HE P-1077 "Julia"	90.-	.-
KAUBA SKODA V4	120.-	100.-
KAWASAKI KI 32 "Mary"	.-	180.-
KAYABA KAGO I	150.-	120.-
KI 78 KAWASAKI	150.-	.-
KLEKOV KI 35-106	120.-	.-
ME 163 A	90.-	60.-
ME 163 S (biplace) (two-seater)	90.-	60.-
ME 209 V5	150.-	.-
ME 209 V6	150.-	.-
NAKAJIMA KIKKA	.-	175.-
POLIKAROV R-5	.-	175.-
ROMEO RO 37	200.-	.-
SC-38	60.-	.-
SPITFIRE XII	120.-	.-
SU -2	.-	160.-
YOKOSUKA "Glen"	180.-	150.-
YOKOSUKA "Keiun"	180.-	.-
YAK-1/2/M	.-	120.-
XP-54	180.-	.-
XP-56	180.-	.-

En række af sættene er vanligt vacuumformede - som angivet. Disse behøver ikke at være fremstillet i Tjekkioslovakiet...

Porto pr. sæt 20 fr. for de vacuumformede og 35 fr. for epoxysættene. Betaling beder han om sker til en bankkonto (din bank kan ordne overførslen):

Jean-Paul VINGERHOED
Banque Bruxelles Lambert
No. 310-0143201-18.

Postage per kit 20 Belgian fr. (vacu), 35 Bfr. (epoxy) (Europe)

Kai Willadsen/3

Se endvidere side 24. red.

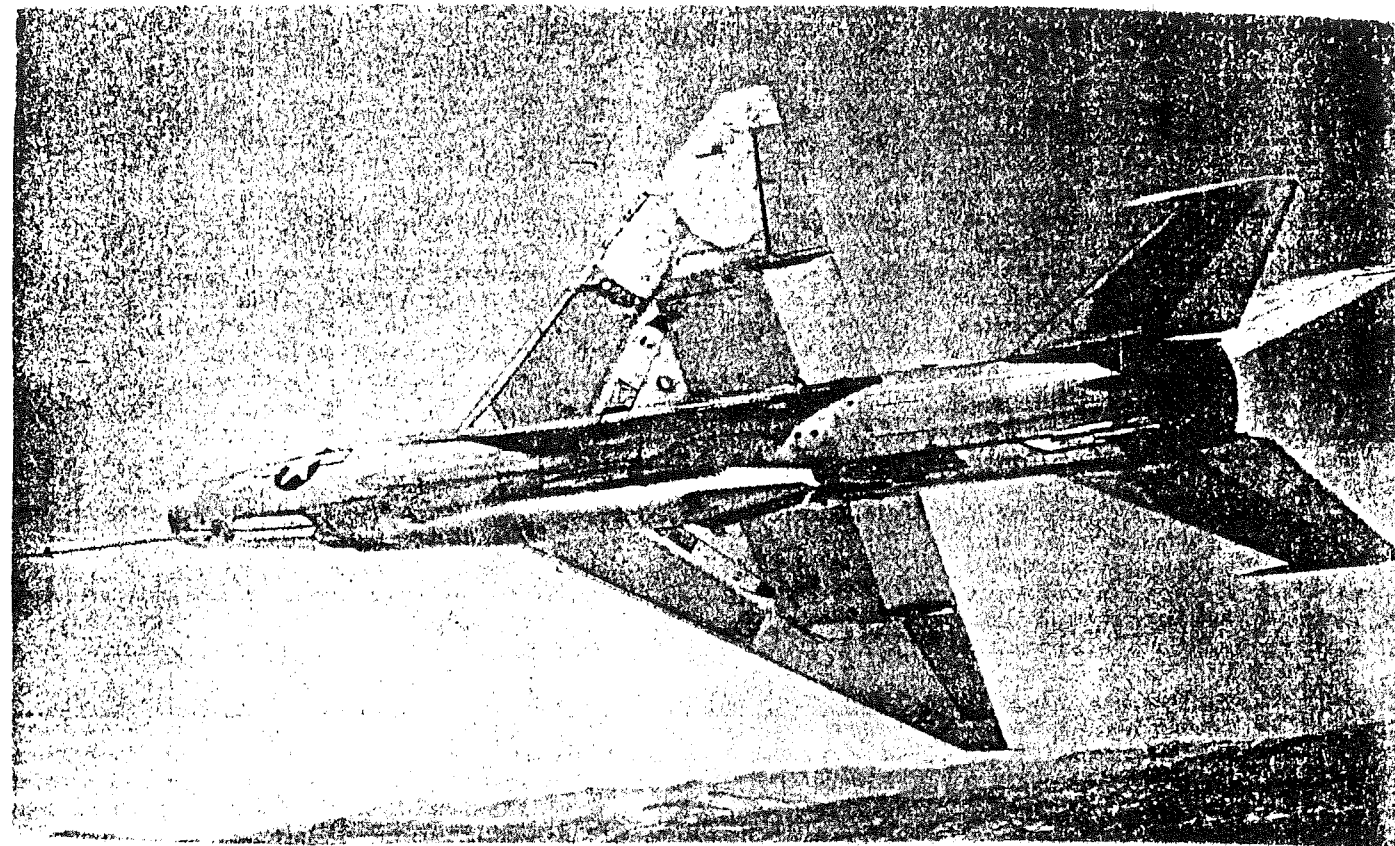

U.S Air Force flyver med Russiske MiG-21 jagere.

Russisk byggede MiG-21 jagere, som den der er vist her i U.S.A.F. mærker, er én ud en squadron på 12 fly. Der bliver fløjet af amerikanske piloter, fra en afsides liggende base i Vestamerika. MiG-21'erne er alle blevet leveret af Ægypten, sammen med mindst fire MiG-23 jagere og andre lækre sager.

12,8 cm. SELBSTFAHRFAFETTE L/61.

Den lille nipsgenstand på næste side er et resultat af rationelt genbrug.

Under kapløbet om konstruktionen af en ny tysk tung kampvogn (Tiger), fremkom VK 3001 (H) som ét af Henschels forslag. Der blev kun fremstillet få stykker, hvoraf én blev brugt til forsøg som bulldozer og skyttegravsgraver med kæmpeplov. To styk blev forlænget og forsynedes af Rheinmetall med overbygningen efter Hitlers ønske om et våben til brug mod befæstninger og tunge kampvogne.

Disse to selvkørende kanoners skæbne er uklar, men man ved dog at den ene blev erobret af russerne i efteråret 1943.

Længde: 9,80 m.	Besætning: 5
Bredde: 3,17 m.	Tophastighed: 19,6 km/t.
Højde: 2,67 m.	Bevæbning: 12,8 cm. K 40 (18)
Vægt: 36 t.	

MCDONNELL DOUGLAS

VOODOO

PHANTOM PHORERUNNER: *the* 'ONE-O-WONDER'

Anmeldelse og byggevejledning af Matchbox PK-411.

F-101B/F-101F/CF-101B

En længe ventet nyhed er endelig kommet til os, som sendt fra himmelen. Jeg var så heldig at få fat i et eksemplar forholdsvis hurtigt, (jeg manglede jo også sådan én) jeg har prøvet at bygge næsten alle gängse fabrikater af fly, men dog aldrig en Matchbox, så her var chancen. Da jeg lukkede æsken op opdagede jeg at delene var i 3 forskellige farver. Jeg studsede lidt, men hvad, i værste fald kunne jeg jo altid vælge en grundfarve at male med, hvis jeg får problemer med bemalingen. Når man ser på sættet er det pænt, og løseligt prøvet, er delene lige og passer godt sammen.

De negative linier starter her!

Canopyet er lidt tykt, hvis man er lidt kræsen, den gravør Matchbox har, må have været træt i armen, eller også er der noget andet galt, for han er absolut ingen grøftegraver, den ene kropshalvdel er kun halvt detaljeret, og det der er, er meget tyndt og småt. Den anden halvpart er så mangelfuld, at jeg faktisk vil kalde den glat. Derfor vedlægger jeg en grov tegning, til den der måtte føle for at udbedre disse mangler. Jeg kan tilråde at man bruger bagsiden af spidsen på en kniv. Start med at tegne dem op med en blød blyant. De øvrige dele er rimeligt godt præget.

Cockpittet: Åh jammer og klage. Der er en meget fin kasse med sidepaneler, gulv og det hele, meget fint, og to pæne sæder, der absolut er anvendelige. Men så, nej, der er ikke mere. Resten må man trylle selv, instrumentpaneler, styrepinde, fodpedaler og ejectionstropper. Bære for at nævne nogle af de mest iøjenfaldne vigtige ting.

Selve modellen passer faktisk godt sammen, og den holder også målene. Hvis der skal sammenlignes med andre fabrikater, ville jeg nok placere den imellem Airfix serie 3, og Hasegawa serie B.

Den lider lidt af Frog-skavanken, med at nogle dele er lovlig kraftige, ex. hjuldøre, men de er meget nemme at kopiere i tynd plade, og når du nu er i gang, så tag to strimler, og lav sakseled til de to mainstrud. Skulle du have en bid tilovers af det klare materiale, sprue. Så lav landingslyset (det er monteret på næseheuet) se tegning modsat, hvis du filer det til, kan det pudses op med tandpasta.

Der mangler 5 antenner og et lys. Så tag lige og klip de lapper af på spruen hvor partnumrene står, og skær numrene af; så har du en fin basis for at lave antenner.

Placering: én for og én mindre bag næsehjulbærenden, men på centerline, se iøvrigt tegning. Nu til det svære; i rear canopy er der en S.H.F. antenne, jeg ridsede den i med en kniv, resultatet syntes jeg var godt, men pas på det er SK...svært at ridse på indersiden af en bue, og du har jo som bekendt kun ét forsøg. ET TIPS: øver du dig lidt på indersiden af droptankene, har du faktisk en 6-8 forsøg. Antennens facon og placering; se tegning.

Den sidste mangel er et anticollisionlight bag cockpittet, det er af facon som et halvt æg, og rødt; placering se tegning.

Nu da bættet er samlet, ville jeg gerne skrive lidt om udspartling, men der er faktisk ikke meget at skrive, for der er kun lidt ved forreste windshield og luftindtagene. Jo, den passer faktisk meget godt sammen. Højderoret kan faktisk også bevæges hvis man da kan lide det. Og da allerens er med som løse dele, kan de jo nemt limes på, så de ikke er limet helt op. Det giver altid lidt liv. HUSK: De arbejder modsat, når den ene er oppe, er den anden nede. Max. udslag 15°.

Jooooe, det er skam ikke ris altsammen.

12,8 cm. Selbstfahrlafette L/61.

1:35 scale

VERSIONER:

Sættet indeholder 3 versioner 1. F-101/F. Fra North Dakota Air National Guard 1973. The Happy Hooligans. 2. RF-101/B Nevada Air National Guard 1972 og 3. CF-101/B fra Canadian Armed Forces, som stadig var i tjeneste i 1980 (flyet har været i tjeneste over 20 år).
TRANSFERS: De er gode og trykt pænt og lige, desværre på en ret stor film, der har et gulblåligt skær, men dette skar forsvinder dog, når der males silkelak over. Transfer-arket indeholder kun alle de store mærker, og et meget begrænset antal af de små caution-mærker. Alle mærker med teksten NO STEP og lignende, mangler. Men det kan jo suppleres med micro scale decals, eller du kan anvende esca modellistica nr. 98 - U.S.A. Mc. Donnell F-101 Voodoo.

BEMALING: F-101/F The Happy Hooligans, den er lys grå over det hele. Her anvendte jeg Humbrol HU6, tonet lys med blank hvid, årsagen til at jeg toner farven lysere er, at den bliver lidt mørkere når silkelakken kommer på, og det med at bruge blank hvid, er for at få farven til at flyde bedre sammen. Du undgå lettere at få penselstrøg i overfladerne på denne måde. Understelsdøre, flap, aleron og speed brake har røde kanter og er røde indvendig. Speedbraken er grøn primer farvet i brønden (76). Hjulbrønde og oleoben er sølv, resten fremgår af tegningen der følger med sættet.

RF-101/B. Her gælder samme regel; når silkelakken kommer på bliver alle farver lidt mørkere, så vælg en farve der er lidt for lys. Her gælder reglen for rødt på alle bevægelige dele så som flap, aleron, speedbreake og hjuldøre, men på camouflagebemalede fly er hjulbrøndene blank hvide. Ext. tanke lysegrå eller hvide (bundfarvet).

CF-101/B er en silverbird og den kan jeg nok give dig lidt fiduser om at male brug MC.17 med en sjat blank lak i, men pas på den vil gerne skille ad, så du må røre den godt op og blive ved med at røre imens du maler, ellers falder sølvet til bunds, og når du rører rundt så tag med penslen og brug det fra rørepinden, men ikke noget med at nøle, for det tørrer i en hujenes fart og efter bemalingen kan der ikke males med andet oven på uden at opløse lakken, så mal sølv tilsidst. Det går fint med transfer oven på sølvet bare du ikke fingerer for meget på det.

PUBLIKATIONER: Det var meget magert hvad jeg kunne finde af beskrivelser end ikke engang Flyvevåbnets bibliotek kunne skaffe meget andet end et par billeder der var taget på nogen afstand. Det jeg har fundet, har jeg givet dig i denne artikel, så jeg håber at du kommer til samme resultat som jeg gjorde; en flot to-sæder.

Michael Buch.

I den almindelige panik der havde grebet mig i de krampagtige forsøg på at få bladet trykt færdig til tiden, har jeg forsynet Michaels tegning med skalabenævnelsen 1:72. For sent fik jeg at vide at det kun var en skitse og at skalaen var ca. 1:90. Undskyld Michael og undskyld læsere, jeg skal aldrig gøre det mere, undskyld.

BJ.

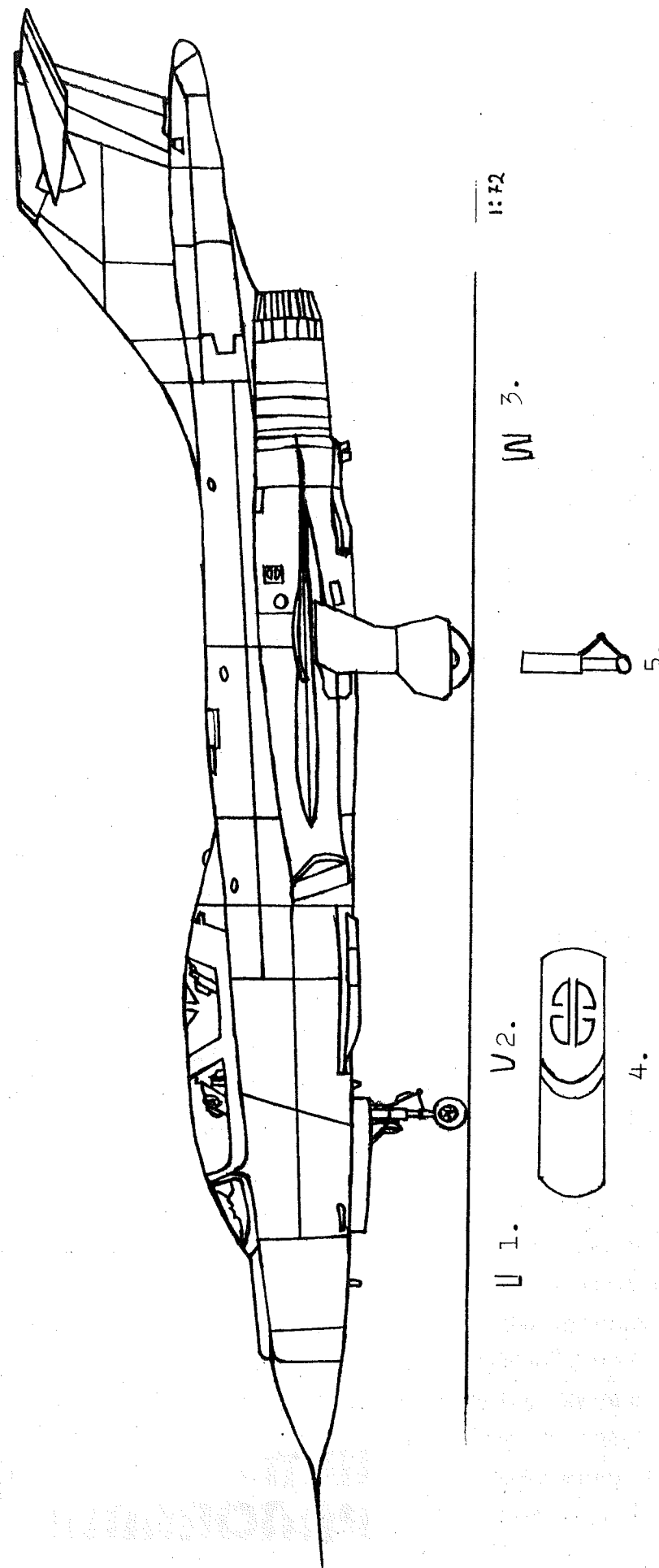

- 1 - 3 : Antenner
- 4 : S.H.F. antenne
- 5 : Mainstrud

Inden vi denne gang fortsætter vor tur gennem de centrale dele af Europa, tager vi lige et smut med Nordturist til Ålandsøerne. IPMS-Åland er et ganske nyt foretagende og har lige udsendt IPMS-ÅLAND MAGAZINE nr. 1. Det er en maskinskrevet og fotokopieret/duplikeret sag i A4 format, nogenlunde svarende til de første numre af IPMS Nyt. Tekst på engelsk. Det foreliggende nummer er på 11 sider, men med meget koncentreret stof, hvor hovedvægten lægges på tegninger. For indholdets karakter se Bladhjørnet. Redaktionen håber iøvrigt stærkt på at modtage stof fra andre dele af verden. Abonnementsprisen er ækvivalenten af US\$ 4 for et uspecificeret antal numre. Betaling via bankoverførsel til Föreningsbanken i Finland konto 203220-78554 eller på anden vis (kontant, post-anvisning, check) til

Staffan Sagulin
Södragatan 5
SF-22 100 Mariehamn
Finland

Vi går nu over til Interrail og kommer til FRANKRIG. Her udgives LA VITRINE DU MAQUETTISTE (VdM). Bladet er i et format mellem A4 og A5 (17 x 25 cm) og trykt meget lækkert på glittet papir. Det er skrevet på fransk. Indholdet er af høj kvalitet med detaljerede artikler, fotos, tegninger osv. - enkelte er endog farvetrykt. Bladhjørnet giver et indtryk af indholdet. Hvert nummer er på 40 sider excl. omslag, hvortil annoncerne er forvist. Bladet skulle udkomme kvartalsvis (der har været nogle problemer) og koster 10 fr. pr. nummer. Adressen er

IPMS France
3, rue de l'Amiral Roussin
F-75015 Paris
Frankrig
giro La Source 35.19045 P

**la Vitrine
du
Maquettiste**

Som rosinen i pølseenden udgiver ØSTRIG det meget lækre PANORAMA. Trykkvaliteten er upåklagelig. Sideantallet er godt 25 i gennemsnit for hver af de årlige 6 numre, og på disse får især panser og fly, men også øvrige emner som skibe, biler og figurer en grundig behandling, naturligvis på tysk. Nogle få (ca. 5) sider kommercielle annoncer bidrager til at holde prisen nede, så man kan klare sig nogenlunde med ækvivalenten af DM 21 på årsbasis.

IPMS-Österreich
Prof. Mag. Wilhelm Hesz
Nordmannngasse 11-13/4/6
A-1210 Wien
Østrig

**IPMS
PANORAMA**



Kai Willadsen/3

ONSIDER! Matchbox har gjort menneskeheden (i hvert fald vor lille del af den) en velgerning ved at udsende et byggesæt af Privateer, så man slipper for et omfattende arbejde med vacuumformede dele eller endog scratch-bygning.

Sættet hører til Brun serie sammen med de øvrige firemotorers fly, og det første blik i æsken viser, at man ikke køber (ret meget) overflødig luft, idet delene faktisk fylder æsken ud. Sættet har både sine gode (endog udmærkede) sider og dårlige sider. Disse ting vil jeg behandle hen ad vejen i skøn forvirring, men indledningsvis er det nok på sin plads at understrege, at det for det første er det eneste sæt af dette fly, og for det andet vil selv en simpel sammenbygning af sættet give en model, der ligner sit forbillede, og det må jo anses for det væsentligste.

Sættet er støbt i 4 farver plastic (mørkeblå, blå, hvid og klar); hvilke farver (når de nu skal være forskellige) er ganske velvalgte til Privateer'en og ikke vil give de store problemer ved bemalingen. Modellens hoveddimensioner er korrekte, fx passer spændvidden perfekt med forbilledets mål.

Kroppen er udført med separat næsesektion og alternative dele for panelerne i bagkroppen, så man kan fremstille 3 versioner (se til sidst under overføringsmærkerne). Svarende til variationerne i disse er kroppen udført med et stort antal „vinduesbegyndelser“, hvoraf et passende udvalg skal åbnes for den enkelte version. Det kan her anbefales, at man studerer den iøvrigt meget instruktive byggevejledning *grundigt*, inden man sætter kniv til plastic. Plasticaen i de enkelte vinduer er så tilpas tyk, at der skal arbejdes med megen omhu ved udskæringen af de enkelte vinduer - start for eksempel med at bore et 1 mm hul (indefra) i hvert vindueshjørne, skær derefter åbningen fri med en skarp kniv udefra og fil kanterne til til sidst. Den tykke plastic her har til gengæld den fordel, at de vinduer, som ikke skal bruges, heller ikke bliver synlige som buler i den færdige overflade!

Halefinnen - som jo er det væsentligste kendetegn for denne Liberatorvariant - skal allerøverst være symmetrisk rundet (se sidetegningerne i byggeanvisningen). Den er let asymmetrisk i sættet, hvilket rettes ved at bygge den forreste del lidt op (mest korrekt) eller ved at file den bageste del lidt ned (nemme løsning). Sideroret er i sættet gengivet med asymmetrisk forkant, hvor den faktisk var symmetrisk, omend med forskellig profil øverst og nederst.

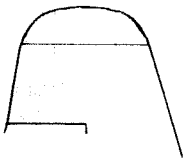

Skal vi se på cockpittet, så må det konstateres, at cockpitglasset er udstyret med en kapitalbræler: på oversiden har man anbragt 3 rækker ruder, hvor forbilledet havde 5 rækker ruder (se æskens forside, denne illustration er perfekt). Her er der ikke andet at gøre end at gå i gang med fil og polermiddel. Til gengæld er det nok værd at udføre poleringsarbejdet omhyggeligt, for cockpitinteriøret fortjener megen ros - de detaljer (fx midterkonsol, instrumentbræt, rat, rorepedal), som er medtaget, har korrekt facon, selv antallet af instrumenter på instrumentbrættets enkelte paneler er korrekt!

Til de generelle bemærkninger hører også en mindre dosis galde over motorgondolerne, hvor Matchbox har tabt et andet karakteristisk træk for Privateer'en på gulvet. Man har rigtigt husket at vende de ovalt formede naceller på højkant i forhold til Liberator'en; men til gengæld har støbeformens konstruktør totalt overset, at øverste og nederste luftindtag har væsentligt forskellig størrelse. Se her igen æskeforsiden. Modelbyggeren kommer på arbejde.

Overføringsmærkerne er gode, og de valgte versioner vidner om en passende livlig fantasi hos Matchbox. Der er mulighed for en U. S. Navy PB4Y-2 Privateer, en fransk Aéronavale P4Y-2 og en canadisk RY-3 Liberator (RAF betegnelse C Mk IX). For den canadiske version gælder, at man har fået fat på en rødbrun farve til kokarderne, som nok er væsentligt nærmere den faktisk anvendte nuance, end den skrigende røde er, som man ser i mange sæt. Samme brunlige farve synes dog at have bredt sig i et lidt vel suspekt omfang hos de øvrige nationaliteter: den forekommer mig lidt ved siden af på den franske versions propeladvarselstriber og på den amerikanske indianerpiges fjerprydelse (se igen æskeforsiden). Iøvrigt er gengivelsen af fx Nordenvindens gud på Rockcliffe Ice Wagon beundringsværdig: De tre versioner er i hhv. USN trefarvede farveskema, helt mørkeblå og metal, så man kunne blive fristet til at bygge 3 stk. af slagsen.

DE ENKELTE VERSIONER.

Der er endnu nogle dele, som trænger til korrektion. For USN og Aéronavale versionerne drejer det sig om maskingeværtårnene, hvis glasdele må betegnes som mislykkede (får MATCHBOX lavet disse udenfor huset?). I sættårnet: maskingeværterne fastholdes af et par holdere, som er faststøbt i selve glasdelen, og som ganske vist ikke gør tårnets facon forkert, men til gengæld giver en optisk illusion af, at geværerne kan drejes i forhold til tårnet, hvor de på forbilledet var fast monterede og roterede sammen med resten af tårnet. Endvidere udgør glasdelen halvdelen af de kugleformede tårn, hvor den faktiske andel var lidt mindre (se æskeforsiden).

Rygtårnet: En fastholdelsesdime sidder midt i rygtårnets inderside og giver et meget besynderligt indtryk. Bombekastervinduet: Den midterste rude her skal være *plan* og må ikke hvælve rundt sammen med resten af vinduet.

For sidetårnene er der ikke gjort noget forsøg på at få den indre konstruktion til at ligne PB4Y-2'erenes særprægede "boble-i-boble". Tværtimod har man placeret en stående skyttefigur bag geværene, som om det drejede sig om en ordinær B-24. Men den ydre form er god nok, hvis man vil nøjes med at lade geværene stå i neutralstilling.

Man kan slippe for de fleste af disse ubehageligheder ved at bygge transportudgaven, hvor sættet gengiver Canadas eneste eksemplar af typen - flyet blev anvendt til udforskning af overisningsfænomener. I denne anledning blev flyet forsynet med en mængde ekstra detaljer, herunder et vindue forrest i næsen (gengivet ved en sort tirkant på overføringsmærkearket), blistervinduer umiddelbart bag cockpittet samt en trekantet udbygning af de lodrette vinduer foran cockpittet (ses også på æsken).

Perspektivisk skitse/sketch (ikke skalatro) af styrbords sides næsevindue (symmetrisk på bagbords side)



fremad a = 8,0 mm
+ b = 3,9 mm
forwards c = ca. 3,25 mm

Endnu enklere vil det være at bygge en almindelig RAF Liberator C Mk IX, hvor man blot skal undlade Isvog-nens specielle mærker og så andre serienummeret, fx til JT 978 - se billede i Blue (1976) s. 79. Under alle omstændigheder kan et par småkorrektioner udføres; de store vinduer på RY-3'erne skal - bortset fra de to umiddelbart bag cockpittet - have skarpe, retvinklede hjørner og ikke de runde som angivet i sættet. Det smalle vindue bagest i vinduesrækkerne på kroppen er på foto af RY-3 i Johnsen (1979) af samme størrelse som de øvrige. Vinduet udvides følgende 1 mm opad. Agterdørshængslerne bør files noget ned og gives strømlinie-form. Der skal endvidere være en dør på højre side af forkroppen (i hvert fald på Isvognen). Til sidst kan man eliminere panellinierne for bomberummene.

Alt dette kan virke ganske voldsomt, og derfor vil jeg gerne minde om, hvad jeg skrev i begyndelsen: Man behøver ikke lave alt dette for at opnå en model af flyet - det er egentlig kun en oprensning af model-byggerens muligheder. MATCHBOX fortjener ros for at være de første, der tog sig sammen til at give os dette byggesæt. Sættet blev venligst stillet til rådighed af MATCHBOX' importør.

Nyttig litteratur:

- Blue, Allan G. 1976: The B-24 Liberator. Ian Allan, London.
Johnsen, Frederick A. 1979: Bombers in Blue. Bomber Books, Tacoma, Washington.
Vincent, Carl 1975 The Liberator and Fortress. Canada's Wings No. 2, Stittsville, Ontario.

Kai Willadsen/3

Anmeldelse af WINGS 72 Yokosuka E14Y1 Glen og Sukhoy Su-2, målestok 1/72

Disse to sæt repræsenterer de første eksemplarer set her i landet af et nyt firmas produktion.

De er begge vacuumformede, men har lige så fine overfladedetaljer som de bedre trykstøbte sæt. Der er virkelig gjort noget ud af fremstillingen: for eksempel er de klare dele i pakningen lagt over en tilsvarende formet bule i den stive, bleggrå plastic, som de øvrige dele er udført i - de kan således ikke blive beskadiget, med mindre man da direkte tramper på sættet.

Med begge sæt følger en udførlig vejledning med en udmærket historisk beskrivelse samt et sæt 1/72 tegninger. Et check af de opgivne dimensioner viser dog, at kroppen på Su-2'eren er 5 mm for kort og spændvidden tilsvarende for lille (målestokken bliver 1/75). For det japanske fly gælder til gengæld, at sættet passer perfekt til 1/72, mens tegningen er trykt for stor!

Så vidt det umiddelbart kan skønnes, vil delene passe udmærket sammen, der vil ikke være problemer med for tynd plastic, og da detaljeringen som nævnt er fortræffelig, kan sætterne anbefales for dem, der vil bygge disse fly. Prisen ligger på hhv. \$ 5.50 og \$ 6.95 pr. stk. i Staterne.

Af andre vacuumformede byggesæt fra samme firma kan nævnes Kawasaki Ki. 32 "Mary", He 178, MiG-3, Nakajima Kikka, Kayaba Ka-1 Kago, Aichi B7A "Grace", Yokosuka R2Y Keiun, Hansa-Brandenburg UFAG, Douglas XB-42 Mixmaster.

Så kommer vi til problemet med at få fingre i sagerne.

Wings 72 Inc., 3349 Wildridge Dr., N. E., Grand Rapids, Michigan 49505, USA er én mulighed (husk porto - 15 % ved 1 sæt, 10 % ved to, gratis ved tre).

Desuden distribueres sætterne fra Belgien af

Jack Peeters, Brederodestraat 61, B-2000 Antwerpen og af endnu en belgier, hvis adresse og prisliste findes på side 16.

Kai Willadsen/3

Tabstal, 26 maj 1981 U.S.S. Nimitz.

De menneskelige tab og at et større antal fly måtte flyve de lange 60 sømil til land, vil jeg springe let og elefant hen over.

Efter 70 min. brand var tabene som følger:

*Destroyed- En EA-6B og Tre Grumman F-14 (hvoraf en EA-6B og to F-14 røg i baljen).

*Major damage- En F-14 og tre Vought A-7

*Minor damage- En F-14, en Sikorsky SH-3, fem A-7, en Grumman A-6 og tre Lockheed S-3A.

Så det var jo et halv-dyrt bål.

To Su-22C mindre i det libiske luftvåben.

To libiske Su-22 Fitter C blev skudt ned over "Gulf of Sidar" på anden dagen af en to-dags øvelse for den Amerikanske 6. Flåde, under hvilken libiske fly, bl.a. MiG-23 & MiG-25, 36 gange trængte ind på øvelsesområdets skybane.

Snakken om hvor stor sømle-grænse libierne har ret til vil jeg blande mig uden om.

Luftkampen foregik som følger:

19 august Kl. 07:15 var to F-14 Tomcat på rutinemæssig patrulje i en højde af 20.000 fod, for at forhindre libiske og andre fly i at trænge ind på det 8.190 km² store øvelsesområde. De to libiske Su-22 blev først opdaget af en Grumman E-2C. De to F-14 fik de to Su-22 på deres radar på 60-80 km afstand, og drejede for at interseptere og eskortere de to libiske fly uden for øvelsesområdet. De to tomatiske byggede jagere var på en nordlig kurs, og på en afstand af ca. 16 km fik de amerikanske fly visuel kontakt, umiddelbart efter Kl. ca. 07:20 affyrede den ene libier et Atoll-missil head-on mod de to tomcats. Da de to amerikanske fly opdagede missilet foretog de begge skarpe undvigelsesmanøvre og undgik missilet. Nu opdagede de imidlertid at den anden libier var ved at bringe sig i skudposition, men ved nogle få krappe manøvre bragte de to amerikanske fly sig i skudposition og affyrede hver en AIM-9L Sidewinder som traf og ødelagde deres mål. (fra Atollmissilet var affyret og de to Sidewinder traf deres mål gik et lille minut.) Den ene libiske pilot landede med faldskærm, i vandet hvor han blev reddet, mens den anden blev set faldende med brændende faldskærm, hvor utroligt det end lyder siges det, at han også slap med skrækken, og dermed livet i behold.

Den Tomcat der skød den libiske wingman ned, blev fløjet af Cmdr Henry M. Kleeman, commanding officer af VF-41 Black Ace USS Nimitz, hans radar operator var Lt. David J. Venlet. Den anden Tomcat, der skød den libiske leder ned, blev fløjet af Lt. Lawrence M. Muczynski, og hans radar officer var Lt. James d. Anderson.

Noget ligende fandt sted i 1973, hvor to libiske jagere skød på en U.S.A.F C-130 149 km. fra den libiske kyst. I 1980 fandt to episoder sted, under den første skød libiske på en U.S.A.F. RC-135, den efterfølgende dag ville libierne åbenbart forsøge at tvinge RC-135'eren til at lande på en libisk base for de havde sendt fire Mirage og fire MiG-25 i luften, men de stak halen mellem benene da de opdagede at RC-135'eren ikke var alene, men havde selskab af tre Tomcats.

J.W.

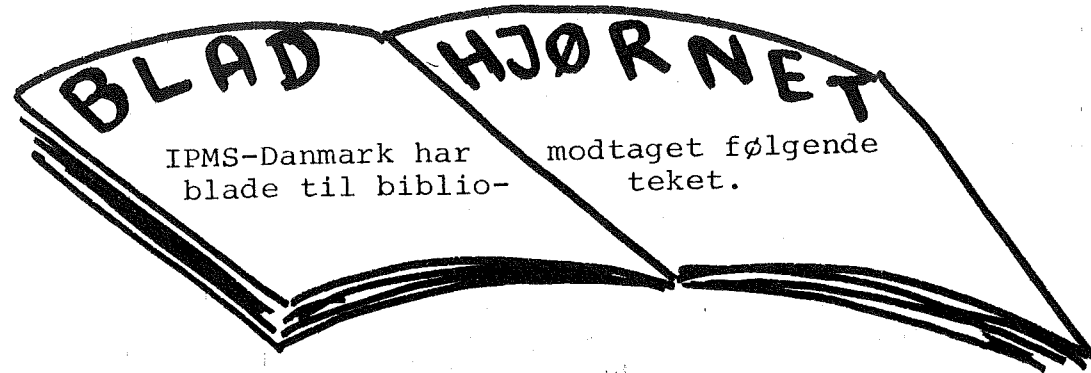

IPMS-Danmark har modtaget følgende blade til biblioteket.

Mitteilungen 3-81 (Vesttyskland)

"Bremen" (damper) 1:1000

APMA nr. 4 (Australien)

Sea Otter (Walrus konvertering)
"farlige stoffer" for modelbyggere
B57G Canberra
Saladin FS V

Il Notiziario vol. 9/nr. 1 1978 (Italien)

Macchi 200
CR 42
Meteor

Notiziario Flash vol 11/nr. 3/4 (Italien)

Puma
Porsche 928
SdKfz 251
Komet
Mustang

IPMS Magazine marts/april 1981 (England)

SU-122 (konvertering af KV 1) (1/35)

KIT nr. 41, foråret 1981 (Belgien)

Scania LB 141, bygning af Hellers 1/24 sæt.
Yardley McLaren M-23, historie, bygning af Tamiya sættet.
Belgiske transfers til salg, liste.
Vacuumformede sæt fås fra Belgien: Fokker CV, CX, Potez 25, Do 22, Høver MF.11, R.37 + R.37bis.
F-111A camouflagetegninger, fotos. 393 Bomber Sqn, SAC.
Honda GL 1000, bygning af 1/8 sættet.
Mirage IIIR 2/33 "savoie" camouflagetegninger.
Gendarmerie Imperiale bygget af Airfix 1/12 sæt.
Tjekkiske 1/72 epoxy etc. sæt.
Brug af Micro-Scale systemet, brug af Putty, hjemmefremstilling af 1/100 F-106A Montana ANG, F-5F ROKAF bemalingstegninger.
Bygning af kompressor-fodpedal.
Bristol Sycamore i belgisk tjeneste, historie, fotos, tegninger.
Dansk T-33, F-100, belgisk Mirage III fotos.

Virus Plasticus 1/81 (Schweiz)

Avia S-199 i israelsk tjeneste
M113 ITV (panserværnsudgave)
Me 109K-4 camouflager

Virus Plasticus 2/81

Dewoitine D-26/27 1/72 tegninger samt ombygningsanvisning fra D-500
Hunting Percival Pembroke 1/72 tegninger
Mirage IIIE fotos, ESCI sætanmeldelse
Fw 200 Condor camouflagetegninger til Himmlers maskine

Mitteilungen 4-81 (Vesttyskland)

Heinkel P 1077 Julia/Romeo 1/72 + 1/50 tegninger
M113 detaljer til Tamiyas sæt
Il-10M artikel, tegninger
Pansertogsartikel, tegninger

IPMS-ÅLAND MAGAZINE nr. 1

ZSU-23/4 tegninger
Bf 110, Ju 88A-4, Dewoitine D.520, Bf 109G, G-5 tegninger for tjeneste i Italien
Panzerspähwagen Luchs, SdKfz 251/1-3-7-16 tegninger i div. udgaver

La Vitrine du Maquettiste (Frankrig)

No. 8 Republic P-47, franske fotografier
3. kvartal 78 Dassault Ouragan, artikel med farvetegninger
Fly fra den spanske borgerkrig
Fremstilling af hjul med eger
Opel Blitz fotos, detaljer til ESCI 1/72 sæt

No. 9 SG 38 svæveplan, 1/72 tegninger, fotos
1. kvartal 79 FFVS J-22 (svensk jagerfly) 1/72 tegninger, fotos
Sikorsky H-34 i fransk tjeneste, farvetegninger, detaljer
Franske droptanke
Mirage IIIR (fransk tjeneste)
RBFM historie (fransk marine-panserregiment)

No. 10 F-84E + G detaljetegninger, fotos
2. kvartal 79 Potez 53 1/48 + 1/72 tegninger
Dassault Mirage F.1C tegninger, franske fotos
MiG-3 tegninger
6^e BCCP (faldskærmsjægere i Indokina)
Land-Wasser-Schlepper artikel, fotos

No. 11 Aquilon (Sea Venom i fransk tjeneste) 1/72 tegninger etc.
3. kvartal 79 Mirage katapultsæder. 1/48 + 1/72 tegninger m.m.
Dassault Mirage F.1 bemaling, stencilering etc.
Tyske panservogne. Især SdKfz 223, 232, 250

No. 12 Stampe SV 4 artikel, 1/72 + 1/50 tegninger, farvetegninger
1. kvartal 80 Fouga Magister detaljefotos
Fi 156 Storch fotografier
U. S. Army mærkning af køretøjer
Hotchkiss kampvogne model 35, 38 og 39 tegninger, fotos

SCIENCE MUSEUM.

Beliggenhed: Exhibition Road, South Kensington, London.

Adgang: Undergrund til South Kensington Station (Piccadilly-, Circle- og District-linierne.) Busser: 7,14,30,45,49,52,73,74,96.

Åbningstider: Mandag-Lørdag: 10.00-18.00. Søndag: 14.30-18.00. Der er gratis adgang. Besøgt af mig: d. 23-08-79.

Science Museum er opbygget ligesom Teknisk Museum i Helsingør. Det er blot meget større. Der er alle former for teknik på museet.

Der er fem etager i museet. Nederst store dampmaskiner, biler og lokomotiver. Højere oppe findes landbrugsmateriel, elektronik, satelitter og skibsstyr blot for at nævne enkelte ting. Der er også en meget stor samling skibsmodeller.

Højest oppe findes aviatikken. Der finder man flymodeller, motorer og propellere. Blandt motorerne skal nævnes Rolls-Royce Merlin og Junkers Jumo 004, henhv. Spitfire og Me 262.

Der er også "rigtige" fly, f.eks. Spitfire, Hurricane, Me 163, Supermarine S6B, Ohka, Vickers Vimy, Avro 504, S.E. 5A, en flyvende seng (test af Harrier-motor) og den tyske ubådshelikopter.

Der er også en hel del cockpitsektioner. Bl.a. Canberra, Comet og Hunter.

HMS BELFAST.

Beliggenhed: I Themsen lige overfor Tower of London.

Adgang: Fra Tower til fods over Tower Bridge, eller med båd fra Tower Pier. Med undergrund til London Bridge Station (Northern linien). Når man kommer ud fra stationen, går man til højre mod London Bridge, derefter til højre af første vej når man er gået under jernbanebroen, den hedder Duke St. Hill, Denne munder ud i Tooley Street, der følges til man et stykke henne drejer ned af Vine Lane, der leder direkte ned til HMS Belfast.

Åbningstider: Jeg kan ikke huske disse; men mon ikke de ligner dem for Science Museum.

Det koster pr. august 79 £ 1,40 at komme ombord.

Besøgt af mig: 22-06-77.

HMS Belfast spillede som bekendt en vigtig rolle ved sænkningen af den tyske slagkrydser Scharnhorst under anden verdenskrig. Belfast deltog også i Koreakrigen.

Hun er udstyret med ni stk. 6 tommers kanoner og en hel del mindre skyts. I et af kanontårnene afspilles der en båndoptagelse af hvordan det har lydt i tårnet under kamp.

Man kan gå rundt overalt i skibe skibet fra maskinrum til ankerklyds og fra bro til underste dæk.

£ 1,40 (ca. 15 kr.) er lidt dyrt for at komme ombord; men skibet får ikke statstilskud. Jeg mener at det er en rimelig pris at betale for at bevare skibet. Absolut et besøg værd, og så ligger det ikke ret langt fra et af de klassiske turistmål.

Vil nogen vide mere om disse to museer så ring eller skriv til

Lars Thorsen Smallegade 36 c Tlf. 87 97 52.

FLYTNINGER.



21. Johs. Midtgaard o2-21 95 95
Snerlevej 44, stmf.
3000 Helsingør.

26. Villy Kristensen
Box 12
7361 Ejstrupholm.

35. Jan Arnsbjerg
Borgergade 3, 3.
8700 Horsens.

45. Ove Høeg Christensen o2-84 49 77
Perikumhaven 99
2730 Herlev.

10. Dan Seifert o2-98 92 35
Bagsværd Hovedgade 99, 9. lejl. M
2880 Bagsværd.

3. Kai Willadsen (se side 3)

NYE MEDLEMMER

55. Carsten Jakobsen
Nørrebrogade 29, 4.th.
2200 N.

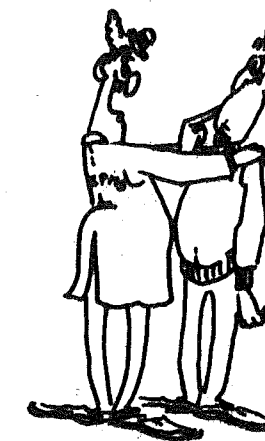

Canadian modeller, aged 26, wishes to exchange slides of Canadian and American military and civilian aircraft. Write to Will Chabun, 8-2305 Broad St., Regina, Saskatchewan S4P 1Y9, Canada.

.....
Vi har opnået rabatorrdning med:

ABSALON Legetøj & Hobby, Istedgade 63 o1-24 40 19

SUMMARY OF CONTENTS

- 1 Cover comment. Anybody having any idea of where the cover picture could come from? A newspaper claims that the Austrian town of Ardagger should contain a museum with some 50 wartime vehicles. This is, however, unknown to us. Please write.
- 2 Our staff is to be increased with *Michael Buch* as new editor for aircraft, which should leave me some more time for other IPMS work {sigh of relief}.
- 3 NOTE! VERY IMPORTANT: change of secretary's address.
The E-in-C did not have anything important to say by the time I wrote this.
- 4 President's page. The increased number of models shown at the last meeting should not be regarded as a sign of the members having actually started to *build* their kits instead of merely hoarding them. The status of Airfix seems unchanged as regards trade name and actual supply of kits to the modellers. Also, the Danish importer promises to keep on as usual.
- 5 Airfix figure sets (1/76) reviewed. Subjects treated are Ancient and Mediaeval figures plus 18th-19th century American and Middle East subjects. The updated sets are of superb quality and are marked ++, while old sets are marked +.
- 9 Description of *Panzerkampfabzeichen* and *Sturmabzeichen*, German WWII combat badges.
- 14 Review of Heller 1/24 Scania LB 141 + Trailer kits. Good kits.
- 15 F-16 to be used by USN to simulate MiG-21/23?
388th TFW F-16s win their first competition. Drawing: sort=black, rød=red, grå=grey, stjerne=star, lys=light, mørk=dark, grøn=green.
- 16 Epoxy aircraft kits. A Belgian markets Czech home-made kits of a number of interesting types.
- 17 MiG-21 in USAF service.
- 17 12.8 cm *Selbstfahrlafette* L/61. Side drawing in 1/35.
- 19 Review of Matchbox 1/72 Voodoo. Fuselage should be detailed, and the cockpit interior is quite basic. Dimensions correct. U/C doors to be copied in thin plastic, landing lights and antennae added. Also, an SHF antenna might be added on the inside of the rear canopy (do a little exercise first on the inside of the drop tanks before scratching it in place).
- 21 This Voodoo drawing is NOT 1/72, but about 1/90. The *armour* editor is *very* sorry. Please note that he has also taken care of some of the other aircraft material in this issue.
- 22 IPMS magazines abroad. The Åland Islands are starting up (they need more material for their magazine) France and Austria publish very lavish magazines. Prices US\$ 4, Ffr. 10 (per issue) and the equivalent of some 21 DM (per year), respectively.
- 23 Review of Matchbox 1/72 Privateer. At last a kit of this aircraft! The kit is of somewhat varying standard. Surface detailing is restrained, with fine, raised lines. Cockpit interior excellent. Decals for USN, Aéronavale and Canadian (RY-3) versions. The following details deserve improvement during the construction: top of canopy should have five, not three rows of panes - top and nose turret clear parts have gun locating lugs spoiling their appearance - nose ball turret clear part should cover less than half of the turret circumference - middle panel in bottom nose window should be flat - location of guns in blister turrets will only be correct for the neutral position - top of tail should be reshaped (see 1/72 drawing) - cowling air intakes lack shape and size difference between top and bottom - leading edge of rudder should have symmetrical cross-section. Most of these points are apparent from the excellent box lid painting. For the Canadian version the vertical side windows should get a triangular box (see sketch), most windows have rectangular corners, a window should replace the decal on the extreme nose, the window just behind the cockpit should be a blister window on both sides, door hinges may be streamlined, and bomb bay indications filled in. Useful references cited on page 24.
- 24 Review of Wings 72 Yokosuka El4Y1 and Su-2. Well-detailed vacform kits. Scale seems to be closer to 1/75 for the Su-2, while the 'Glen' is 1/72.
- 25 Description of the recent air combat between Libyan Su-22 Fitter C aircraft and USN Tomcats
- 26 Contents of various foreign IPMS magazines.
- 28 Description of the Science Museum, London.
- 29 Members moved, new member, advert, price reduction for IPMS members.