



INTERNATIONAL PLASTIC MODELLERS SOCIETY

DANMARK 

IPMS

nyt

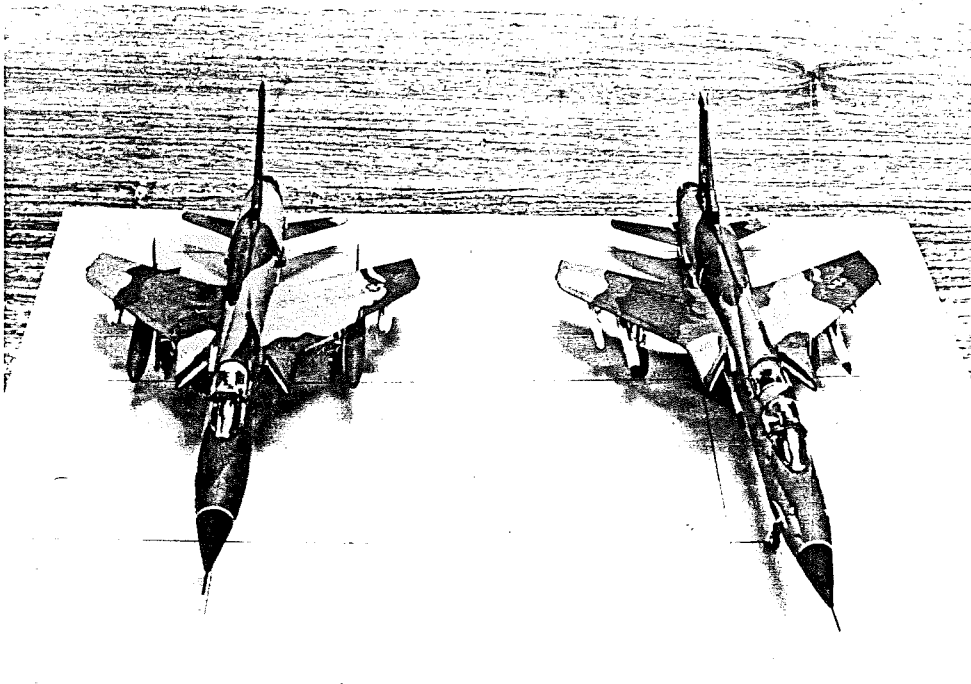

Udgivet af International Plastic Modellers Society (IPMS) - Danmark

Nr. 15

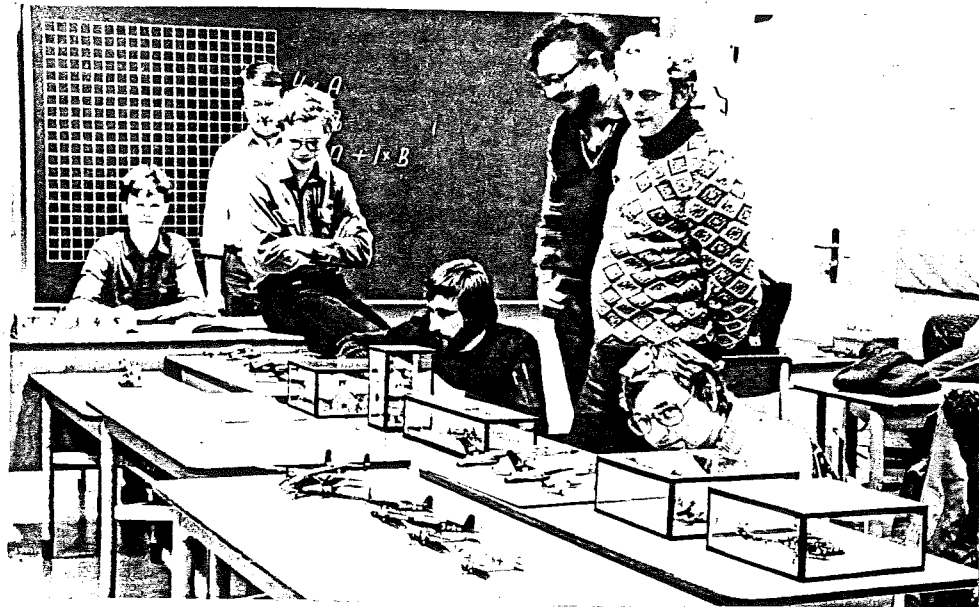

Vi vurderer venligt varerne.

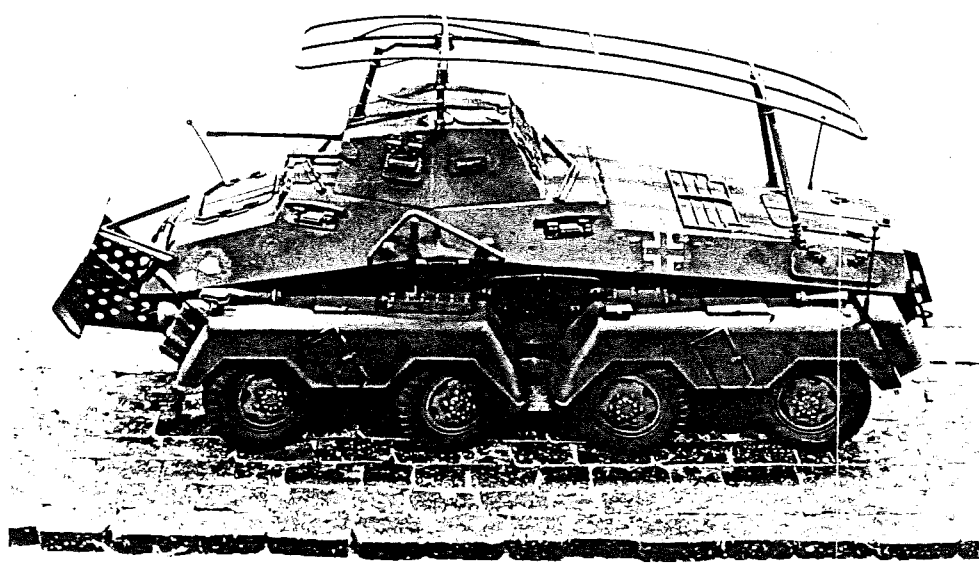

2. præmie: Bjørns Sd.Kfz. 232 fra GD.

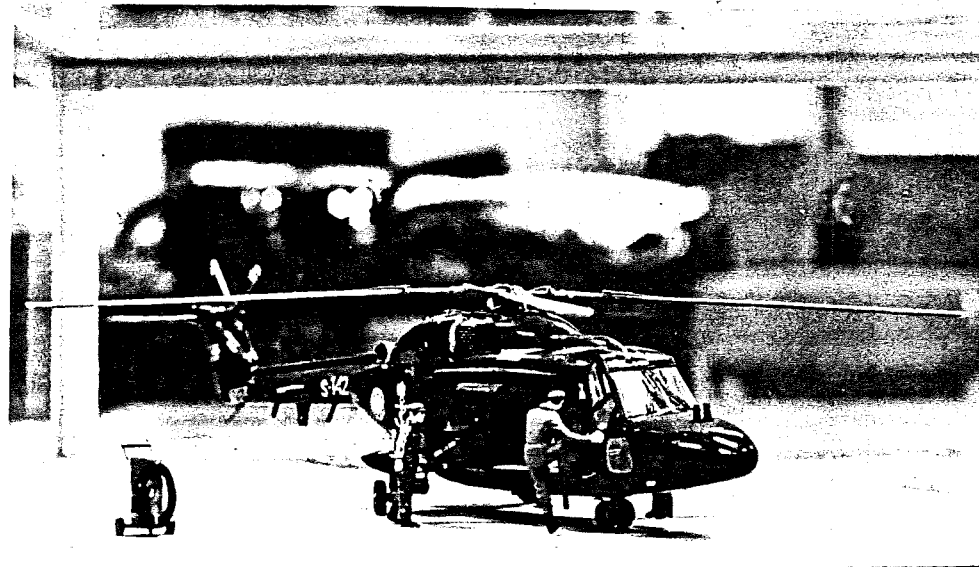

3. præmie: Michaels Lynx.

IPMS-Nyt ISSN 0106-6447

er medlemsblad for International Plastic Modellers' Society
 Danmark. © IPMS-Danmark 1982. Eget tryk. IPMS-Nyt udkommer
 så vidt muligt 4 gange om året. 4 issues per year.

Redaktionen

Ansvarshavende redaktør: Kai Willadsen

Redaktionssekretær: Bjørn Jensen

Fly: Michael Buch

Panser: Bjørn Jensen

Andet: Thorkild Wiehe

Editorial staff

editor

sub-editor

aircraft

armour

other

Ryetvej 101, 2.th.
3500 Værløse (02) 48 41 54L1. Værløsevej 89
3500 Værløse (02) 48 52 47Bestyrelsen for IPMS-Danmark

Formand *Torben Klein*
 President Espedammen 52
 2650 Hvidovre
 (01) 47 29 59

Kasserer *Bjørn Jensen*
 Treasurer Rosenvængets Allé 6²
 2100 København Ø
 (01) 38 32 31

Sekretær *Kai Willadsen*
 Secretary Kastellet 54/322
 2100 København Ø
 (01) 12 94 51

Abonnementsprisen = årskontingentet (1982) er 60 kr., som kan indbetales på

Giro 2 35 31 56, IPMS-Danmark, c/o Bjørn Jensen

(address above) accepts subscriptions to IPMS-Nyt at 60 Dkr. for 1982. You may also pay by Postal Money Order. Use of Bank Money Order or foreign cash requires a conversion charge of 20 Dkr. By airmail outside Europe 70 Dkr.

LEDER: Dette nummers bladhoved ser lidt anderledes ud, end det plejer. Det skyldes - som den opmærksomme læser allerede vil have bemærket - ikke blot de ændrede typer. Da den afgående redaktør allerede er blevet takket på udmærket vis (hvilket jeg tilslutter mig) af formanden i sidste nummer, vil jeg i stedet vende blikket fremad.

Redaktionenens mål vil fortsat være at fastholde og allerhelst forbedre det kvalitetsmæssige niveau. Hovedvægten heri ligger ikke nær så meget i bladets udseende som i indholdet (ikke fordi jeg på nogen måde nærer aversion mod glittet papir udover den pekuniære).

Embedet som redaktionssekretær er sat på, fordi det *stadig* er Bjørn, som i praksis har stumperne til næste nummer liggende.

I - medlemmerne - er en væsentlig årsag til, at vort skrift er blevet, som det er. Med jeres bidrag i hånden kan vi nemlig bruge vor tid til at forbedre bladet, til at presse mere stof sammen i det og til at få det ud til jer i stedet for at skulle skrive det hele selv - tak! Lad det endelig fortsætte.

Redaktøren

Redaktionen sluttet 20 JAN 82

Deadline til næste nummer er 14 APR 82 (bidrag ses gerne længe før).

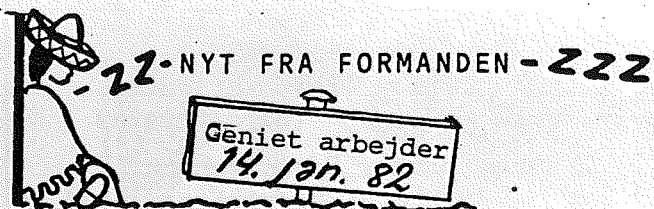

Vi har overstået vores ordinære generalforsamling, der i år ikke var så velbesøgt som sædvanligt, d.v.s. folk kom dryssende hen ad aftenen, efterhånden som det var ved at blive filmtid. Thor tiltrådte som sædvanligt det utaknemmelige hverv som ordstyrer for den besynderlige forsamling, og undertegnede startede med formandsberetningen. Forsamlingen fik så et af de sædvanlige korte sammendrag, gående ud på, at udviklingen i IPMS-Danmark har været rolig og god - medlemsfremgang på 12 medlemmer - vi laver et godt medlemsblad og i modsætning til andre lande, får vi meget stof ind, samt at vi stadig har kontakt med Kurland, selvom vores begejstring har fundet et mere realistisk (læs lavere) niveau.

Der efter tog kassereren ordet, og efter hans (lange) snak blev det vedtaget, at kontingentet for 1982 vil være kr. 60,-. Michael Simonsen protesterede (som han plejer); men til forskel fra sidste år stemte han ikke imod, men undlod at stemme. Af indkomne forslag var der kun det af bestyrelsen fremsatte tillæg til vedtægterne (§ 13), og dette blev vedtaget enstemmigt, efter dygtigt ordstyrerarbejde.

Alle 3 bestyrelsesmedlemmer blev genvalgt uden modkandidater, enten fordi bestyrelsen gør et godt arbejde, eller fordi medlemmerne er sløve. Bestyrelsen tror mest på det første. Under eventuelt fortalte vort "udenlandsmedlem" fra Kolding, Henrik Olsen, at der var et rigt modelliv vest for Storebælt, og at der var regelmæssige møder hos ham hver måned. Henrik efterlyste også en redaktør for lastbiler, og vores nye ansvarshavende, Kai, mente, at når man rent faktisk så noget stof om lastbiler, var det tid til at se på det problem.

Michael Buch efterlyste en ny bedømmelsesform, men kunne ikke bidrage med ideer - så ?????????? Thor efterlyste kontakt med forsvaret, og Kai svarede, at han havde startet på dette.

Så tog Bjørn igen ordet og proklamerede, at Mønsted skulle have "The golden Ike" og han selv (ydmygst) skulle have "der silberne Erwin", der skulle uddeles til årets bedste modelbyggere. Men da Thorkild skulle have figurerne med, var de ikke nået frem. Samme Thorkild skulle have en present som tak for sit bladarbejde; men den var heller ikke nået frem, (Det begynder godt i år), så han måtte nøjes med et komplet genoptryk af de allerførste "Halehjulet", den i A5 samt en T-shirt.

Michael Buch fik 2 decal-ark som belønning for sin store modelproduktion, og Michael var heldig; hans gave var nået frem. Dermed var generalforsamlingen afviklet på ny rekordtid - 1 time, og Thor takkede for almindelig uorden, idet han ikke så sig i stand til at takke for god ro og orden. Hans mor har nemlig sagt, at han ikke må lyve.

Derefter så vi "50 år i luften", der ikke undervurderede den engelske indsats med udviklingen af fly, og derefter opløste mødet sig i almindelig tant og fjas.

Denne gang har jeg snydt jer, min indlæg var beregnet til 2 sider, og nu kan I nøjes med 1. Det kan så være formandens nytårsgave til medlemmerne.

Torben

THE TRAIL DRIVE

1865 - Den amerikanske borgerkrig var slut, og de besejrede sydstatshære opløstes, og de slagte soldater kunne vende tilbage til deres ødelagte hjem og afbrændte jorde. Men medens menneskene havde travlt med at slå hinanden ihjel ved hjælp af en uhyre opfindsomhed, havde dyrene haft fred og ro, og dermed kunnet etablere et biologisk kredsløb uden indblanding af mennesker.

Da texanerne vendte tilbage til "The Lone Star State" viste det sig således, at nok var deres gamle livsstil og levebrød lagt i ruiner, men et nyt havde vist sig. Sletterne vrirlede nemlig med lang-horns kvæg, der i de 5 års hvilepause havde formeret sig i hastigt tempo.

Nordpå var der imidlertid kødmangel, og situationen var derfor således, at man i Texas havde en råvare, som man kunne sælge dyrt nordpå, og på denne måde rette lidt op på en miserabel økonomi.

Det eneste lille problem var, at dyrene skulle fragtes den lille vej (1500 km) til den nærmeste jernbanestation.

Opfindsomme mennesker kom dog i tanke om Ponting & Malone, der allerede i 1852 havde drevet en hjord fra Texas til New York - en tur på ca. 25,000 km, inklusive samtlige omveje - og man tænkte følgelig "når de kunne, så kan vi også", og tiden var med dem. Jernbanen var blevet yderligere udbygget, så rejsen var nu meget kortere, og dermed "mindre anstrengende" og farligere.

Så allerede i 1866 satte de første kvægdrifter kursen nordpå til byer som Kansas City, Abilene, Dodge City m.fl., der på denne måde oplevede en eksplosiv udvikling, idet man havde de jernbane-faciliteter, der var nødvendige for kvæggets videre distribution. Denne følelse af pludselig rigdom tiltrak både skidt og kanel, og disse kvægbyer fik et noget blakket ry, og "lov-mænd" som Wyatt Earp, Wild Bill Hickok m.fl. gjorde deres til at give denne periode et farverigt (f.eks. blod-rødt) præg.

Kvægholdet blev en givtig forretning, og kvægdrifter og rancher med kvæghold bredte sig mere og mere, indtil 1886-87. Den vinter blev den værste i mands minde med en streng kulde og megen sne, der gjorde det af med hundredetusinder af dyr, og dette katastrofale tab gjorde en ende på de gyldne kvægdage.

Men i perioden 1866-1885 blev ialt 5.714.900 dyr drevet fra Texas til nordstaterne, og de mænd, der gjorde det støvede arbejde, er mere end nogen anden blevet indbegrebet af "det vilde vesten" - nemlig cowboy'en.

En cowboy var typisk klædt i falmede ternede skjorter og forvaskede jeans. Han bar handsker, således at han kunne håndtere kvæg og brøndejern uden at pådrage sig skader. Sidst og ikke mindst var der så hans tørklæde og stetson hat. Tørklædet blev brugt til alle mulige opbindingsopgaver (f.eks. til brækkede ben eller til at holde hatten på hovedet i stærk blæst) og som åndedrætsværn mod støv. Stetsonhatten med den brede skygge var dog hans kæreste eje (side om side med hans sadel) og hatten beskyttede mod vejrliget (både mod regn og sol), kunne bruges som drikke- og kogekar og meget mere. Under arbejdet med kvæget bar han læder-overtræksbukser over sine jeans, således at han ikke blev spiddet af kvægets horn eller fik låret fuldt af torne, hvis han kom for tæt på en kaktus.

Når hjorden var sat i bevægelse, fordelte mandskabet sig efter følgende formel:

- forrest red "Point men", der var erfarne cowboys, som havde til opgave at sørge for, at hjorden fulgte sporet.
- derefter kom "swing men", der skulle holde orden på flokken og stoppe urolige dyr, der ville forlade flokken.
- "flank men" red frem og tilbage langs hjorden og hjalp deres kammerater med at holde hjorden i gang (og sammen)
- "drag men" red bagerst og sørgede for, at ingen dyr sakkede agterud. Et lidet misundelsesværdigt job, hvor man fik slugt en masse støv.

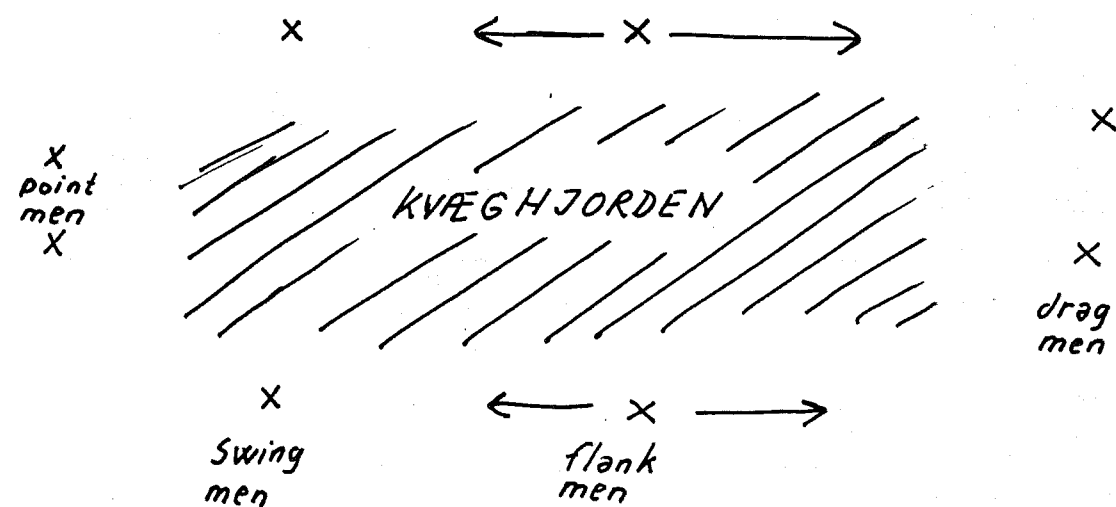

En vigtig del af udstyret til en sådan kvægdrift var køkkenvognen, der eneveldigt blev bestyret af kokken. Køkkenvognen var en ombygget prærievogn, hvor bagenden var fjernet og erstattet af et skab, hvor åbningen var vendt bagud. Åbningen var dækket af en klap, der var hængslet i bunden, således at den kunne klappes ned, og dermed bruges som bord. Køkkenvognen blev fremstillet individuelt efter kokkens ønske, så der er ingen specielle mål, der skal overholdes på en skalamodel. Ligeledes er der valgfrihed med hensyn til skabets facon, antal hylder mm.

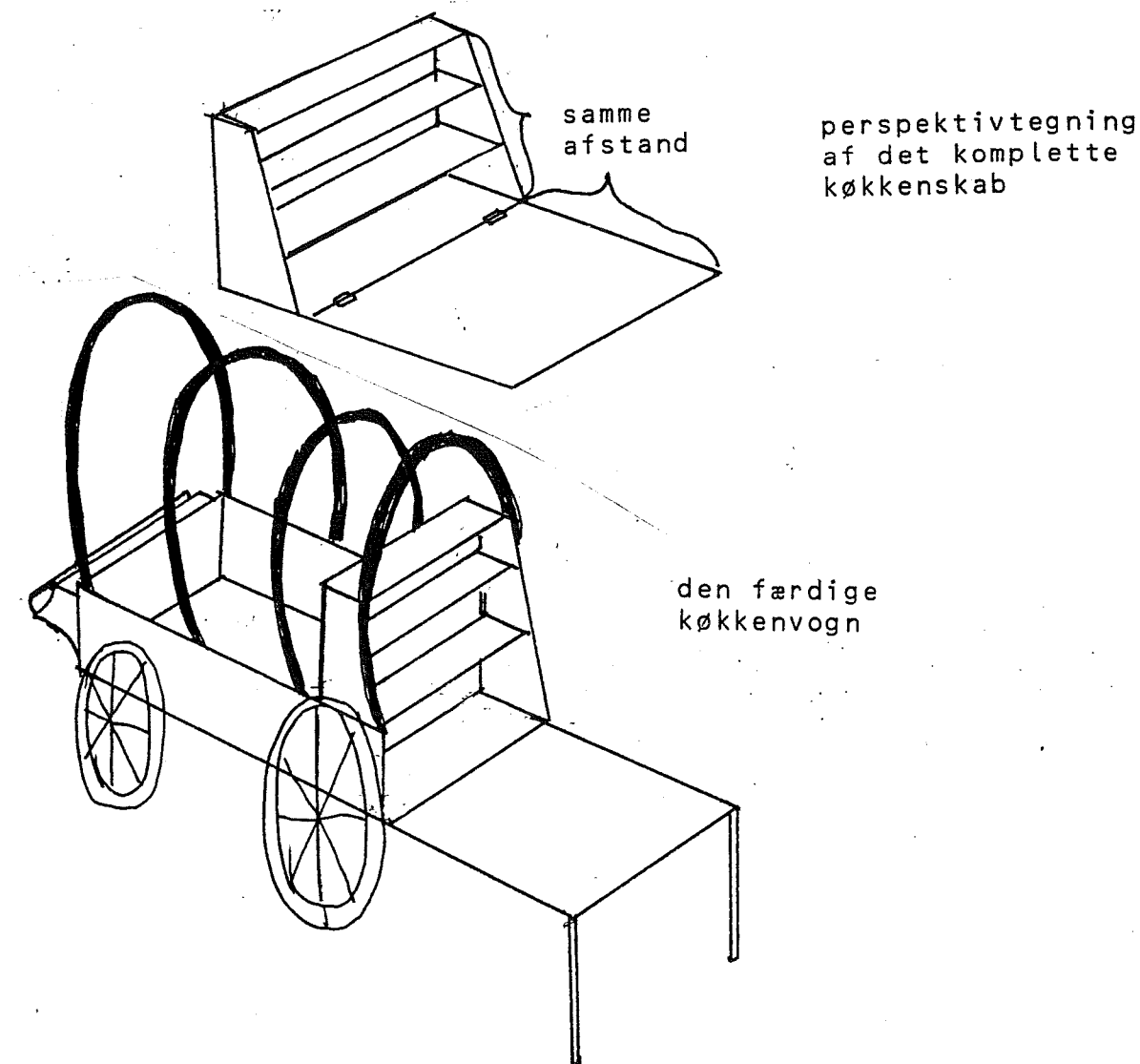

Vil man vise kvægdriften i modelform, er der egentlig kun Atlantic (der var de igen), der kan tilbyde noget fornuftigt. Sættene "cowboys" og "stampede" kan forsyne os med de nødvendige stykker langhorns kvæg og heste samt cowboys til hest og fods, optaget af forskellige gøremål såsom brændemærkning, lassokastning etc. Næsten samtlige cowboys er udstyret med de korrekte læder-overtræksbukser.

En lille detalje er, at hvis man vil vise kvæget under drift, bør man i sandhedens interesse forsyne rytterne med tørklæder for ansigterne. Atlantic har i sættet "outlaws og sheriffs" en del figurer, der har ansigtet dækket af et tørklæde, så det er en simpel sag at fjerne det originale cowboy-hoved og forsyne kroppen med et nyt "røver" hoved.

Vanen tro vil jeg henvise til artiklen i IPMS-Nyt 4 vedrørende konvertering af bløde figurer.

Materiale til køkkenvognen kan komme fra enten Airfix (Wagon Train) eller Atlantic (pioneer wagons), begge sæt indeholder brugvare vogne. Som nævnt før, fjerner man (som i virkeligheden) bagsmækken og scratcher et skab, som man så installerer i stedet for. Bemærk, at hvis man bruger vognen fra Atlantic, kan man ikke bruge okse-spandet, idet en køkkenvogn blev trukket af heste. Forskellige artilleri-sæt fra Airfix kan imidlertid forsyne os med heste.

Potter, pander, kaffekander etc. til at "pynte" på en lejr eller som udstyr til vognen, kan man finde i de mange andre Atlantic sæt. Især kaffekanden må ikke mangle, da denne drik var en vigtig bestanddel af forplejningen. - Sprut blev normalt gemt til rejsen var godt overstået.

Ideer til dioramaer og "farveskemaer" kan man finde i omtrent samtlige cowboy-film; men det er jo utroligt hvilke uhyrligheder, der overgår disse kvægdrifter. Banditter, indianere, stampede og uvejr skifter i hastigt tempo, og det uden at mandskabet får krøllet tøjet eller sved på panden. Men i virkeligheden var turen lang, varm, støvet og monoton, uden der behøvede vise sig skyggen af indianere eller kvægtyve.

Som yderligere litteratur kan anbefales "Colorado-sagaen", der giver en glimrende beskrivelse af mandskabets udvælgelse og det anstrengende arbejde med kvæget, selv om de dramatiske begivenheder også her er stærkt repræsenteret. Men det kan nok ikke være anderledes, når man skal dække samtlige aspekter i et enkelt kapitel.

Torbjørn

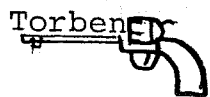

Ref. Cowboys af Claude Appell
Godtfolk & skidtfolk i det vilde vesten af Matt Chrisholm

DIE STURMABZEICHEN.

4. Del

536. Tildelingsbeføjelser for Sturmabzeichen.

Taktisk foresat er i henhold til punkt 4 for tildeling af Sturmabzeichen, enhver foresat med rang af divisionschef, der havde den pågældende enhed under sig. En divisionschefs beføjelser, som bliver overflyttet gennem H.M. 1940 nr. 480 til Armee-Pionierführer, Armee-Nachtrichtenführer, etc., falder ind under spørgsmål om personlige anliggender og personaleadministration.

Medlemmer af korps-, armé- eller hærtropper får tildelt Sturmabzeichen af den divisionschef som de var underlagt i den pågældende enhed under indsatsen.

Hvis korps-, armé- eller hærtropper fra den sammenstillede enhed som de var i under indsatsen, er overført på det tidspunkt hvor Sturmabzeichen skal tildeles, er de divisionschefer, kommanderende generaler, befalingshavende eller øverstbefalende der er ansvarlige for tildelingen, taktiske foresatte for de pågældende korps-, armé- eller hærtropper.

O.K.H. (Ch H Rüst u. BdE), 23-9-40

- 29 - AHA/Ag/H (I e).

537. Infanteriesturmabzeichen og Sturmabzeichen.

En arméoverkommando forespørger om medlemmer af et infanteriregiment tilknyttet maskingevær, mortér, feltkanon eller panserværnskanon, som gennem indsats med deres våben har tiltvunget sig adgang gennem den fjendtlige stilling, uden selv med deres våben i hånden, kan få tildelt det gennem bekendtgørelsen af 1-6-40 omtalte Sturmabzeichen.

For medlemmer af et infanteriregiment kommer Infanteriesturm-

abzeichen kun på tale, idet det med virkning fra 1-6-40 kan tildeles medlemmer af M.G., I.G., eller Pakkompanier ved infanteriregimenter, bjergjægerregimenter eller motoriserede infanteriregimenter (for de sidste kun i bronze). Panzerjäger (ved Panzerjägerafdelinger) som har deltaget i stormangreb og ved deres indsats med deres våben i forreste linie har tiltvunget sig adgang gennem den fjendtlige stilling, kan erhverve det særlige Sturmabzeichen ifølge bestemmelserne om tildeling af Sturmabzeichen punkt 1.

Ifølge reglerne tjener betjening af M.G., I.G., mortér og Pak. ved disse regimenter til ved brug af de tunge våben, at forberede fremstødet og dermed er bestemmelserne for erhvervelse af Infanteriesturmabzeichen; "med våbenet at bryde ind i" og "i forreste linie" ikke opfyldt.

I særlige tilfælde kan dog også disse soldater erhverve Infanteriesturmabzeichen når de i "nærkampområde" er indsat med deres våben og kæmper under de samme betingelser som de frembrydende soldater. Hvis bestemmelserne for Infanteriesturmabzeichen hermed er opfyldt, ligger den endelige vurdering hos enhedens chef og afgørelsen ligger hos regimentschefen. Udslagsgivende er den enkeltes kampmæssige indsats ved stormangreb i forreste linie. Anlæggelse af en streng målestok i bedømmelsen er ubetinget fordret for at nå de høje krav som stilles til erhvervelse af Infanteriesturmabzeichen.

De ovennævnte synspunkter gælder også for erhvervelse af Panzerkampfabzeichen i bronze og det særlige Sturmabzeichen (bortset fra Sturmartillerie i det sidste) ifølge punkt 1 i bestemmelserne.

O.K.H. (Ch H Rüst u. BdE), 23-9-40
- 29 - AHA/Ag/H (I e).

449. Sturmabzeichen.

I. Tildeling af forskellige Sturmabzeichen.

En soldat kan kun besidde ét af de forskellige Sturmabzeichen. Tildeling af et Sturmabzeichen udelukker dermed tildeling af et andet Sturmabzeichen, også ved overflytning til en anden våbenart.

II. Opregning af kamphandlinger.

Kamphandlinger der efter bestemmelserne opregnes for tildeling af et af de forskellige Sturmabzeichen, bliver ver overflyttelse af soldaten til en anden art våben, stadig gyldigt opregnet for det til våbnet hørende Sturmabzeichen.

III. Tildeling af det særlige Sturmabzeichen for medlemmer af Sturmgeschützbatterier.

Tildeling af det særlige Sturmabzeichen er tilladelig for alle medlemmer af et Sturmgeschützbatteri uden hensyn til deres placering i batteriet, når de i øvrigt opfylder bestemmelsernes punkt 1 i ikrafttrædelsesbestemmelserne for Panzerkampfabzeichen.

O.K.H. (Ch H Rüst u. BdE), 12-5-41

29 a
10533/41 AHA/Ag/H (I a).

855. Opregning af stormangreb for tildeling af Sturmabzeichen.

Bestemmelserne over Sturmabzeichen (H.V.Bl. 1941 del C nr. 211 III, 5) forudsætter at regimentschefen, henholdsvis batallions- eller afdelingschefen for kampenheden, gennem regimentsbefaling efter hver indsats, fastlægger hvilke enheder og de til kamphandlingerne underlagte medlemmer af andre enheder, en opregning kommer på tale for.

På grund af disse bestemmelser har i enkelte tilfælde chefer for hærtropper meddelt deres enheder at kamphandlingen opregnedes som stormangreb, mens disse kamphandlinger af cheferne for infanteriregimenterne inden for hvis rammer disse tropper var indsat, ikke henregnedes den som stormangreb der opregnedes i henhold til de fastlagte bestemmelser.

For at opretholde lighed og retfærdighed i tildeling af Sturmabzeichen bliver bestemt:

Chefer for alle troppedele under kamphandlingen er underlagt Infanterie-, Gebirgsjäger eller Schützenregimenter og indsat i rammerne af regimentet, kan kun fastlægge kampdage som stormangreb i henhold til bestemmelserne, når chefen for det vedkommende regiment ligeledes gør dette. Herefter skal chefen for sådanne troppeenheder inden da forvisse sig om det ved skriftligt samtykke fra den vedkommende regimentschef.

Fastlæggelsen for den ved navn nævnte enkelte soldat som betingelserne drejer sig om, skal chefen for kampenheden ikke berøre.

O.K.H. (Ch H Rüst u. BdE), 24-9-41

$\frac{29\ c}{19870/41}$ AHA/Ag/H (I e).

1052. Sturmabzeichen for fremskudt artilleriobservatør.

Den fremskudte artilleriobservatør kæmper kun under de samme betingelser som de frembrydende styrker (H.V.Bl. 1941 del C nr. 211 V 2) når han deltager sammen med dem med våben i hånd ved indbrud i fjendens linier. Under særlige forhold, især i uoverskueligt terræn, kan tildeling af Sturmabzeichen forekomme og forsvares, såfremt det sker på tre forskellige dage. Ildledning i nærkampområde gælder ikke hertil, fordi de under den kampmæssige betjening de følger, afviger fra hvad det indbrydende mandskab gør.

O.K.H. (Ch H Rüst u. BdE), 25-11-41

$\frac{29\ a}{21483/41}$ AHA/Ag/H (I e).

BJ.

Forlænget version af ESCI D 7 i 1:35.

Modell-Fan nr. 6/78 bragte en artikel om nævnte ombygning, men den er efter min mening ikke særlig instruktiv, hvorfor jeg vil prøve at gøre det bedre.

Man bruger en plastikplade med en tykkelse på 1 mm. Tegningen på næste side skulle gøre det ud for en byggevejledning, så jeg vil ikke omtale selve opbygningen.

Fig. 5: Håndtagene laves ved at skære ud i pladen og placere en plade bagpå for at illudere en fordybning.

Hjulskærmene skal forlænges 5 mm. Det er let da man fra ESCI's Sd.Kfz. 10/4 får foræret et sæt skærme som kan benyttes. Ved bagskærmene skal sidde nogle små

holdere (fig. 5 a) og de laves af 0,15 mm strips.

Mørklægningslygtens fod er dårlig og kan også laves i strips.

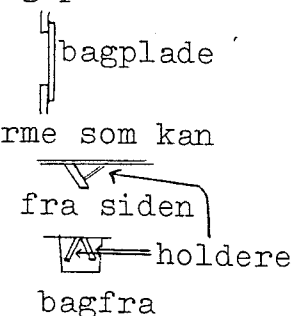

Yderligere tips til grundsættet findes i Kim Kanstrups artikel i IPMS-nyt nr. 4.

Køretøjet blev anvendt til at trække Nebelwerfer, Pak. 50 og diverse lette Flak. Det blev brugt på de fleste fronter, men fotos er ikke almindelige. De kan dog findes i Koku-Fan special 1977 og German Halftracks in Action side 15, samt Panzer Colours 1 side 22.

Køretøjet har med sikkerhed været i følgende divisioner:

Pz.Gren.Div. Grossdeutschland, Fallschirmjägerdiv. Ramke, og 12. Pz.Div.

Dan Seifert/10

Sd Kfz 10 1 ton DEMAG D 7

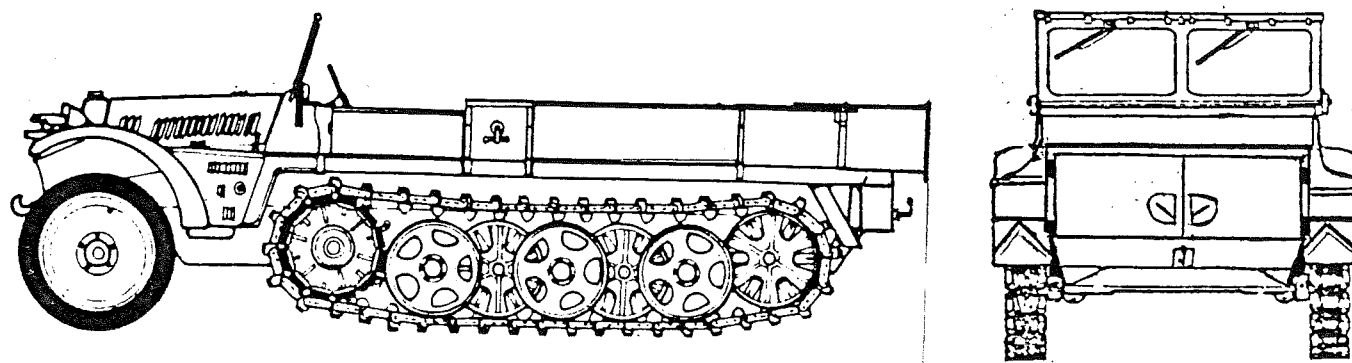

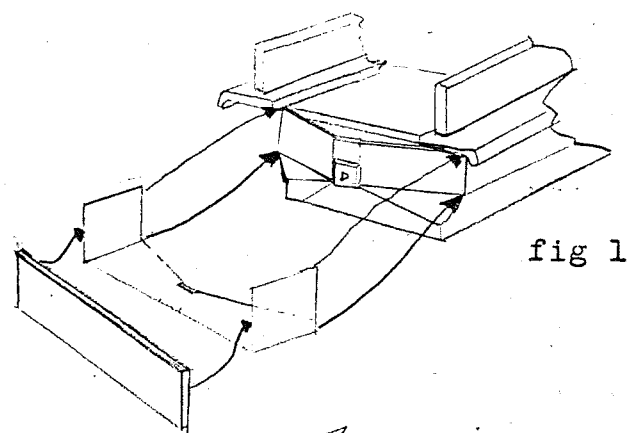
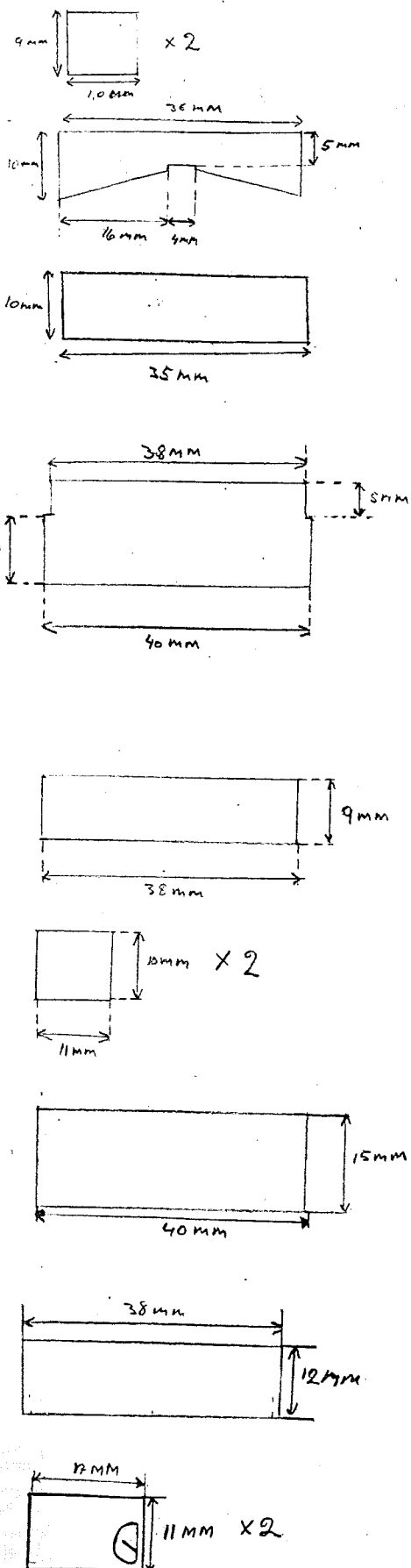

fig 1

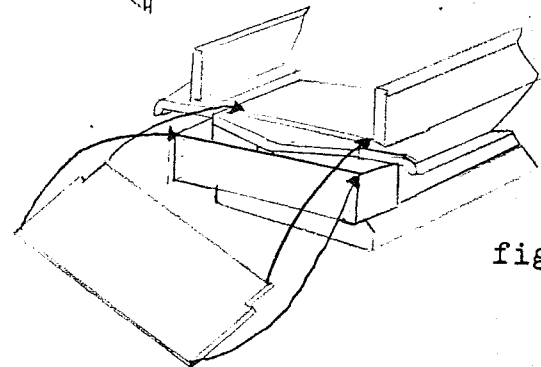

fig 2

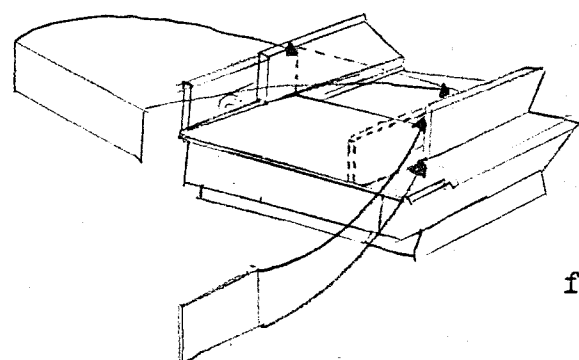

fig 3

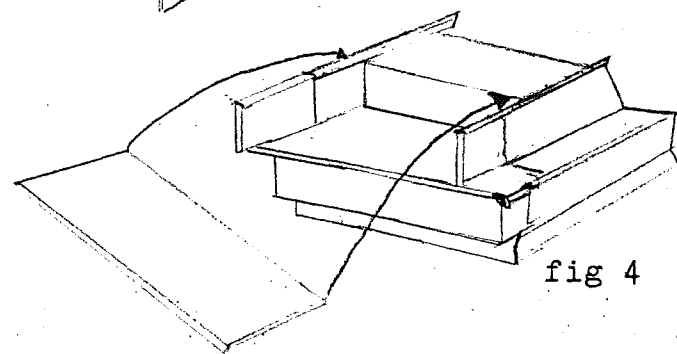

fig 4

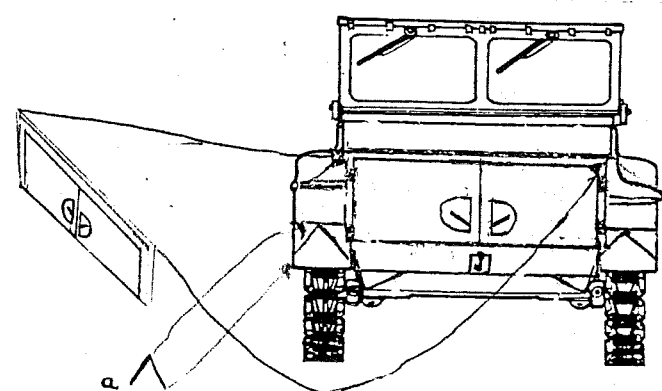

fig 5

Historie. Su-7 har gjort eller gør tjeneste i mange lande som f. eks. USSR, Tjekkoslaviet, Ægypten, Syrien, Østtyskland og mange andre lande. Dette fly er blevet produceret i mere end 1000 stk. Flyet bliver brugt som jagerbomber, fløj første gang i efteråret 1955 og blev vist offentligt første gang på luftfartsmessen i Tushino nær Moskva i 1956. Flyet har været i aktiv tjeneste i mere end 22 år og blev afløst af MiG-27 "Flogger D".

| Tekniske data | byggevejledningen: | 'World Air Power': |
|-----------------|--------------------|--------------------|
| Spændvidde | 9,90 m | 8,93 m |
| Længde | 16,50 m | 17,37 m |
| Højde | 4,80 m | 4,7 m |
| Max. startvægt | 14.000 kg | |
| Max. hastighed | 2.300 km/t | 1.700 km/t |
| Max. flyvehøjde | 20.000 m | 15.150 m |
| Færgerækkevidde | 2.200 km | |

Bevæbning: 2 stk. 30 mm kanoner med 30 skud hver samt missiler, bomber og ekstratanke op til ialt 3.000 kg.

Motor: 1 Lyulka AL-7F-1 jetmotor på 11.000 kg stød.

Sættet ankom til undertegnede i en kraftig papæske med en simpel tegning af en Su-7BMK "Fitter A" med polske nationalitetsmærker, så det var med stor spænding, at jeg åbnede æsken.

Denne indeholdt 3 støbestænger: 1 i sort med diverse smådele og 2 i sølvgrå med de to kropshalvdele, bæreplaner etc. Desuden et stykke klar stang med todelt cockpithood, alt ialt 40 dele.

Instruktionsfolderen er i A5 format med tysk tekst og en lille smule om flyets historie. Sammen med den lille treplanstegning og den lidt simple byggevejledning kan man få et godt indblik i, hvordan man skal bygge dette fly.

Overføringsmærkerne er trykt på tykt papir med kantet og upræcist tryk og meget tykke mærker.

Sættet er støbt i kraftig plastik med ophøjede detaljer som i de glade 60'ere; men delene passer meget fint sammen på nær samlingerne mellem kroppen og vingerne, som kan spartles til. I helhed er det et mindre godt sæt; men det udfylder heldigvis et hul i det sovjetiske område.

Henrik Olsen/27. (af pladsmæssige grunde let forkortet af redaktionen)

Sættets 3-planstegning er gengivet næste side.

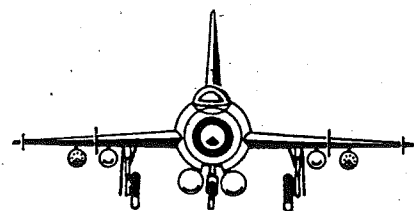
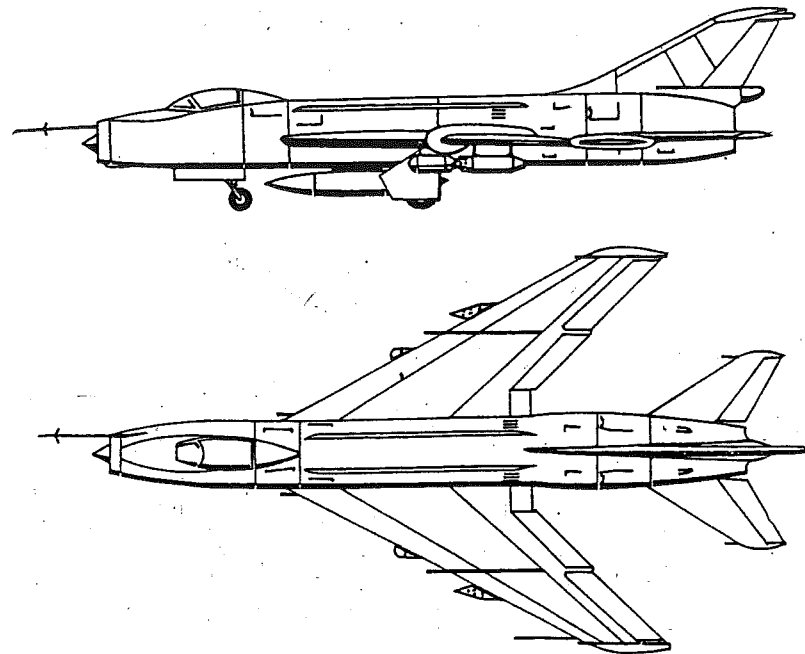

MATCHBOX' DANMARKSMESTERSKAB I MODELBYGNING 1982.

Som det er bekendt (bl.a. gennem Model byg 9) stillede vi med tre dommere til det DM som Matchbox afholdt i efteråret. Det var dog kun for Matchbox/AMT-modeller, hvad der ikke skulle hindre nogen i at deltage medmindre man da er fagidiot og kun bygger fx. insekter i 1:1. Matchbox har jo et forholdsvis mangesidet program, de mangler bare tysk panser i 1:35 (så slap det ud).

Til sagen: Der var indsendt én model fra hver af de deltagende forretninger, efter en forudgående konkurrence hvor den indsendte model var "butiksmester". Som forventet var der meget stor forskel på kvaliteten. Det spændte lige fra sammenkastede modeller som var næsten umalede, til IPMS-agtige modeller (og så er det næsten ikke pral).

Ialt 93 modeller skulle bedømmes og størsteparten var lastbiler (også kaldet trucks) og det var derfor overraskende at vinderen blev et fly; en Lysander i 1:72 af Anders H. Petersen, Frederikssund.

Det var forholdsvis let at finde de ca. 20 bedste, men så kom vi også på arbejde. Vi måtte igennem flere omgange, før vi fik udskilt de tre bedste. De endelige placeringer afgjordes af en grundig granskning af det håndværksmæssige arbejde. Mange "du-eller" afgjordes af fx. hvor store sprækker der var ved samlingerne.

På de modeller som vi blev præsenteret for, kunne vi finde modelbyggere på alle trin. Der var både limfingre og løbere, samt metallicbemaling og detaljer der røbede den rutinerede modelbygger.

Dommerpanelet bestod af Henning Dahl fra Matchbox, samt Kai Willadsen, Michael Buch og undertegnede.

Der var kun én præmie; en pokal og kr. 1000,-. Alle havde jo vundet lokalt, så ingen blev snydt.

For de af vore medlemmer for hvem dette Dm kom som en overraskelse, kan vi kun sige: Rust jer til DM 82 og hold jer orienteret hos jeres lokale forhandler.

BJ.

ITALERI: Caproni CA. 311, 10 sv.kr. Gotha Go 242/44, 29,50 sv.kr.
Set hos: Hobbycentret, Nr.Kyrkogatan, Helsingborg.

Airborne Museum, Arnhem, Holland.

Besøgt af Kai Willadsen 20 JUL 81.

I Arnhem kører man ad Utrechtsestraat til forstaden Oosterbeek - her er der skiltning, noget forvirrende udført; men byen er ikke så stor. Oosterbeek var iøvrigt skueplads for nogle af de hårdeste kampe under slaget om Arnhem. Uden for museet står en Sherman KVG med 75 mm KN samt to engelske 17 pdr. PVKN, den ene med kampskader.

Selve museet er indrettet i en velvoksen, hvidkalket herskabsvilla. Der er åbent hverdage 11-17, søn- og helligdage 12-17. Entreen er 2½ gylden - det er værd at tage sit studiekort med (⇒ halv pris).

Museet rummer en stor mængde genstande med tilknytning til slaget. Til de største indendørs hører en jeep med påprodset 6 pdr. PVKN (57 mm). Af særlig interesse for modelbyggere er et 1/72 diorama af Rhinbroen med brændende tyske køretøjer på, soldater i funktion og omgivende mere eller mindre medtagne huse. Det er ganske imponerende og samtidig opmuntrende, idet det samtidig bekræftes, at vore modeller som set på vore møder som minimum er af museums kvalitet! Modellen er ca. 4 m lang. Desuden findes der et småskala diorama over hele slaget med gengivelse af landezoner osv. osv.

Modelbyggere med interesse for uniformer og detaljering af figurer vil finde museet overmåde interessant. Ud over de forskellige genstande (våben, containere, dokumenter, fotografier osv. osv.) rummer museet nemlig en omfattende samling af figurer i 1/1, uniformeret og udrustet med de originale genstande. Foruden rummene med enkeltfigurer og -genstande i museets to øverste etager har man indrettet engelsk signalcenter, forbindeplads og stab i kælderen (med hhv. 5, 7 og 7 1/1 figurer), som på enestående vis formår at gengive stemningen under slaget - det er gjort så dygtigt, at man næsten fornemmer, at man selv lige har deltaget i kampen og kommer ind i et hus...

Blandt 1/1 figurerne findes: US og UK faldskærmssoldat i springudrustning - 2 svæveflypiloter i forskellig udrustning - hollandsk besætningsmedlem fra engelsk fly - US 101 A/B DIV soldat med radio - 2 soldater fra 1st Polish Independent Para Brigade - 2 SS soldater - 2 soldater fra 10 SS Pz Div Hohenstaufen - Luftwaffe infanterist - Fallschirmjäger - infanterist - artillerist. Endvidere 9 figurer (mest engelske) passende til Jeep, 6 pdr. PVKN, Airborne cykel, motorcykel, sammenklappelig motorcykel.

Heldigvis havde jeg ingen blitz med, ellers var besøget blevet alt for dyrt i film...



Kai Willadsen/2

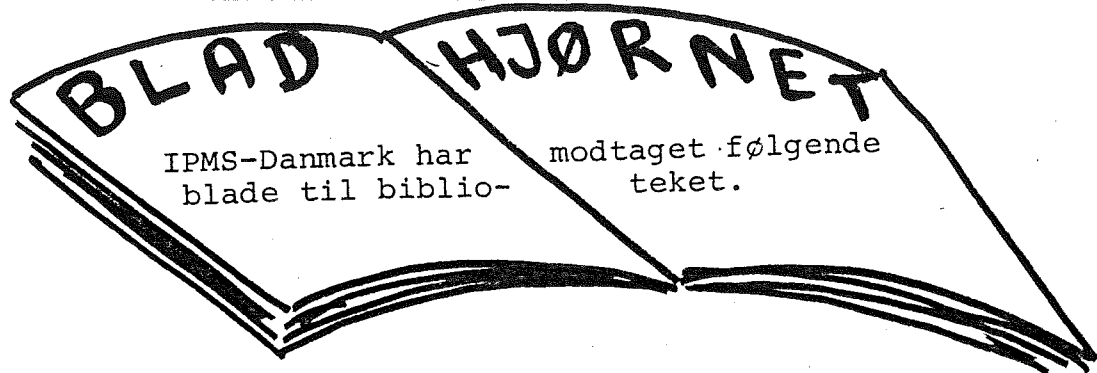

IPMS-Danmark har modtaget følgende blade til biblioteket.

La Lettre de l'IPMS OKT 81 (Frankrig)
Lkw Einheit, Kfz 4 1/70 tegninger
Me 209V1 tegning

La Vitrine du Maquettiste No. 13 (Frankrig)
SAAB J 29 1/72 tegninger, detaljefotos etc.
Sea King Mk. 41 (Bundesmar.) byggeartikel, 1/72 tegning
Gazelle i kenyansk tjeneste, tegninger
F-84G Thunderjet i fransk tjeneste, fotos
Sikorsky H-34 i fransk tjeneste, fotos
Bereznyak-Isayev BI-1 byggeartikel, tegninger
Alouette III i fransk gendarmeritjeneste, 1/50 tegninger
P-38 med løftet hale ombygningsartikel, tegninger

Virus Plasticus 3/81 (Schweiz)

Alouette III i schweizisk tjeneste, tegninger
Fw 200 i Himmlers tjeneste ombygningsartikel, tegninger
MiG-15 artikel, fotos i kinesisk tj., tegning i US tj.
M113 maskingeværtårne
Bell 214-B i schweizisk civil tjeneste, tegninger

Modelwest (Vestaustralien)

APR 81 RAAF Orion detaljetegetninger
RAAF serienumre A1 - A29 og deres betydning
JUN 81 Mere Orion

JUL 81 Airacobra i RAAF tjeneste, camouflagetegning
Endnu mere Orion

AUG 81 Fw 190D - superdetaljer i 1/72
A-4G Skyhawk i australsk tjeneste, tegninger

MPM 120 (Frankrig)
MIG 23/MIG 27
N88bellwagen
Alfa Romeo
Flower Class Korvet
Volvo F 12

Mitteilungen 10-81 (V.Tyskland)
Bf 109 B/C (tegning)
Storch (tegning)
tyske U-både

Mitteilungen 11-81 (V.Tyskland)
Bf 109 G-6.

IPMS Magazine Sept/Okt. 1981 (England)
US Army kamuflage (moderne)
Mirage III CJ (Israelsk/tegning)
US hangarskibsfly (div. farveskemaer)

IPMS Magazine Nov/Dec. 1981 (England)
Draken (tegninger i 1/72 & 1/144)
Renault RE 20 Turbo
Starfighter (tegning)
Sabre (tegning/RAF farver)

Mitteilungen 12-81 (V.Tyskland)
Bf 109 E-1 (Josef Priller)
FW 190-D-9 (tegning)

RT vol 14/3 (Canada)
Flower Class Korvet

Panorama 3/81 (Østrig)
Puma (Tokyo brandvæn)
Grumman Guardian
Grumman Tracker
Grumman Avenger
"vand" bombe fly
div. brandtiler (tegninger)

The Flying Tiger Vol. 4 No. 3 (Gen. Scott Chapter, Georgia)
A-10 23 TFW camouflagetegninger
F-15 tidlige farveskemaer
C-130: 3-planstegning af kamuflage i ørtegrøn og på oversiden
lysegrå uregelmæssige felter herover

Dirty Plastic (Phoenix Chapter)

104 PZL P-11c i russisk og tysk tjeneste, tegninger
/ Vigen detaljetegetninger
106 Aichi D3A detaljerings- og ombygningsart., tegninger
L-159 (førerløs P-80) tegninger
F-16B i israelsk tjeneste, tegninger
Hampden, Lancaster og Fw 190D-9 i russisk tj., tegn.
Fokker D.VII tosædet ombygning
DC-3 i SABENA, Ala Littoria og Lufthansa tjeneste
(Lufthansa fly sortmalet), tegninger

107 P-51C/P-6 detaljer
/ C-47 tegning i Arctic Research Lab. tjeneste
109 Fairey Battle i irsk tjeneste, tegninger
Do 335 artikel, tegninger
P-40 (US) tegninger
Lockheed XF0-2, Model L-181-1/2 (P-80D/E) tegninger
Viggen pylon detaljer
Fw 56 i spansk republikansk tjeneste, tegninger
P-36A 1940 US tegninger

110 T-28 i cubansk tjeneste, tegninger
/ P-47N tegning
112 Lockheed projekter: XPW-1, (transportfly),
Model 16, Vega Model 2
P-51C US tjeneste, tegning
DC-24 tegninger plus forklaring
Hellcat II helt sortmalet i UK tjeneste
Bf 110 i italiensk og russisk tjeneste, tegninger
Bü 133 og M.S.406 i tysk tjeneste, tegninger
Boeing 247D Tex Air tegninger
PT-19 tegninger
Taiwan Aero Industry Turbo Trainer TCH-1 tegninger

113 Italienske natjagere mange tegninger
/ FM-2 Wildcat tegninger
115 Supermarine Walrus tegninger i UK, ægyptisk, irsk,
tyrkisk, argentinsk, sovjetisk, australsk og US tj.:

MPM 121 (Frankrig)
S 3A Viking
Renault RE 20 Turbo
Smith & Wesson 44 magnum
kavallerist "Berri" 1788
Nakajima Ki. 43 "Oskar"
Miles Master

Limtuben vol 7 nr. 1 (Norge)
F-16
ss "Oriana"
ts "Norway"
Starfighter

Quarterly Vol. 17 no. 1. (USA)

Artikel om The Spruce Goose.
Foto serie: The Modern Luftwaffe.
Fotos af M-106 i detaljer.
Fotos og tegninger af privat PB4Y-2 Privateer
og C-119.
Tegninger og fotos til scratchbygning af US
destroyere fra WW II i 1:700.
F-101B. Fotos, placering af advarsels- og
instruktionsmærker samt lo bemalinger.

Modelwest SEP 81 (Vestaustralien)

Waterloo diorama artikel
Spitfire LF XVIIE byggeartikel for 1/32

IPMS-tidsskrifter i udlandet

Foruden de nationale foreninger er der også en del lokalafdelinger, som forsøger sig med publikationsvirksomhed. Resultaterne af denne kan variere uhyre meget; men lad os se på et par eksempler. Fotos og annoncer er ikke almindelige i disse. Indholdsoversigt findes i *Bladhjørnet*.

Fra den anden side af jorden modtager vi MODELWEST, som udgives af VESTAUSTRA-LIEN. Foreningen synes at leve noget adskilt fra de øvrige australske modelbyg-gere, som vi skal hilse på i næste nummer. Bladet udkommer månedligt og har nylig skiftet format til halv folio (17 x 20½ cm). Det er kopieret nogenlunde som vort blad med 16 sider i hvert af de sidste to numre. Man har ikke oplyst abonnements-prisen; men den kan man rimeligvis få ved at rykke hos

IPMS-WA
247 High Street
Fremantle
Western Australia, 6160
Australien

MODELWEST

I De forenede Stater florerer lokalbladene, og det absolut bedste udgives kvartalsvis af Arizona Historical Modelers' Society/IPMS PHOENIX under navnet DIRTY PLASTIC. Det er i næsten A4 format (1 cm lavere) med min. 20 sider pr. nummer. Bladet er duplikeret eller kopieret med en meget klar gengivelse af tekst og tegninger. Sidstnævnte er der rigeligt af, især fra Ray Sweets produktive hånd. anbefales varmt: send endelig dine \$ 7 pr. år (latterlig lidt) til

AHMS/IPMS Phoenix
509 W. El Camino Drive
Phoenix
AZ 85021
U. S. A.



Til sidst skal vi se på The FLYING TIGER, som udgives kvartalsvis af GENERAL ROBERT L. SCOTT CHAPTER. Man bruger samme format og trykkemetode som ovenfor, idet dog for- og bagside er af karton. Også her godt med tegninger, suppleret med sætanmeldelser m. v. Omfanget af nyest foreliggende nummer er 18 sider incl. omslaget, som også rummer stof. Abonnementsprisen for et år kan forventes at ligge på \$ 5.

IPMS/General Robert L. Scott
117 Colonial Road
Warner Robins
Ga 31093
U. S. A.

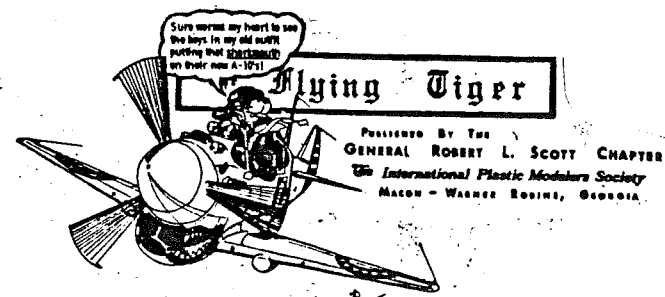

Danish Aviation Stamps

Modellers with philatelic tendencies may be interested to know of this beautiful series of aviation stamps, which was issued 08 OCT 81. Actual size of the stamps is 23.60 x 31.08 mm. The subjects are:



- 1 kr. The first engine-powered flight in Europe was performed by Ellehammer on the island of Lindholm in 1906 in an aircraft of his own construction. The aircraft was tethered and flew on a circular track.
- 1.30 kr. In 1926 captain A. P. Botved flew from Copenhagen to Tokyo in a Danish Army Air Corps Fokker C.V serial R-1.
- 1.60 kr. Høiriis and Hillig flew from the USA to Denmark in 1931 in a Bellanca J-300 Special LIBERTY.
- 2.30 kr. SAS pioneered the regular polar flights in 1957 with the DC-7C.

ed.

NOVEMBERKONKURRENCE.

Billederne på side 1 og 2 stammer fra vores 1/2-årlige konkurrence. Den blev afholdt den 11-11 og vinder blev Michael Buch med sine to stk. F-105 Thunderchief. Bjørn Jensen blev nr. to med sin Sd.Kfz. 232 i GD udførelse og nr. tre blev igen Michael Buch med en Lynx i dansk bemaling. Alt i alt må denne konkurrence siges at være noget særligt, da det var første gang vi måtte benytte en ekstra afstemning på grund af stemmelighed.

ANMELDELSER

Anmeldelse af HELLER 1/125 Lockheed Tristar

Denne model af denne velkendte flytype, som bruges af flere luftfartsselskaber verden over i dag, er et virkelig godt sæt, støbt i *flashfri* hvid plast og med mange fine detaljer, så fint prægede, som kun Heller kan gøre det.

Modellen passer fint sammen, og *filler* er kun nødvendig ved vingerodssamlingerne. *Decals* er meget fine og er tydeligt forbedret gennem årene. Dette, der før var Hellers svage punkt, lader nu til at blive bedre for hvert sæt, dette firma udsender.

Lidt kritik skal der også være plads til. Jeg udskiftede alle understelsdøre med .010" *plastic sheet*, da de i sættet er alt for tykke til denne målestok. Men kort sammenfattet er dette et glimrende sæt af et af den civile luftfarts mest anvendte fly.

Jeg vil til slut bare tilføje, at i stedet for de i sættet medfølgende sideruder bør man, hvis man har mulighed for det, bruge "Kristal Kleer" samt huske ca. 5 g vægt i næsen, så flyet får det rigtige "sit". Ved omtalen af vinduerne kan man også tilføje et skydevindue bagest i cockpittet (se fotos).

Preben Skou/22

Anmeldelse af MATCHBOX

1/76 Renault FT 17 og Char B 1 bis

Dette sæt med to byggesæt i repræsenterer et velkomment bidrag blandt de desværre alt for få småskala køretøjsbyggesæt, som sendes på markedet for tiden. Emnerne er uhyre velvalgte: ikke alene har der ikke tidligere været fremstillet sæt af dem i denne målestok; men de repræsenterer også et område, der er næsten uopdyrket: franske kampvogne. De valgte emner er ganske betydningsfulde - af Char B1 og B1bis nåede der at blive leveret 377 stk. indtil JUN 1940. FT 17 på sin side blev i alle sine varianter bygget i over 4000 eksemplarer, som gjorde tjeneste i mindst 20 landes styrker fra Belgien til Brasilien.

Lad os så se på selve sættet: de 85 dele er støbt i fire farver plastic - sort til bælterne og grøn samt to nuancer brun til de øvrige dele. Rimelige bundfarver, når de nu skal være forskellige.

Overføringsmærkerne giver to alternativer til hvert af de to køretøjer - alle franske. Der er hensynsfuldt leveret alternative dele, så FT 17 kan bygges både i kanon- og maskingeværbevæbnet version. Sættet gengiver det kantede Renault tårn - der fandtes også et rundt Berliet tårn på samme FT 17 undervogn.

Sættet rummer endvidere 4 fortræffelige franske infanterifigurer og det sædvanlige mystiske dioramasnask.

Som bygget direkte fra sættet får man umiddelbart to udmærkede og autentiske køretøjer. Matchbox har gjort sit hjemmearbejde godt - modellerne er målestokstro.

Selvfølgelig er der en del detaljer, som kan forbedre udseendet, og dem skal vi også se på.

FT 17 Tårnets *sider* skal gå helt op til overkanten. Dækpladen på tårnet må således ikke overlappe siderne, som det sker i sættet. Dette kan rettes ved fyldning og nedslibning af samlingen. Generelt gælder dette også kroppen - se helst fotografier. Årsagen til denne uheldige placering af samlingerne skal sikkert søges i støbetekniske årsager, idet FT 17 var boltet sammen af overvejende 8 eller 16 mm tykke panserplader, og disse er svære at gengive. Skrå samlinger kunne måske have løst problemet.

Samme støbetekniske begrænsninger er sikkert også årsagen til den svage afrunding, som de enkelte deles kanter har fået, og som heller ikke gengiver de brugte pladers afskæring.

Omend Matchbox ikke har afbildet samtlige bolte i overfladedetaljeringen, så er de medtagne (og det er flertallet) korrekt placeret og af behersket størrelse.

Char B 1 bis Vær omhyggelig med drivhjulene, så de to tandsæt kommer til at sidde ud for hverandre (der er lidt slør i sammenføjnngen).

Panellinierne er lidt vel grove - selv om det ikke er et fly, er pladerne på forbilledet tættere sammenføjet.

Ved monteringen af observationskuplen på tårnet (delene 13 og 29) kan man, hvis man ønsker det, fjerne holderen i åbningen til kuplen, idet denne var drejelig. Kuplen kan iøvrigt med fordel forsynes med sigtespalte og lem.

Overgangen fra støbestængerne til de enkelte dele er meget ofte - især for de større dele - særdeles tynd, hvilket gør det lettere at tage delene fri uden at beskadige dem. Udmærket detalje! Brug alligevel som altid en skarp kniv.

Delene passer gennemgående godt sammen, omend nedslibning af tårnsamlingen må anbefales.

Generelt et godt sæt, som jeg forhåbentlig får lejlighed til at vende tilbage til her i bladet. Sættet er venligst stillet til rådighed af Matchbox.

Nyttig litteratur:

(om bl. a. Char B) *AFV Profile No. 58*

(om bl. a. FT 17) *AFV Profile No. 59*

Char FT 17, *Bellona Military Vehicle Prints Srs. 24* (forkert målestok for tegninger!)

Touzain, Pierre: *Les Véhicules Blindés Français 1900-1944*, Nancy 1979

Kai Willadsen/2

Anmeldelse af HELLER 1/72 D.H.89 Dragon Rapide

Dette sæt af denne berømte flytype har modelbyggere ventet på i mange år.

Men sættet viser, at ventetiden ikke har været forgæves. At det blev Heller, der udsendte D.H.89'eren, gør bare, at man er mere sikker på kvalitet og pasform, og sættet er mildt sagt en perle, både hvad detaljer og målestok angår, så jeg er ikke bange for at karakterisere dette sæt som det bedste, der nogensinde er udsendt af Heller.

Samlingen af flyet går som en leg, lim er næsten overflødig og *filler* eller *body putty* helt unødvendig. Kun til at lukke hullerne efter rigningen skal man bruge en smule; men ingen roser uden torne, netop ved rigningen viser den første fejl sig: alle tråde til rigningen af planerne er dobbelte og ikke som vist af Heller enkelte wirer.

Fejl nr. 2 er mere tydelig. Den lille vinddrevne propgenerator mangler nemlig helt. Se æskens låg, den skal være der på denne model på øverste bagbords inderplan. For den lidt opfindsomme er den nemt lavet af *Green Stuff* og lidt *sprue*.

Decals er udmærkede. Jeg valgte efter bygningen at male den franske version og måtte således håndmale den „franske“ hale. Det kan da ikke være af økonomiske grunde, at denne detalje mangler?

En anden grund til klager er efter min mening de komplet tåbelige nummer/malings henvisninger. De nye tegn a la Frog er OK og kræver kun lidt tilvænnning, jeg er sikker på, at også andre modelbyggere er enige med mig i dette.

Men sammenfattet er og bliver denne model, rigtigt bygget og malet samt rigget korrekt, en pyrd for enhver samling.

Dette er årenes model, som aldrig kan overgås.

Preben Stellfeld/22

Anmeldelse af FORMAPLANE 1/72 SAAB B 17 A

Vacuform sæt, pris ca. kr. 30 fra BMW Models, Wimbledon

Dette sæt af den her i Norden så velkendte svenske cykbomber er virkelig godt og især velegnet for begyndere. Delene er formet på et „sheet“ af svær plastic-kvalitet med virkelig mange detaljer, især af cockpitinteriøret, som indeholder over 10 dele.

Når først delene er skåret ud, kan slibningen af de forskellige dele begynde. Brug en plan overflade, f. eks. et stykke hård masonit, brug rigeligt med vand og konferer hele tiden med de meget udførlige medfølgende tegninger.

Hele arbejdet går som den leg, det jo også gerne skulle være. Det vanskeligste er det noget særprægede understel; men med det medfølgende plasticstang formes det overraskende let. *Sprue* bruges til de andre små stifter i understellet, tynd kobberwire bruges til pitotrøret. Vingerne slibes let i form på samme masonitplade.

Når det hele er slebet til, og pasformen er tilfreds-

Diverse interessante sager fra
SEKRETÆRENS pen:

Der er nu endnu et sted, hvor IPMS-medlemskabet giver mulighed for rabat:

Engholm Hobby
Slotsgade 13
4200 Slagelse tlf. (03) 53 34 00

Hovedvægten i varesortimentet ligger for tiden på radio-kontrollerede modeller og R/C udstyr. Det forventes senere udvidet med byggesæt.

IPMS/USA har sin årlige kongres i dagene 15-18 JUL 82 i St. Louis, Missouri. At domme efter tidligere beskrivelser (ikke blot i indenlandske IPMS-blade) er det nok værd at deltage, hvis man har mulighed herfor. Nærmere oplysninger kan fås hos mig.

For dem, der planlægger på længere sigt, finder 1983-kongressen sted i Phoenix, Arizona i dagene 14-17 JUL.

Firma Arne Andersson, Box 3028, S-611 03 Nyköping, Sverige tilbyder en række vacuumformede byggesæt. Skriv direkte efter prisinformationer.

1/72: SAAB 17, SAAB 18, J 22 A, J 21 RA, SAAB 105, Fiat C.R.42, Klemm 35 D, SAAB 32, Miles Falcon, SAAB 91 B, Grumman Goose, Olympia Meise, Kranich (1/74) og Weihe (de 3 sidste er svævefly)
1/48: D.H Vampire, SAAB S 29 C, J 29 F, S 32 C, A 32 A

Nyheder:

MATCHBOX vil udsende tre interessante til meget interessante fly i målestok 1/72, nemlig BAC Lightning T. Mk. 55 (tosædet træner), Sea Harrier FRS.1 og (begejstringsudbrud) Fairey Seafox, et biplan med pontoner, som blev kendt for sin rolle i Slaget ved La Plata-floden.

Fra HELLER er der også nyheder. Dem har IPMS-Sverige sat så pænt op, at vi hugger deres oversigt råt og usødet:

| | | | |
|-----------|---------------------|-------|----------------------|
| Januari | La Couronne | 1/600 | Fartyg |
| | Le Superber | 1/500 | Fartyg |
| | BMW R 100S | 1/8 | MC |
| Februari | Lansen | 1/72 | Två versioner |
| | Peugeot 403 | 1/43 | |
| Mars | Citroen 2 CV | 1/43 | |
| | Kawasaki Z 1000 | 1/8 | MC |
| Maj | BMW 328 | 1/24 | Oldtimer |
| | TH 6-C | 1/24 | Oldtimer buss |
| Juni | Lancia Beta turbo | 1/43 | |
| | Scania | 1/24 | My version |
| Juli | Mirage 2000 | 1/72 | |
| | Citroen Waterman | 1/24 | Oldtimer |
| September | Renault 4 CV | 1/24 | |
| | Preussen | 1/150 | Segelfartyg, 955 mm! |
| Oktober | Constellation L-749 | 1/72 | ??? |
| | Citroen hotell taxi | 1/24 | Oldtimer |

stillende, kan samlingen begynde. Et er vigtigt, giv dig god tid, saml interiøret på cockpitgulvet og mal det, sæderne metal og resten en lys cockpit grøn, en farve lidt mørkere end zink chromat er passende. Når det hele er samlet efter anvisningerne, fyldes evt. revner m. v. med *putty* - pas på, hvis det er *Green Stuff* - det opløser plasten ligesom den flydende lim, man selvfølgelig skal bruge. Brug også tape til at holde dele sammen, mens de tørrer.

Resultatet af ens eget omhyggelige arbejde ses af den færdige model; enhver vacuomodel bærer præg af selve bygmesterens tålmodighed.

Men har du ikke prøvet at bygge vacu modeller før, og har du lyst? Så start med denne, og du vil være mere glad for din egen creation, end du vil være for en almindelig samlet model. Jeg hjælper dig gerne med at bestille og giver råd vedrørende bygningen.

Preben Skou/22
Blåbærhaven 13
2980 Kokkedal

Med denne motorcykel har Matchbox begået en virkelig fremragende model. De ca. 100 dele passer glimrende sammen, og såvel de forchromede dele som gummi-hjulene er nydeligt fremstillet. De enkelte komponenter er pænt detaljerede, f. eks. består motoren af 16 dele og benzintanken af 5. Tegningerne er enkle og overskuelige, udstyret med de sædvanlige symbolvejledninger, så også ikke-engelsksprogede kan følge dem. Sættet kompletteres af en udmærket figur, bestående af ialt 18 dele.

Enderesultatet er en model, der ser virkelig flot og detaljeret ud, uden at være så vanskelig, at kun eksperter kan bygge den

T.W.

.....
STEYR TRACTOR RSO/01 FRA ITALERI.

Efter ca. 5 års ventetid kom den så endelig til os ad mange sære omveje: Tomy, Airfix, Italeri. Glæden over endelig at få dette sæt, bør dog ikke overskygges af de mange fejl som sættet er behæftet med. Der er først og fremmest synk overalt, selv på støbestængerne. De fleste steder kan det dog afhjælpes med fyldmasse, men det er et arbejde som burde være unødvendigt for et sæt i den prisklasse. En anden mangel er skalanøjagtigheden eller rettere unøjagtigheden. Enten er det helt galt med skalaen, eller også er Spielbergers data unøjagtige hvilket vil indvirke på tegningen på næste side. Problemet er ikke at den er i forkert skala, men mere at den ikke er i konstant skala. Selve sættet er ifølge en repræsentant fra Italeri i Nürnberg, baseret på det gamle fra Tomy, med rettelser hos Italeri. Det bærer visse dele også præg af. Ladet skal være overdækket, da træstrukturen er fyldt med grater og bunden har ophøjede ! mellemrum mellem plankerne.

Nu er det på tide at fremhæve de positive sider. Bælterne er af Italeris sædvanlige standard og drivhjulene er pænt graveret. Der er løse dørhåndtag og vinduesviskere og dørene er ikke faststøbte, men løse således at en model med åbne døre kan bygges hvis man skulle have lyst til det.

Sammenfattende vil jeg sige at standarden af sættet er for dårlig i forhold hvad Italeri ellers kan levere. Sættet svarer til den alder det rent faktisk har.

Mange af de nævnte fejl vil forsvinde ved en ombygning, så køb et par sæt, læs næste side og gå så i gang.

BJ.

7,5 cm. PAK. 40 PÅ RAUPENSCHLEPPER OST.

Nu da vi langt om længe har fået Raupenschlepper Ost, skal der jo nok være én og anden, som med vanlig entusiasme, kaster sig over en ombygning.

Som altid når det drejer sig om tyske køretøjer, er der et righoldigt udvalg af ombygningsmuligheder. Selv for et så upåagtet køretøj som RSO, er der mindst 11 hvoraf jeg har kastet mig over én af de mest nærliggende: RSO med Pak. 40. Udover Italeris RSO skal der bruges en Pak. 40 og den føres både af Tamiya og Italeri.

Bortset fra soklen skal kanonen bygges efter vejledningen, dog uden understel. RSO'eren derimod skal have ændret førerhuset totalt, hvilket slet ikke er så slemt som det lyder, da det næsten udelukkende er bygget af firkantede plader. For yderligere detaljer kan der henvises til side 168-170 i "Die Rad- und Vollketten-Zugmaschinen des Deutschen Heeres 1871-1945" af Walter Spielberger.

Den lille tegning viser soklen hvorpå kanonen er monteret.

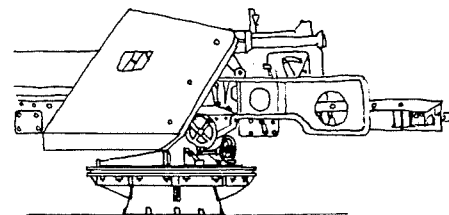

BJ.

1:35

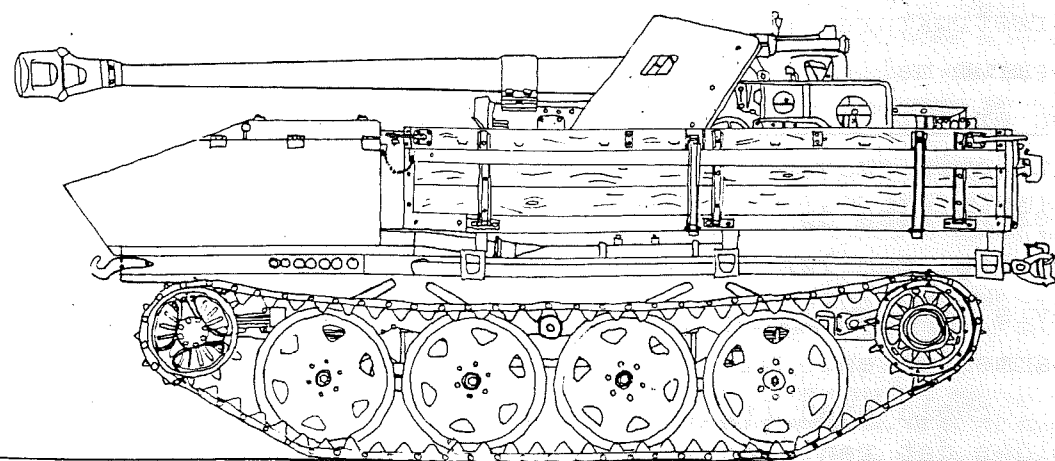

Luft til jord.

Hermed slutter jeg artiklen om flybaserede våben. (sådan da!, jeg vil ved en senere lejlighed skrive en artikel om bomber og bombehaler). Vi ser frem til nogle spændende resultater på møderne, da der nu er muligheder for lidt af hvert.

Michael Buch.

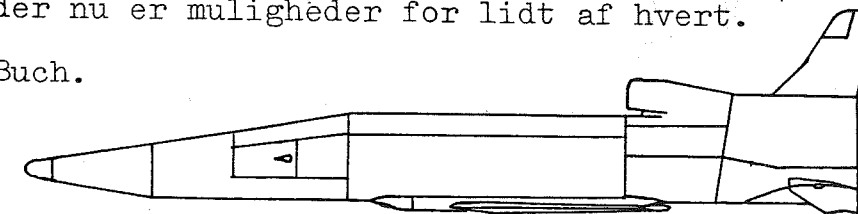

A.L.C.M. (Boeing) Flybaseret Cruise missil AGM-86A.

Hastighed Mach 0,7.

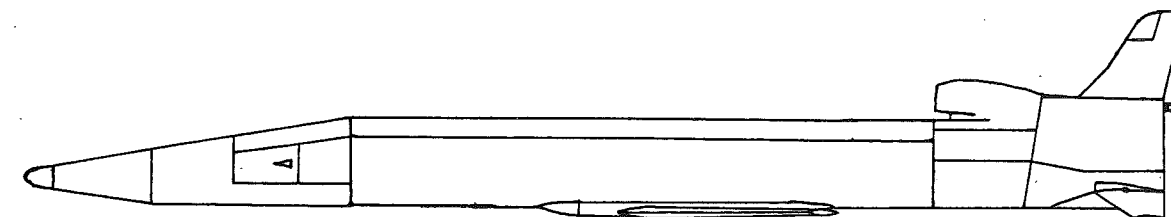

A.L.C.M.-B (Boeing) AGM-86B. En forbedret og forlænget A-model,

med større vingefang. Rækkevidde: Ca. 2700 km. Mach 0,7.

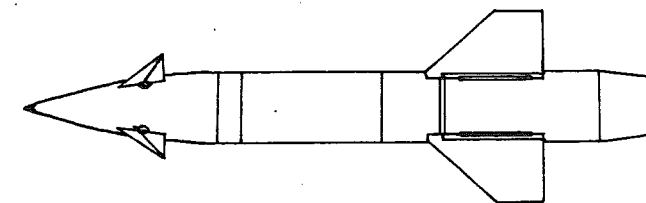

AGM-12B, Bullpup A (Martin Marietta Corp.) Fjernstyret taktisk missil med højeksplosivt hovede. Rækkevidde: 10 km.

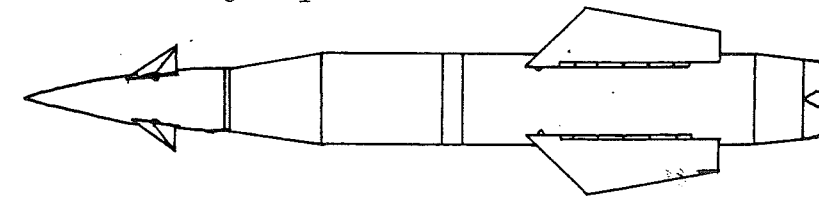

AGM-12C, Bullpup B (Martin Marietta Corp.) Forlænget og forbedret version med højeksplosivt eller atomart hovede. Rækkevidde: 16 km.

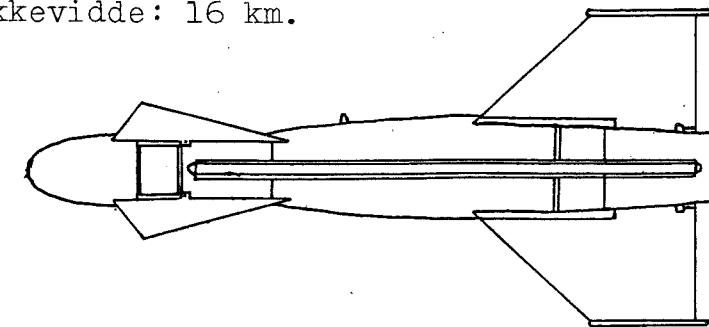

G.B.U.-15 (Rockwell) Raketdrevet glidebombe med indkodet radar guide. Rækkevidde 8 km. Mach 0,8 - 1,0.

1:38 scale

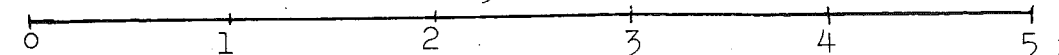

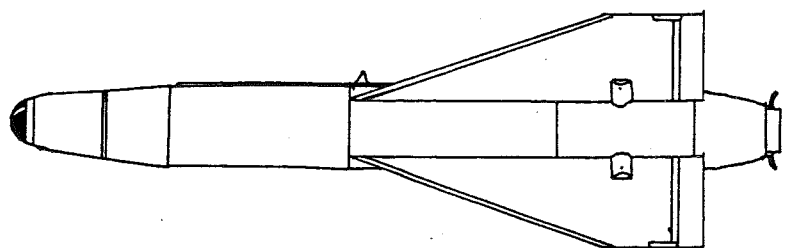

WALLEYE. (Martin Marietta Corp.) Automatisk TV-søgende raketdrevet bombe.

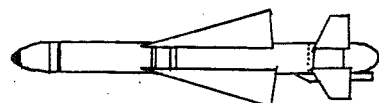

CONDOR. (Rockwell) Taktisk missil styret fra fx. det leverende fly med TV data system. Rækkevidde: 50 NM.

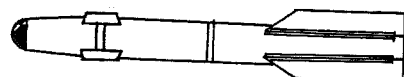

HELLFIRE. (Rockwell) Lasersøgende (skyd og glem) luft-til-jord missil. Fremføres af helikopter, fx. AH-64.

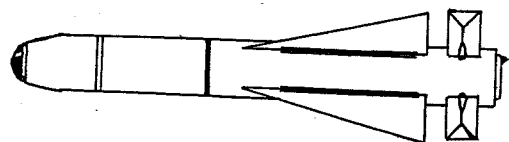

MAVERICK. (Hughes) Luft-til-jord missil. Findes i to versioner; TV- eller lasersøgende. Betegnelse AGM 65. Rækkevidde: 22 km.

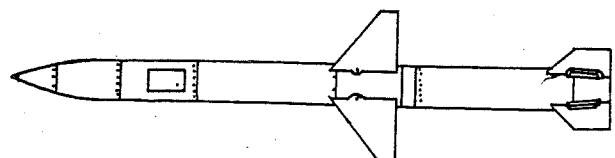

SHRIKE. (Texas Instruments) Taktisk anti-radar missil, passiv radar søgende. Rækkevidde: 40 km.

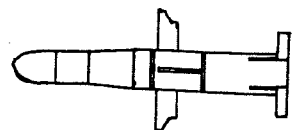

TOW. (Hughes) Automatisk optisk søgende anti-tank missil. Fremføres af fx. Cobra. Rækkevidde: 3,75km

1:38 scale.

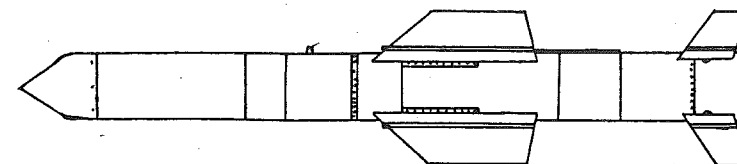
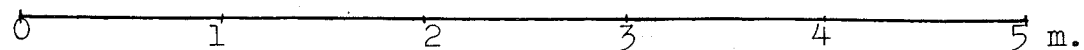

HARPOON. (McDonnell-Douglas) AGM 84A. Radarsøgende anti-skibs missil. Hastighed: Mach 0,85. Rækkevidde: 110 km. Fremføres af fx.: P-3C, S-3A, A-6E, A-7E.

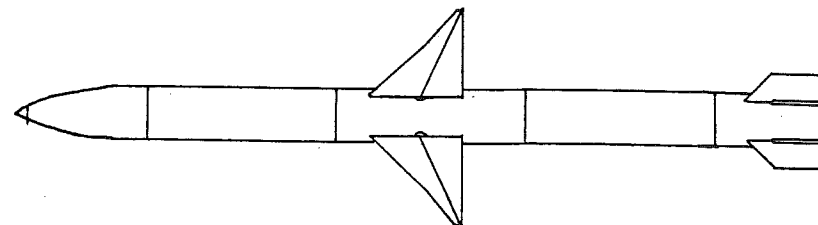

HARM. (U.S. Naval Weapons Center) Anti radar missil.

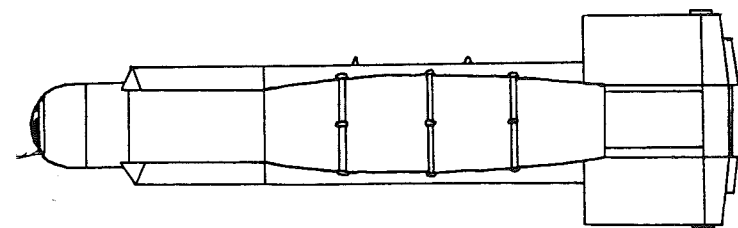

HOBOS. (Rockwell International) Elektronisk, optisk søgende.

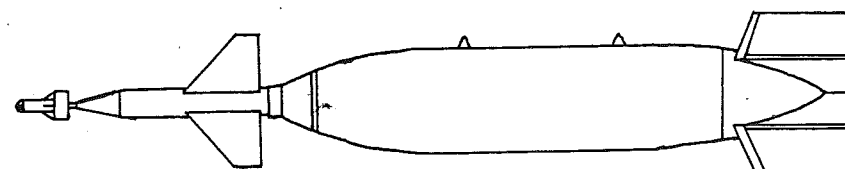

PAVEWAY. (Texas Instruments) Lasersøgende præisionsbombe. Rækkevidde er afhængig af det leverende flys højde og hastighed.

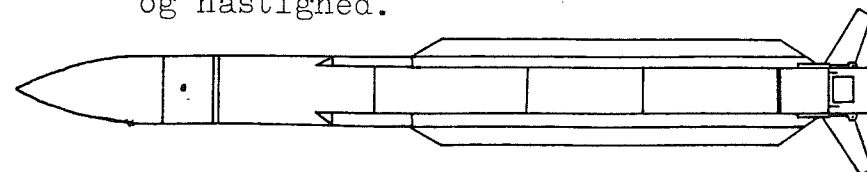

STANDARD ARM. (General Dynamics) AGM 78/RGM 66D. Anti radar missil, passiv radar målsøgende. Hastighed: Mach 2. Rækkevidde: 25 km.

1:38 scale.

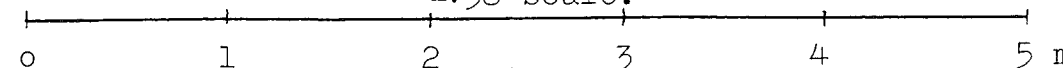

Revell-Spain

In 1978, the Spanish toy factory Luis Congost S.A. formed a kit department which was to produce Revell kits under licence for the Spanish market. Since then, they have issued exactly 95 kits.

The kits all come with Spanish instructions, boxes, etc. These all are fully up to the original's standards, unlike Revell-BRD, Brazil, Mexico, etc. All also have the Congost label, besides the Revell label, so could, in a way, be compared with French or NZ Tri-ang kits.

Special decal variants are: (All "H" prefix)

| | |
|---------------------------------|--|
| 82 Fiat G.55/1 "Centaurio" | (2 Italian, 1 Luftwaffe) |
| 95 He.110G-2/4 "Nachtjäger" | (1 Luftwaffe) |
| 109 RF-43 "Phantom II" | (Spanish, Luftwaffe) |
| 112 He-219A-2 "Uhu" | (2 Luftwaffe) |
| 113 Ju-88A-4 | (2 Luftwaffe, Spanish, Hungarian, Finnish) |
| 142 Ju-87G-1 | (1 Luftwaffe) |
| 156 A-20C "Havoc" | (USAAF, RAF, RAAF, Free French, Soviet) |
| 199 F-104 1/62 | (Spanish, Luftwaffe) |
| 204 F.W.200C-3/U-1 "Kondor" | (2 Luftwaffe, 2 Spanish) |
| 220 P-38J/H "Lightning" | (4 USAAF) |
| 225 Mirage IIIE/R | (4 versions, including Spanish) |
| 234 Sopwith Camel 1/28 | (British, American, Belgian, Polish) |
| 236 F-104 1/48 | (Spanish, Luftwaffe, USAF) |
| 237 MiG.21 FF 1/48 | (2 Soviet, Syrian, Vietnamese) |
| 241 He-115C-1 | (2 Luftwaffe, Norwegian, RAF) |
| 248 Hawker Harrier/Matador 1/32 | (RAF, US Marines, Spanish) |
| 279 B.F.109G 1/32 | (Luftwaffe, Spanish Volunteers) |
| 288 F-15A 1/48 | (2 USAF, Israeli, Saudi-Arabian) |
| 290 MiG.25 1/48 | (Soviet, Syrian) |
| 291 F-14A 1/48 | (USN, Iranian Islamic Air Force) |
| 295 P-51B 1/32 | (USAAF, RAF) |
| 298 Ju.87B 1/32 | (2 Luftwaffe, Hungarian, Spanish) |
| 623 P-40E | (2 USAF, Chinese) |
| 625 F4U-1D | (US Marines, FAA) |
| 635 Polikarpov I-16 | (2 Soviet, Spanish Republican) |
| 648 Fiat C.R.42 "Falco" | (Italian, Luftwaffe) |
| 657 Macchi M.C.200 "Saetta" | (2 Italian) |
| 658 Curtiss Hawk 75A-3 / P-36A | (French, Finnish Swastikas, hot roundels) |
| 4302 F-4B "Phantom" 1/72 | (4 versions, including Spanish) |
| 4503 A-10A 1/48 | (4 US) |
| 4313 Boeing 747 cut-away 1/144 | (Iberia) |

The range also includes lots of other kits which are discontinued in the USA, also these two ex-Frog kits: 4000 F.W.190A-4 and 4001 B.F.109F. Kits 112, 113, 142 above may well be ex-Frog (similar to the European use of ex-Comet Aurora kits, to save shipping costs), but this has to be confirmed.

In case anyone wants any of the above (or other Spanish kits like LKO, Ekin, Serima, ESCI, Alarcón, Hobby Calc's decals, Soldat lead soldiers), best bit is to get a subscription with IPMS-España, and get a friend over there. Send an DHO for 1000 Pesetas to:

IPMS-España
Plaza Palacio, 11, 2º 2ª
Barcelona - 3, Spain

Olivier BONNEFOY, 3 rue de l'Amiral Roussin, F-75015 Paris (generalsekretær for IPMS-Frankrig) ønsker at udveksle fotos og oplysninger om flyvning i 2. verdenskrig og søger en dansk kontakt hertil. Han tilbyder også sin hjælp iøvrigt.

HÆRENS SLØRINGSFARVER.

Under et besøg på Høvelte kaserne d. 12/1.1982 konstaterede jeg følgende vedrørende sløringsfarverne.

- 1: Ikke alle køretøjer bliver vintersløret med hvid maling oven på den sorte. Problemet er tilsyneladende mangel på tid/køretøjer.
- 2: Den hvide maling har en tendens til at skalle af, således køretøjet får et blakket udseende. Det kan især ses på presenninger.
- 3: Selv om den grønne maling er mat, fremtoner den som blank når den er våd.

Lars Thorsen.

SØGES.

Vindspejl til en VW Schwimwagen i 1:35. Stand og fabrikat er underordnet.

Lars Thorsen
Medlem nr. 12.

NYT MEDLEM.

Nr. 58
Ole Ries
Simondysvej 15
6330 Padborg.

Hos Henrik Olsen i Kolding er der møder for eventuelle interesserede kl. 14 d. 13/3 - 17/4 - 15/5 - 12/6 og adressen er: Henrik Olsen, Mazantigade 20, 3.

Milan Polak
Jeseniova 125
130 oo Praha 3
Czechoslovakia.

ønsker at udveksle sæt i 1:72 mod tjekkiske sæt og bøger.

Stefano Pecorelli
7 Glider's View
Graaff Rd
Platteklouf
7500 Parow C.T.
Republic of South Africa

er 24 år, og efterlyser modelbyggere til at korrespondere med. Er nogen interesserede, så send ham et par linier (på engelsk).

Flere interessante sager fra SEKRETÆRENS pen:

Kristi Himmelfartsdag (20 MAJ) afvikles det første franske mesterskab i modelbygning i Paris. IPMS-foreninger og -medlemmer inviteres til at deltage, så var det ikke en ide at lægge en ferietur den vej? Nærmere hos mig.

Rygtesmede er traditionelt et upålideligt folkefærd. Men i IPMS går vi jo efter kvalitet, og det gælder også rygterne. Så det er nu en fornøjelse at bekendtgøre en depeche fra vor agent i Italien: Italeri har en 1/72 B-58 Hustler undervejs.

NYE MEDLEMSNUMRE.

Foruden den sædvanlige fremrykken ved udmeldelser, er der denne gang sket en stor ændring, især i begyndelsen. Jeg har sat folk efter hvor længe de ubruds har været medlemmer. Det vil sige at man rykker om i rækken hvis man ikke betaler sit kontingent et år. Skulle der være nogen der mener at min liste ikke er korrekt, trods et stort undersøgelsesarbejde, så lad mig det venligst vide.
Vort ældste medlem er så Hans Christensen, der blev medlem i 70.

SUMMARY OF CONTENTS

- 1 Illustrations from the semi-annual model contest. Text on p. 20.
- 3 Editorial. The new editor intends to keep or maybe even improve on the quality of the contents rather than the presentation of the magazine.
- 4 President's page. The Annual General Meeting led to reelection of the Board and to a slight increase of the dues (which are due now, rates on p. 3). Ole Mønsted and Bjørn Jensen were awarded the modelling prizes for 1981.
- 5 The Trail Drive. Explaining the principles of the early cattle export from Texas, with details of the real cowboy dress. Sketch drawings for the construction of the all-important kitchen wagon. Use Atlantic figures.
- 9 Award procedure for the German WWII *Sturmabzeichen*.
- 13 Conversion of the ESCI Demag D 7 into the long version. Step by step sketch drawings.
- 15 Review of the VEB Plasticart 1/72 Su-7. A somewhat crude, but unique, kit.
- 16 Danish Championships in modelling with Matchbox kits were arranged in November 1981. IPMS-Denmark furnished three judges, who together with Matchbox' representative Henning Dahl were put hard to find the winner: a Lysander in 1/72 scale. It may be noted that truck models had a dominating share of the models entered, though this could represent the preferences of shopowners during the local contests.
- 17 Description of the Airborne Museum, Arnhem, Holland. A large number of 1/1 scale figures with authentic equipment will interest any figure modeller. A study of the impressive dioramas will make any IPMS member look fondly on his own museum quality models.
- 18 Contents of various foreign IPMS magazines.
- 19 IPMS magazines abroad. We take a look at chapter magazines from Western Australia's Modelwest to AHMS/IPMS Phoenix' Dirty Plastic and The Flying Tiger of the General Robert L. Scott Chapter. Support them.
- 20 Danish Aviation Stamps (text in English - this is for foreign consumption).
- 21 Review of Heller 1/125 Lockheed Tristar. Good Kit.
- 21 Review of Matchbox 1/76 Renault FT 17 and Char B 1 bis. Good kit. The FT 17 would benefit from filling in of all seams and simulation of the quite thin armour plates, from which the vehicle was constructed. References given.
- 22 Review of the Heller 1/72 Dragon Rapide. Beautiful kit.
- 22 Review of Formaplane 1/72 SAAB B 17 A. Good vac-form kit. Useful for starters.
- 22 Secretary's corner. One more place to show your IPMS card. Dates for IPMS/USA conventions in 1982 and 1983. Vac-form kits from Sweden (1/72 and 1/48). News from Matchbox and Heller.
- 23 Review of Matchbox 1/12 Suzuki RG 500. Impressive kit.
- 23 Review of Italeri 1/35 Steyr Tractor RSO/01. A rehash of the old Tomy kit with sink marks, varying scale within the kit and some very nice details.
- 24 Conversion of this one to 7,5 cm PAK 40 on *Raupenschlepper Ost*. Use Tamiya or Italeri PAK 40 without undercarriage and build new cab for the RSO (easy task, it consists of flat plates). 1/35 scale drawings.
- 25 US air to surface missiles. 1/38 scale drawings.
- 28 Kits available from Revell-Spain.
Wanted: 1/35 windshield for VW *Schwimmwagen*.
New member.
Notes on Danish Army camouflage. White winter colour over black not always applied. When applied tends to peel off, especially on canvas. The matt green appears gloss when wet.
- 29 Two modellers seeking correspondence.
IPMS members invited to the French modelling championships.
The 1/72 B-58 rumour confirmed by our agent in Italy.
Our membership numbers have been rearranged to indicate seniority of continuous membership. Numbers formerly belonging to dropped-out members have been re-used (recycling is the slogan of our times, right?).