



INTERNATIONAL PLASTIC MODELLERS SOCIETY

DANMARK



# IPMS

nyt



Udgivet af International Plastic Modellers Society (IPMS) - Danmark

Nr. 24

OFFICIAL SOVIET ENEMY AIRCRAFT  
SILHOUETTE CHART

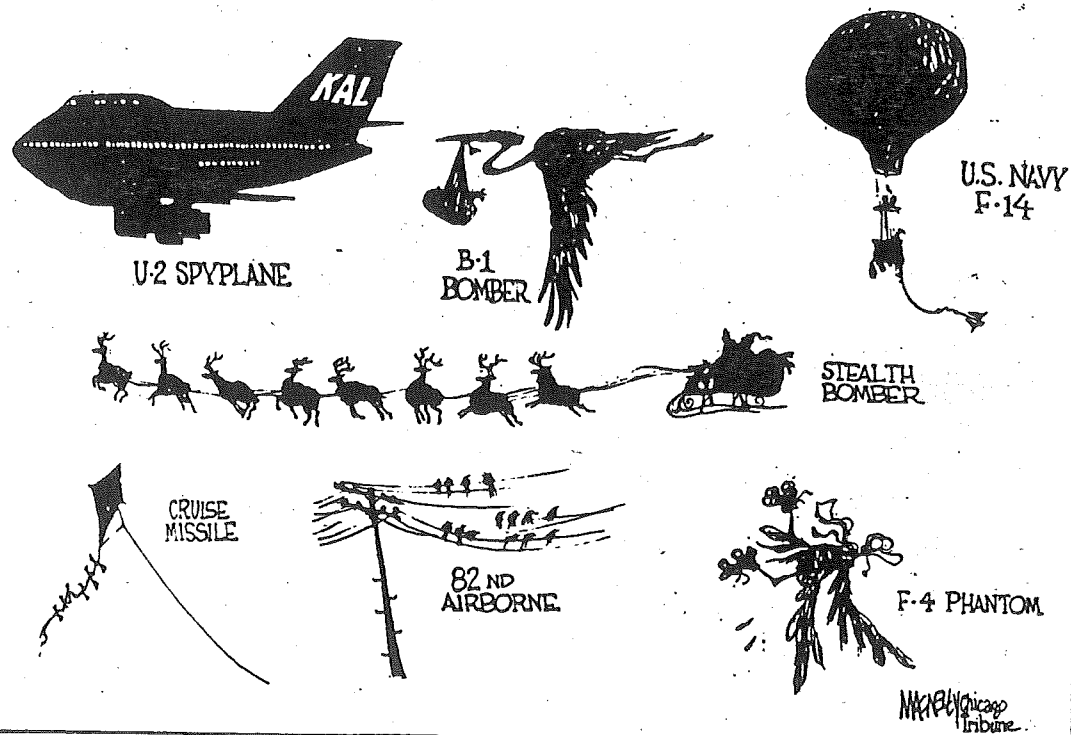

IPMS-USA  
CONVERSION  
PARTS

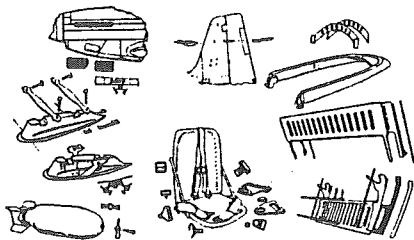

KIT 002 - Photo-etched brass parts for P-51B, P-51D, and A-36, in 1/48 scale. Included are engine vent panels, tail warning radar, canopy braces, bomb spinners, old-style & streamlined sway braces, seat-belt buckles, and A-36 dive brakes. Each kit - \$4 (cost includes postage).

Produced for IPMS/USA by Burl Burlingame, IPMS-Hawaii.

KIT 001 - A-4E/F to A-4C (A4D-2N) to fit ESCI 1/72 scale kit. Kit includes two nose halves, two intakes, and detailed instructions. Each kit - \$2 (cost includes postage)

Produced for IPMS/USA by Daedalus Engineering, Research by Walt Fink

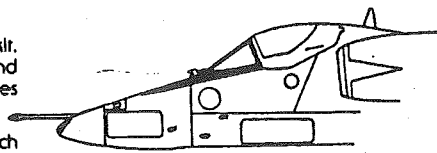

A-4 E/F

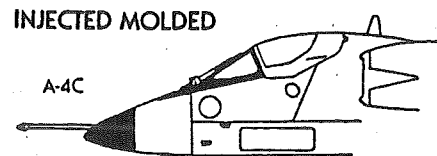

INJECTED MOLDED

A-4C

IPMS/USA  
CONVERSION PARTS  
P.O. Box 480  
Denver, CO 80201

FRA SPITFIRE TIL F-16 er titlen på en ny bog om det norske flyvevåben 1944-84, som vil udkomme sidst i 1984. Medlemmer af Norsk Flyvehistorisk Forening har fået tilbudt bogen til særpris 220 N.kr. hvis bestilling finder sted på en hertil indrettet blanket inden 15. aug. 1984. Men mon ikke interesserede danske IPMS-medlemmer kan komme med i dette særligt tilbud, hvis man skriver en pæn bestilling til forlaget som er: SEM & STENERSEN A/S Postboks 665 Sentrum, N-0106 Oslo 1, Norge.

IPMS-Nyt

ISSN 0106-6447

er medlemsblad for International Plastic Modellers' Society Danmark. © IPMS-Denmark 1984. Eget tryk. IPMS-Nyt udkommer så vidt muligt 4 gange om året. 4 issues per year.

Redaktionen

Ansvarshavende redaktør: Kai Willadsen  
Redaktionssekretær: Bjørn Jensen  
Fly: Per Madsen

Editorial staff

editor  
sub-editor  
aircraft

Strandboulevarden 27, 1.  
2100 København Ø (01) 42 90 20

Panser:  
Andet:

Bjørn Jensen  
Thorkild Wiehe  
Ll. Værløsevej 89  
3500 Værløse (02) 48 52 47

armour  
other

Bestyrelsen for IPMS-Danmark

Formand	Torben Klein
President	Espedammen 52 2650 Hvidovre (01) 47 29 59
Kasserer	Bjørn Jensen
Treasurer	Rosenvængets Allé 62 2100 København Ø (01) 38 32 31
Sekretær	Kai Willadsen
Secretary	Kastellet 54/322 2100 København Ø (01) 12 94 51

Abonnementsprisen = årskontingentet (1984) er 70 kr. som kan indbetales på

Giro 2 35 31 56, IPMS-Danmark, c/o Bjørn Jensen

(address above) accepts subscriptions to IPMS-Nyt at 70 Dkr. for 1984. You may also pay by Postal Money Order. Use of Bank Money Order or foreign cash requires a conversion charge of 20 Dkr. By airmail outside Europe 80 Dkr.

LEDER: Det er med stor glæde, at IPMS-Nyt ser sig i stand til at bringe et farvebillede på forsiden (C-54 fra Flyvevåbnets ESK 721) (iøvrigt fra Kurlands postkortserie). Foruden at billedet er pænt i sig selv, tjener det også et andet formål, nemlig at give udtryk for det fromme håb om, at en af vore dygtige fabrikanter vil sætte sine bedste håndværkere til at frembringe et godt 1/72 sæt af DC-4/C-54. Var det noget, Heller?

...

„Stjernekrigen“ må nu regnes til de gamle klassikere, og modeller af skibene herfra ligger hermed på linie med fx sørøverskibet fra „Peter Pan“-filmen. Det sikre tegn herpå er naturligvis, at filmen er blevet vist i det danske fjernsyn...

...

Med inspiration fra mødeprogrammet i Kolding kan det være på sin plads at understrege, at et aktivt fremmøde på Foreningens møder er en af de væsentligste faktorer til at fremme formidlingen af ny viden fra og til medlemmerne.

red.

Redaktionen sluttet 7 MAJ 1984.

Deadline til næste nummer er 8 AUG 1984.

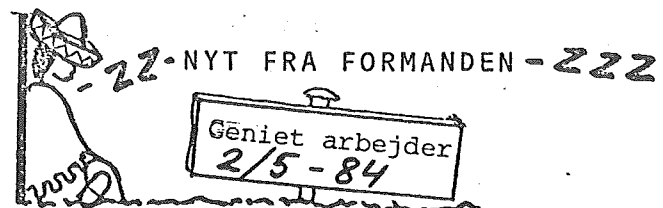

"Jubilæums-komiteen" har holdt sit første møde. Det mest konkrete der skete var, at kriterier for konkurrence, dommerpanel, tilmelding-

regler etc. blev fastlagt. Hvor stort et brød vi skal (og kan) slå op, står endnu hen i det uvisse. Meget vil være afhængig af, hvordan reaktionen fra grossister og forretninger vil være. Uden sponsorer - intet "Danmarksmesterskab".

Udvalgsmedlemmerne var enige om, at der under alle omstændigheder burde holdes en åben konkurrence - om det så skal være i Forum eller Søndre Bævelse gymnastiksal må afgøres senere.

Beklageligvis tror jeg, at vi har valgt et dårligt tidspunkt til at holde jubilæum. Den ekspansion, der var i model hobbyen i 60'erne og begyndelsen af 70'erne er stoppet, og man kan vel nærmest tale om en tilbagegang. Det er slut med de dage, hvor man med sine ugentlige lomme penge havde midler til at kunne købe stabler af sæt, maling etc. Nu skal man vel nærmest spare op, for at få råd til et serie 3 fly fra Airfix.

Lomme penge-markedet og impuls-købene er derfor nødlidende, hvilket har en endog særdeles beklagelig effekt på forretningernes omsætning, for ikke at tale om producenternes muligheder for ekspansion, og ultimativt overlevelsessevne. Hvor vigtige vi så end tror, vi som "eksperter" er for markedet, vil entusiast-markedet altid være afhængigt af et stort salg på lomme-penge markedet. Vi bør derfor ikke (ubetinget) rynke på næsen af betegnelsen "legetøj", for det er i sidste ende, hvad der holder hobbyen igang for os.

Men på et vigende marked befrygter jeg, at det vil være svært at få sponsor-penge frem. Der tegner sig jo desværre et billede af, at visionære og hobby-orienterede forretninger ikke klarer sig. De grossister, der ligeledes prøver at have et stort "hobby-aspekt" i arbejdet, er ligeledes i tilbagegang. Tilbage bliver legetøjs- og hobbyforretninger samt grossister, der udvalgs-, pris- og servicemæssigt kun ser på forretning og profit. Det er naturligvis, hvad der på langt sigt kan holde modelbygning igang, men der bliver "sandt for dyden" ikke "kælet" for entusiastterne i den udvikling.

Men måske netop derfor burde der sluttes op om IPMS-Danmarks evt. jubilæumsarrangement, for det, at vi idag har en velfungerende hobbyforening for modelbyggere er al ære værd. Og netop det faktum burde kunne bruges konstruktivt til at stimulere interessen for model-bygning netop i trængte tider. Dermed skulle både lomme penge-markedet og entusiast-markedet kunne få en saltvandsinsprøjtning via en stimuleret interesse. Det burde selvsagt være til alles interesse.

Måske går det alligevel.

Torben

Ærmebånd "Metz 1944".

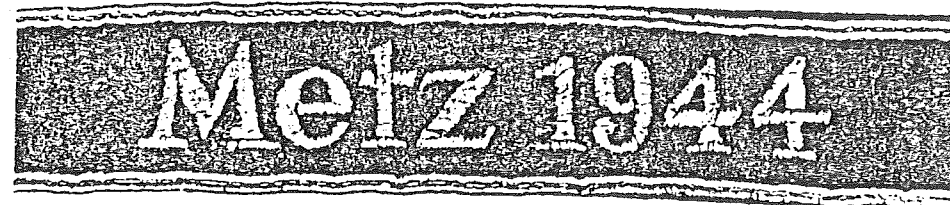

### 23. Forordning over indstiftelsen af ærmebånd "Metz 1944".

1. Føreren har til erindring om det heltemodige forsvar af Festung Metz mod en i antal og materiel overlegen modstander, af kampgruppe von Siegroth (Kriegsschule Metz med underlagte troppeenheder fra alle dele af Wehrmacht og Waffen-SS) skabt et ærmebånd med indskriften

"Metz 1944"

2. Mærket skal som kampmærke bestå af et sort ærmebånd med sølvindskrift "Metz 1944" og sølvindramning.

3. Efter beslutning fra Føreren skal tildeling af ærmebåndet gælde:

Som kampmærke for alle medlemmer af kampgruppe von Siegroth, der aktivt deltog i kampen om Festung Metz (Citadellet i Metz?),

som traditionsmærke for alle officerer, embedsmænd, underofficerer og mandskab fra Schule IV für Fahnenjunker der Infanterie Metz, nu Meseritz, (uddannelses- og stampersonel såvel som elever) gennem deres tilhørsforhold til skolen.

4. Chef H Rüst u. BdE, (generalinspektør for hærens lederopfyldning) (Generalinspekteur für den Führernachwuchs des Heeres) foranlediger fremskaffelsen af ærmebånd, ifølge pkt. 2 ved fremlæggelse af forlæg til godkendelse af den af Føreren påfølgende fremskyndelse.

5. Tildelingen af ærmebånd følger bestemmelsernes punkt 3 og skal snarest fremskaffes i højtidelig form.
6. Gennemførelsesbestemmelserne udstedes af generalinspektøren for hærens ledederopfyldning, i forståelse med O.K.H./PA.
7. Dagen for den påtænkte tildeling skal meldes hertil.

Førerhovedkvarteret, den 24-10-1944

Chefen for Oberkommando der Wehrmacht

K e i t e l

Heeresstab (I) Nr. 1835/44.

Gennemførelsesbestemmelser fra O.K.H. til forordning over indstiftelsen af ærmebånd "Metz 1944" af 24-10-1944.

1. Ærmebånd "Metz 1944" kan indehaves af de der i tiden fra 27-8 til 25-9-1944 i rammerne af kampgruppe von Siegroth var indsat i forsvaret af Festung Metz og opfylder et af nedenstående:

- a) Mindst 7 dages ærefuld indsats i rammerne af kampgruppe von Siegroth
- b) Såret

Ansøgning om tildeling af bæretilladelse for medlemmer af andre Wehrmachtdele, for hvem forudsætningerne er opfyldt, kan på samme måde på forslagslister forelægges en af overkommandoens samletjenestesteder.

2. Ærmebåndet "Metz 1944" tildeles som traditionsmærke til alle officerer, kontorfolk, underofficerer og mandskab ved skole IV f. Fhj. d. Inf. Metz (uddannelses- og stamersonel såvel som elever) under deres tjenestetid ved skolen.

3. Ærmebånd "Metz 1944" tildeles gennem chefen for kampgruppen, generalmajor von Siegroth.

Mærket bæres på uniformens venstre underærme (også på frakke).

4. Ansøgninger om tildeling af ærmebånd "Metz 1944" skal af kompagni- og andre chefer, forelægges på forslagslister (samlelister) - se bilag 1 - i dobbelt udførelse, for

generalinspektøren for hærens lederopfyldning via skole IV i Metz, nu Meseritz for officersaspiranter ved infanteriet. Slutfrist for forslag: 31-3-1945. Tildelingen slutes den 1-6-1945.

5. Ihænderhaver efter bilag 2, skal attesteres af generalmajor von Siegroth. Kun dette berettiger til at bære ærmebånd "Metz 1944". Ubeføjet bæren er strafbart ifølge § 132a StGB. Tildelingen skal meddeles det ansøgende tjenestested under benyttelse af 2. udfærdigelse af forslagslisten med indførelse i personalepapirerne for øje. Efter afslutning af tildelingen, skal tildelingsgrundlaget sendes til opbevaring hos generalinspektøren for hærens lederopfyldning.

6. For at bære traditionsmærket skal alle medlemmer af skole IV f. Fhj. d. Inf. Metz (se pkt. 2) gennem skolens leder, overdrages en berigtigelse til at bære traditionsmærket. På forflyttelsesdagen udløber rettigheden til at bære mærket. Ærmebåndet og attesten skal tilbageleveres til skolen.

7. Levering af mærker overdrages Wehrmachtbeschaffungsamt (beklædning og udrustning). For hvert uniformsstykke (incl. frakke) skal efter nærmere forordning, leveres ét mærke; for selvbeklædere skal udleveres ialt fem mærker. Mærkerne forbliver omkostningsfrit i den tildeltes besiddelse ved udtrædelse af aktiv tjeneste. Erstatning for uforskyldt tab, kan kun omkostningsfrit gives til aktivt tjenestegørende og kun mod forelæggelse af en attesteret tabsmelding.

8. Ærmebånd "Metz 1944" kan bæres på alle partiets og statens uniformer (incl. deres organisationer og tilsluttede forbund) ifølge beslutning fra Føreren.

9. Tildeling til døde er mulig. I disse tilfælde overdrages ærmebåndet "Metz 1944" (ét stk.) sammen med tildelingsbeviset, til de efterladte.

O.K.H., 28-12-44  
- 12647/44 - G.J. F./Ia  
- 29 e/14 - PA/P 5 (f).

BJ.

Museet, der er beliggende i forbindelse med fæstningen Akershus (der i sig selv er et museum og desuden har Hjemmefrontsmuseet på sit område), blev åbnet så sent som i 1968.

Der er åbent ti + to 10 - 20 sø 11 - 16  
on + fr + lø 10 - 15

Adgangen er gratis.

Det første, den besøgende møder, er en Pz III med kort 75 mm kanon, der har været i norsk tjeneste. Endvidere en række kanoner af ældre model. Disse genstande, der står udendørs, leder tankerne hen på Tøjhusmuseet hos os selv; men vel inde i bygningen står det gæsten klart, at Forsvarsmuseet er andet og mere end det. Omend samlingerne numerisk er knapt så omfattende, er det lykkedes at skabe et indtryk af Norges forsvar gennem tiderne med repræsentation fra alle tre værn. Museet er absolut anbefalelsesværdigt, og hvis man kommer på en af dagene med kort åbningstid, kan der udmærket sættes 2 dage af. Lad os nu se på udstillingerne:

Der er genstande - mest kanoner - helt tilbage fra 1400-tallet. Særpræget er en 3-punds feltkanon i slædelavet M/1758 (specielt for norske forhold).

Til Forsvarsmuseets udstillingsgenstande om søforsvaret hører et diorama over Horten havn i 1902 med ikke mindre end 15 nydelige skibsmodeller, formentlig i målestok 1:100.

En hel Storm P.-maskine er en 7,5 cm feltkanon model 1898 placeret i stativ til brug mod fly!

Flyvevåbnet får også sin del, således står der en Tiger Moth i 1:1 samt en Spitfire IX i samme målestok.

2. verdenskrig er vel repræsenteret både med dioramaer, plancher og 1:1 genstande, bl. a. en Hs 293 glidebombe og en V1 (fortidens Cruise missile), tysk Pz 1, Nebelwerfer og feltkøkken, Bren Carrier samt en del kanoner fra begge parter.

Et konvojslag i stormvejr på Atlanten er gengivet i et 9 x 5 m stort diorama! En Condor og en Sunderland indgår også heri.

1:35 byggere kan studere dioramaer af bl. a. en 40,5 cm kystartilleristilling.

En lang række modeller af vor håndværksmæssige standard giver mistanke om, at også IPMS'ere har medvirket ved museets opbygning.

Til nyere tid hører bl. m. a. en 1:1 Vampire.

Endvidere sælges en del genstande, bl. a. tysk type (100 kr.) og engelsk type (75 kr.) hjelme med norsk emblem.

Museet blev besøgt 8 JUL 1983 af

*Kai Willadsen/2*

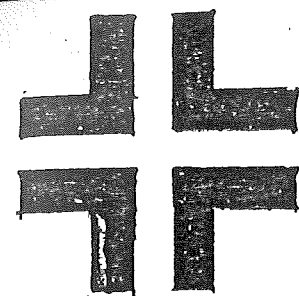

## Projekt 1065 (ME 262)

3.del

Under dette møde fik hver af eksperterne mulighed for at kort gennemgå deres del af projektet.

Efter afholdelsen af denne konference foregik resten på startbanen. På denne var der parkeret to af prototyperne, og først blev den ene af disse demonstreret af Messerschmitt's testpilot Fritz Wendel. Efter denne blev flyet genoptanket og Galland overtog pladsen som pilot. Den første motor startede op uden vanskeligheder, men ved starten af den anden opstod der vanskeligheder, idet den brød i brand. Dette påvirkede dog ikke Galland, idet han steg op i den anden prototype (V4), og denne gang forløb motoropstarten uden vanskeligheder. Galland gennemførte derefter en prøveflyvning, og da han landede igen, var han overbevist om de store muligheder, der lå for denne flytype. Efter denne flyvning sendte Galland et telegram til Generalluftzeugmeister Milch (der havde ansvaret for Luftwaffes materiel), og anbefalede det grundet dets taktiske muligheder. På grundlag af dette blev der holdt en konference, hvor det blev besluttet at bestille en serie på 100 fly. Grundet Tysklands efterhånden pressede situation, besluttede man at forkorte testprogrammet, og i stedet for foretage en løbende kontrol og afprøvning af denne korte serie, før den egentlige masseproduktion sættes i gang.

En kopi af denne beslutning blev sendt til Milch sammen med Gallands report om flyvningen. Selve originalen blev sendt til Reichmarschal Göring samme dag. Både han og Milch var enige om denne beslutning, men så kom der alvorlige politiske vanskeligheder.

Hitler, der havde udviklet en stedse stigende mistro til Luftwaffe, fik dette for øre, og sendte bud efter Göring. Næste dag fik dette af uheld forfulgte projekt endnu et grundskud: Hitler forbød simpelthen enhver forberedelse til masseproduktion.

Denne mistilid var opbygget gennem en længere periode, idet Luftwaffe havde præsenteret en række fiaskoer af både teknisk og taktisk karakter (her kan især fremhæves Slaget om England, det mangelfulde luftforsvar af Das Vaterland og Heinkel He 177).

Dette må dog også tages som et udtryk for at Hitlers paranoide tvangstanker var ved at tage overhånd, således skulle alle detaljer personligt godkendes af ham. Det var dog stadigtvæk tilladt at arbejde videre med nogle få prototyper, og udviklingen fortsatte derfor stadigvæk.

Reichmarschal Göring fik 23 juli Me 262V4 demonstreret, og på basis af dette og en samtale med Professor Messerschmitt, forsøgte han endnu en gang at få Hitler til at ændre sin beslutning. Dette lykkedes dog ikke, da han stædigt fastholdt at prioriteringen skulle være uændret.

I mellemtiden fortsatte testprogrammet. Det havde vist sig at halehjul ikke var nogen god løsning på et jetfly, da understøtningen på det nærmeste flåede banen op. Endvidere havde det vist sig at udsynet lige frem var yderst dårligt og det var årsag til problemet med at løfte halen under start (idet man blev nød til at bremse, for at løfte den).

Det blev derfor besluttet at ændre understellet til næsehjul, dette havde været på tale lige fra projektets start, men var blevet droppet grundet tekniske vanskeligheder. I denne sammenhæng, blev der givet ordre fra R.L.M.'s side til at alle fremtidige prototyper skulle have næsehjul.

Den første prototype, der fik installeret et sådant var Me 262V5. Dette hjulsæt, der ikke var optrækkeligt, stammede fra Me 109F-1 Werknr. 5603 (der havde været en af prototyperne for Me 309, der også havde næsehjul). For at afkorte startlængden blev flyet endvidere udrustet med to Rheinmetall-Borsig hjælperaketter (med flydende brændstof), der udviklede en trykkraft på 550 Kg. Dette modificerede fly foretog sin første flyvning 26 juni 1943. Denne ændring viste sig at være en så god løsning på de ovennævnte, at man besluttede at montere Me 262V6(VI+AA) med et fuldt funktionsdygtigt næsehjulsunderstel. På dette tidspunkt modtog man endvidere de første Jumo 109-004-B jetmotorer, som blev installeret i V6, som foretog sin første flyvning i oktober samme år. Da Göring besøgte Messerschmitt fabrikken 2 november 1943, for at se hvordan programmet skred frem, fremkom han med et spørgsmål, der skulle få stor betydning for den senere udvikling. Da Hitler var totalt fikseret på ideen om en "Snell-Bomber", ville han gerne have at vide om Me 262 kunne forsynes med et eller to bombeophæng.

På dette svarede Professor Messerschmitt først afvisende, men ændrede dog dette til at den kunne, med tab af fart og manøvreevne.

Vendepunktet blev den demonstration af Luftwaffes nyeste tekniske landvindinger, der blev afholdt på flyvecentret Insterburg i Østprøjsen. Ved denne lejlighed var Hitler, Göring Galland og Professor Messerschmitt tilstede. Flyet, som blev brugt til at demonstrere de nye muligheder var Me 262 V6 (Werknr. 130 001, Jumo 004-B, 990 Kg trykkraft). Dette gjorde et stort indtryk på Hitler, som henvendte sig til Göring og spurgte ham, om dette fly var istand til at bære bomber. På dette svarede Göring bekræftende, ja han mente enddog at det kunne bære en 250 Kg bombe. Dette passede til Hitlers ide om en højhastigheds "Blitz-Bomber", der skulle udradere en allieret invasion direkte på stranden, noget Luftwaffe ikke kunne have præsteret. Das Führer havde talt - Me 262 skulle være en bomber.

De tilstedeværende tekniske eksperter var lammede. Dette var en umulighed, idet maskinen godt nok kunne medføre bomber, men overhovedet ikke kunne ramme noget som helst. At kaste bomberne fra stor højde duede ikke, da der ikke var plads til et bombesigte, og piloten derfor kun kunne ramme et mål, hvis det var rimeligt stort: Ca. 500 meter på hvert led!!!!. Det duede heller ikke at kaste dem fra lav højde, da brændstofforbruget ville blive meget stort og den i forvejen lille aktionsradius ville blive endnu mere nedsat. Til sidst kan det bemærkes at dykbombning heller ikke duede, da hastigheden i et sådant ville overstige 960 Km/t, som var flyets øverste grænse (over dette virkede rorene ikke).

Dog var den lange ventede ordre om serieproduktion endelig kommet, men der var problemer med at skaffe de fornødende materialer, da der ikke måtte skæres ned på andre programmer. På dette tidspunkt var adskillige andre prototyper færdige: Me 262V7 (VI+AB, Werknr. 130 002), som fløj for første gang i november 1943, var udstyret med to bombeophæng og to Rheinmetall-Borsig hjælperaketter. V8 (VI+AC, Werknr. 130 003) blev udstyret med fire 30mm Mk. 108 maskinkanoner og anvendt til våbentests.

Lars Kröger

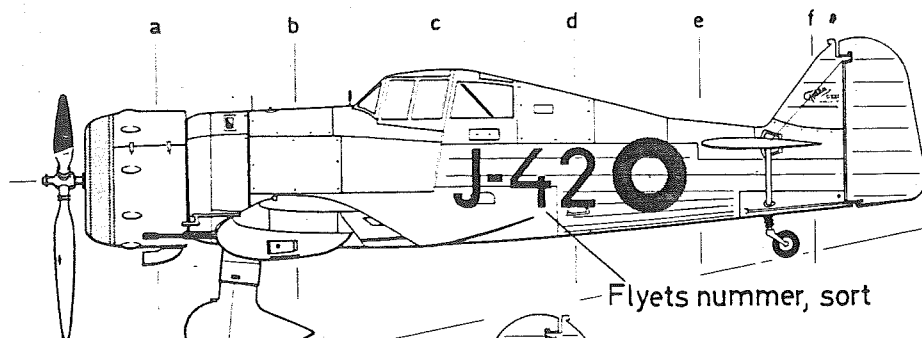

Flyets nummer, sort

Propel: blank metal,  
sort bagside.

**Fokker**  
DXXI  
MERCURY VI

Fabrikssignatur,  
sort.

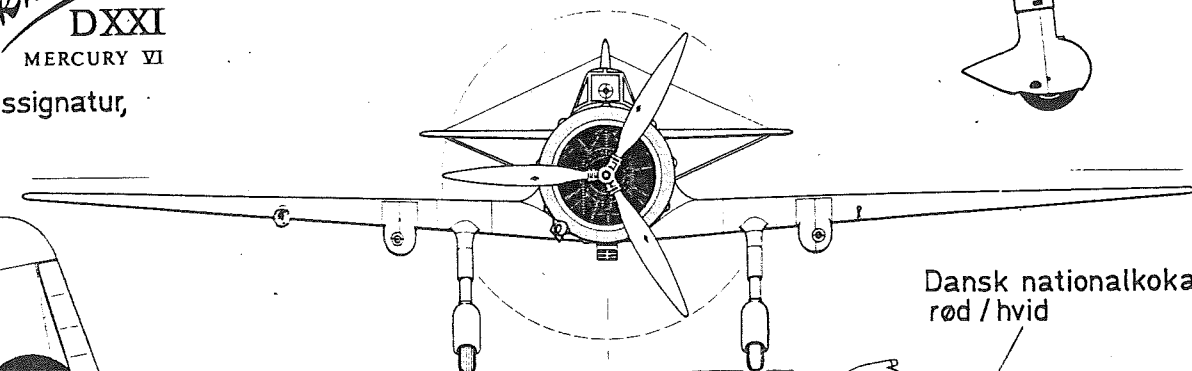
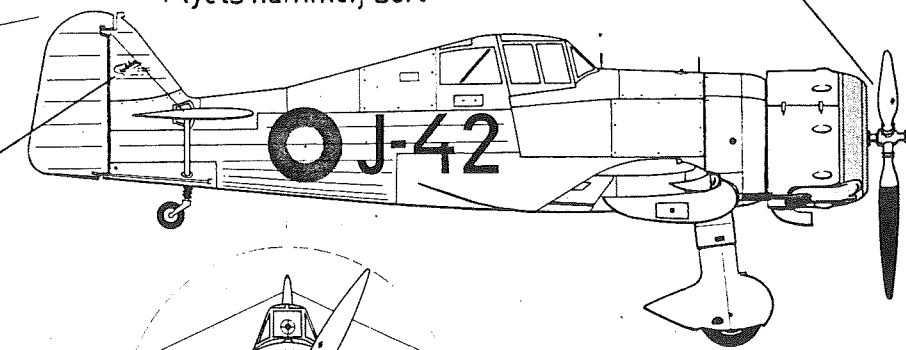

Dansk nationalkokarde  
rød / hvid

Sølvmalet overalt / blank overflade

Brændt metal.  
metallic 12- copper plate

Matsort

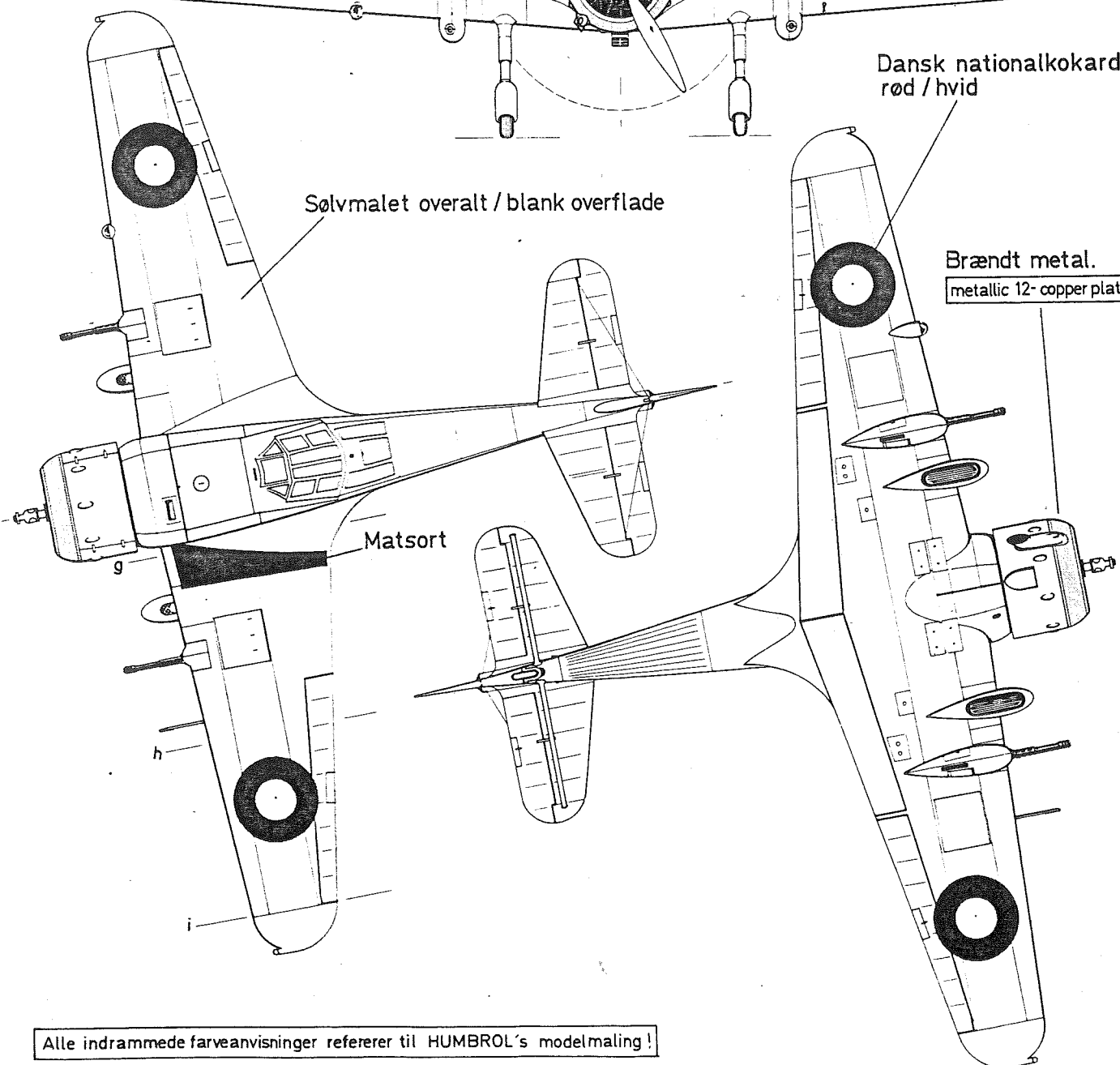

Alle indrammede farveanvisninger refererer til HUMBROL's modelmaling!

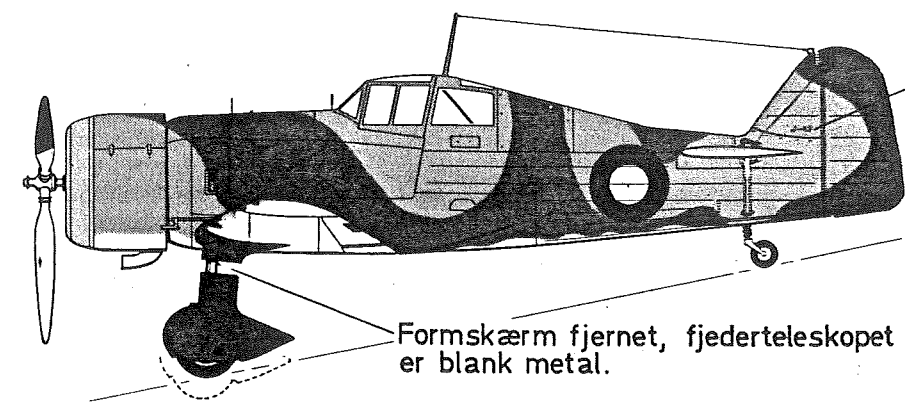

J-47 Flyets nummer, sort.

Se også billedet af J-44 med store  
lysegrå tal efter samme skabelon  
som på det tidligere sølvfarveskema.

Lysegrå  
matt 34- white - 15 dele  
matt 64- light gray - 1 del

Formskærm fjernet, fjederteleskopet  
er blank metal.

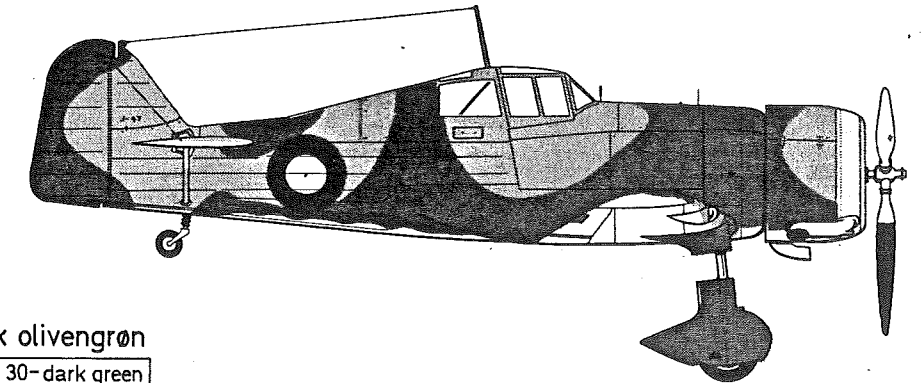

**III J**  
FLYVERTROPPERNES VÆRKSTEDER.

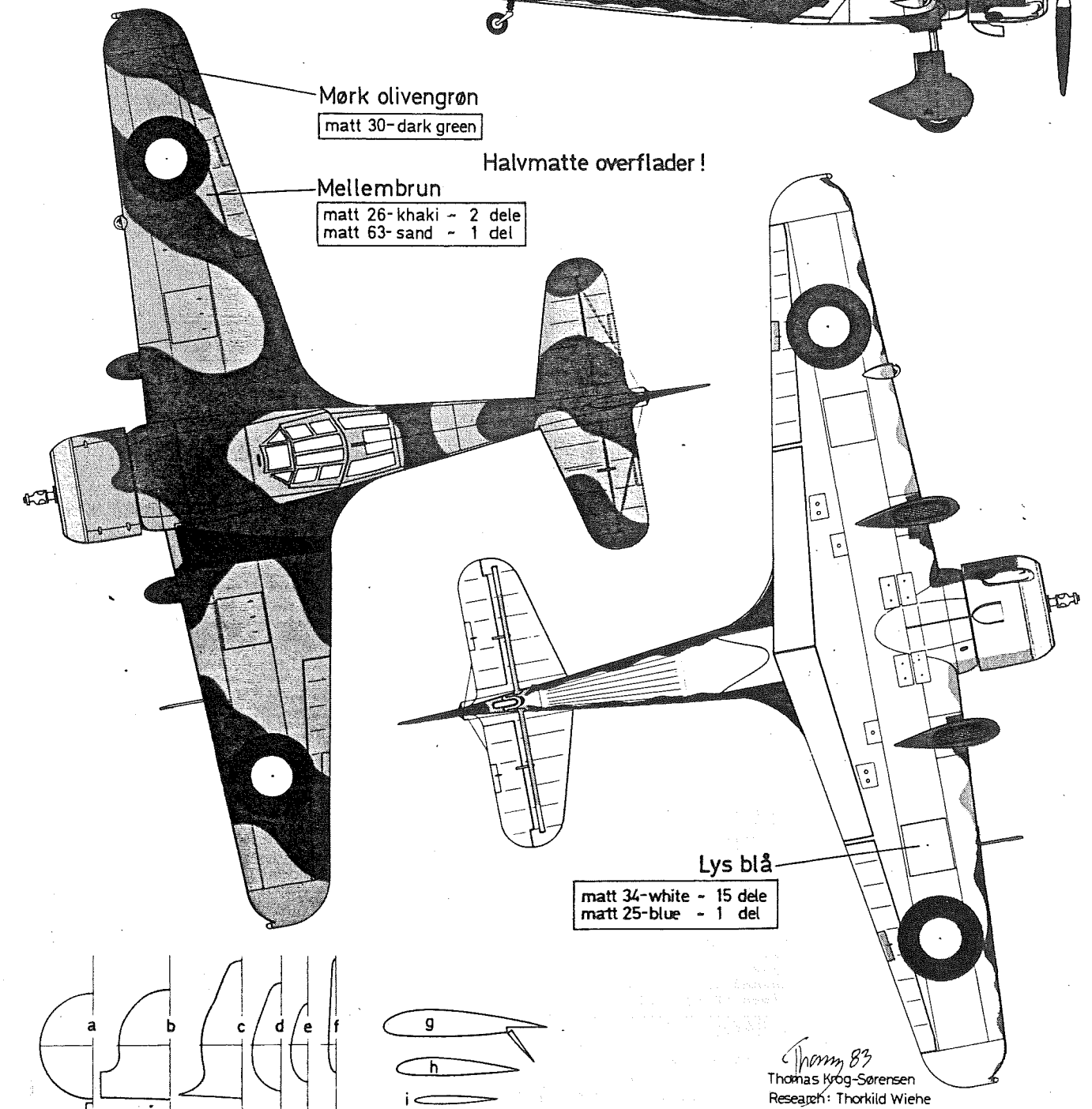

Mørk olivengrøn  
matt 30- dark green

Halvmatte overflader!

Mellembrown  
matt 26- khaki - 2 dele  
matt 63- sand - 1 del

Lys blå  
matt 34- white - 15 dele  
matt 25- blue - 1 del

Thom 83  
Thomas Krøg-Sørensen  
Research: Thorkild Wiehe

## Nye og genudsendte sæt i 1984. (Fly).

### Airfix:

Gamle sæt, der er genudsendt, men findes bedre fra andre firmaer:

Messerschmitt Me 110D 1/72.  
Republic P-47D Thunderbolt 1/72.  
Westland Lynx AH.1. 1/72.  
Hawker Hurricane IIB 1/72.  
NA P-51D/K Mustang 1/72.

Gamle sæt, der kun har været produceret af Airfix, eller bliver udsendt i en opdateret udgave:

Roland C.II 1/72.  
Hawker Siddeley Dominie T.1 1/72.  
Blohm und Voss Bv 141 1/72.  
Vought A-7E Corsair II 1/72.  
Grumman TBM-3 Avenger 1/72.  
Westland Sea King HAS.2/HAR.3 1/72.  
Northrop P-61 Black Widow 1/72.  
Martin B-26 Marauder 1/72.  
Dornier Do-17E/F 1/72.  
Handley Page O/400 1/72.

Sæt, der er helt nye eller stærkt opdateret:

Kamov Ka-25 "Hormone" 1/72.  
Lockheed U-2B/D 1/72.  
Mil Mi-24 "Hind" 1/72.  
Martin B-57B 1/72.  
Boeing-Vertol Chinook HC.1 1/72.  
Lockheed AC-130 Spectre (Hercules) 1/72.  
Hughes AH-64 Apache 1/48.  
Panavia Tornado F.2 1/48.

Endvidere udsendes der en række "Snap-tite" sæt (å la Heller's Bobcat):

Supermarine S.6B + car 1/72.  
Hawker Hurricane I + car 1/72.  
North American P-51D + car 1/72.  
Fiat G.91 + car 1/72.  
Bae Agile Combat Aircraft 1/72.

### ESCI:

Dette firma udsender følgende sæt:

Bae Sea Harrier FRS.1 1/72.  
Bae Harrier GR.3 1/72.  
Bae/McDD AV-8A/Matador 1/72.  
Northrop F-5A 1/72.  
Northrop F-5B 1/72.  
Northrop F-5C/RF-5A 1/72.  
Lockheed F-104G "Red Baron" (civil) 1/72.  
McDD F-4B/J VX-4 "Bicentennial" 1/72.

Der kommer endvidere to cockpits i 1/12:

GD F-16A og Lockheed F-104G.

### Heller:

Dette firma udsender følgende sæt i år:

Dassault Super Etendard (med Exocet) 1/72.  
Dassault Etendard IVM 1/72.  
Lockheed T-33/RT-33 1/72.  
Lockheed F-94B Starfire 1/72.  
Douglas DC-6B "Sécurité Civile" 1/72.  
Douglas DC-6B (SAS) 1/72.  
Transall C-160 (Bobcat sæt) 1/72.

### Italeri:

Der bliver udsendt følgende sæt fra dette firma:

Lockheed AC-130 Spectre (Hercules) 1/72.  
Lockheed C-130 Hercules (Blue Angels) 1/72.  
Lockheed YF-12A 1/72.  
Convair B-58A Hustler 1/72.  
Lockheed YF-12A 1/48.

Endvidere genudsendes det følgende sæt:

Fiat BR.20 Cicogna 1/72.

### Matchbox:

Der bliver udsendt tre sæt fra dette firma:

Aérospatiale AS.365/HH-65A Dauphin/Dolphin 1/72.  
Armstrong-Whitworth Meteor NF.14 1/72.  
DeHavilland Canada DHC-6 Twin Otter 1/72.

### Monogram:

Fra dette firma kommer der en række ny- og genudsendelser:

Grumman F7F-3 Tigercat 1/72.  
McDD F-15E "Strike Eagle" 1/72.  
Republic P-105G "Wild Weasel" Thunderchief 1/72.  
Grumman HU-16B Albatross 1/72.  
Grumman/GD EF-111A "Raven" 1/72.  
Lockheed SR-71 (med GTD-21 drone) 1/72.  
Boeing B-52G Stratofortress (med SRAM) 1/72.

Republic F-84F Thunderstreak 1/48.  
DeHavilland Mosquito 1/48.  
NA P-51B/Tiger Tank "Combat" 1/48.  
Fw 190A/Sherman Tank "Combat" 1/48.  
"Blue Thunder" Helicopter 1/32.

US/USSR Strategic Missiles 1/144.  
Rockwell B-1B (Snap-tite) 1/144.

### Fujimi:

Dette firma udsender følgende sæt i år:

Bae Hawk T.1 "Red Arrows" 1/72.  
Bae Hawk T.1 "TMW" 1/72.  
Tachikawa Ki 36 "Ida" 1/72.  
Tachikawa Ki 36 (civile mærker) 1/72.  
Tachikawa Ki 55 1/72.  
Yokosuka D4Y2 Suizei "Judy" 1/72.  
Yokosuka D4Y3 Suizei "Judy" 1/72.  
Nakajima B6N Tenzai "Jill" (tre varianter) 1/72.  
Westland Lynx Mk.88 (Bundesmarine) 1/72.  
Boeing 767 (ANA, Ansett, American Airlines) 1/100.

### Hasegawa:

Fra dette bliver der udsendt en lang række sæt i en del forskellige skalaer:

Bae Sea Harrier FRS.1 1/72.  
Bae Harrier GR.3 1/72.  
Northrop F-20 Tigershark 1/72.  
GD F-16 1/72.  
GD F-16 (Thunderbirds) 1/72.  
Sepecat Jaguar A/GR.1 1/72.  
Sepecat Jaguar E/T.2 1/72.  
Sikorsky UH-60A Black Hawk 1/72.  
McDD F-15E "Strike Eagle" 1/72.  
Lockheed P-3C Update II (JMSDF) 1/72.  
GD F-111 1/72.  
US Aircraft Weapons Loading Set 1/72.  
US Aerospace Ground Equipment 1/72.  
US Aircraft Weapons Set C 1/48.  
GD F-16A (Thunderbirds) 1/48.  
McDD F-4EJ Phantom II 1/48.  
McDD F-4G "Wild Weasel" Phantom II 1/48.  
McDD F-4F Phantom II 1/48.  
McDD F-15E "Strike Eagle" 1/48.  
McDD F-15J Eagle (JASDF) 1/48.  
McDD F-15C Eagle 1/48.  
Grumman F-14A Tomcat 1/48.

Mitsubishi Ki-46 "Dinah" 1/144.  
Mitsubishi Ki-67 Hiryu "Peggy" 1/144.  
Mitsubishi G4M "Betty" 1/144.  
Mitsubishi Ki-21 "Sally" 1/144.  
Kawasaki Ki-48 "Lily" 1/144.  
Kawasaki Ki-45 OTSU Toryu "Nick" 1/144.  
Kawasaki Ki-45 HEI Toryu "Nick" 1/144.  
Nakajima J1N1-R Gekko "Irving" 1/144.  
Nakajima J1N1-S Gekko "Irving" 1/144.  
Nakajima Ki-49 Donryu "Helen" 1/144.  
Yokosuka P1Y1 Ginga "Frances" 1/144.  
Space Shuttle 1/200.

### Revell:

Dette firma udsender en hel række sæt:

Heinkel He 111H-6 1/144.  
Junkers Ju 88A-4 1/144.  
Lockheed P-38J Lightning 1/144.  
Messerschmitt Me 110C 1/144.  
Airbus A310-200 1/144.  
Dornier Do X 1/144.

LTV A-7A Corsair II 1/100.  
Douglas A-4E Skyhawk 1/100.  
BAC Lightning F.2A/F.6 1/100.  
Dassault Mirage IIIC 1/100.  
Lockheed F-104G Starfighter 1/100.  
McDD F-4E/F Phantom II 1/100.  
Grumman A-6A Intruder 1/100.  
Sikorsky SH-3A Sea King 1/100.  
HS Buccaneer S.2 1/100.  
Republic F-105D Thunderchief 1/100.

Messerschmitt Me 163 Komet 1/72.  
Heinkel He 100 1/72.  
Heinkel He 162 1/72.  
Focke Wulf Fw 190D 1/72.  
Curtiss P-36/Hawk 75A 1/72.  
Dornier/Dassault Alpha Jet 1/72.  
Panavia Tornado (sandsynligvis F.2) 1/72.  
McDD F-15B Eagle (Bicentennial) 1/32.

Endvidere genudsendes der fire sæt i "History Makers" serie:

Chance-Vought Regulus II 1/68.  
Nike Ajax 1/32.  
Thor & Jupiter IRBM 1/110.  
Corporal Missile Launcher 1/40.

Per Madsen.

Yderligere bemærkninger til en del af disse sæt findes i artiklen "The Dane Abroad" i dette nummer. red.

### Figurer:

I 1:72 kommer fra ESCI Den Franske Garde og Engelsk Infanteri, begge Waterloo. 1:76 repræsenteres i år kun med NATO faldskærmsjægere fra Matchbox. I 1:35 kommer der fra Italeri US infanteri og stødtropper (gl. ændrede Heller sæt). Fra Tamiya; husdyr og soldater i hvilestilling (lig sættet fra ESCI). I 1:12 kommer der en siddende chauffør fra Tamiya og fire riddere i fuld rustning fra Imai. De sidste ser ud til at være kræs.

### Skibe:

Der er mange skibe i år, men desværre ser det ud til, at den senere tids tendens til at få lidt orden i skalajunglen, er væk. De eneste nyheder i noget der ligner en fast skala, er to private yachts i 1:700 fra Hasegawa og Lützwog og Admiral Scheer fra Italeri. Resten er panik: Imai kommer med en slæbebåd (Smit Nederland) i 1:200, Nichimo med isbryderen "Shirase" i 1:450 og hangarskibene Carl Vinson og Enterprise, samt slagskibene New Jersey og Iowa, alle 30 cm. lange. Otaki kommer med New Jersey i 1:350 og 1:600.

Revell er et mareridt: De fleste af de såkaldte "nyheder" ser ud til at være genudsendelser, men det er håbløst at afgøre, så vi tager hele striben: Sea Witch 1:96, ministryger 1:125, ketch 1:150, hollandsk orlogsmænd 1:160, US Coast Guard Eagle 1:200, Forrest Sherman 1:300, Constellation 1:340, New Jersey 1:350 og 1:720, Bismarck 1:350, Hood 1:406, North Carolina 1:573, Hood 1:720, Nimitz 1:800, samt dieselslæbebåd, trawler, Wappen von Hamburg og Santa Maria. De sidste fire er uden skalaangivelse.

### Rumflyvning og Science-Fiction:

Også her råder desværre den store skalaforvirring, men i år er der da et rimeligt antal nyheder. Fra Imai: Her råder mystikken, vi ved blot at der kommer Sci-Fi modeller, men ikke hvilke. Monogram laver et tilsyneladende meget lækkert Apollo Modul i 1:32 og en månelander med astronauter i 1:48, samt et meget spændende sæt med russiske og amerikanske raketter, der ifølge rygterne skulle være i 1:144.

Revell udsender tre bemandede rumstationer i 1:144: Et operationscenter, en energisattelit og en laserkampstation. Desuden genudsender de flere af deres gamle raketter: Apollo 1:48, Mercury på Atlas, Thor og Jupiter med starttårn, alle i 1:110 og Regulus i 1:68. Fra Airfix kommer A-wing fighter, B-wing fighter og Tie-interceptor, alle uden skalaangivelse, og alle naturligvis fra Stjernekrigen. Til gode har vi jo endnu også herhjemme jet-cyklen og shuttlen fra samme film.

### Biler og motorcykler:

Dem opgiver vi på forhånd. Det skal blot nævnes, at selvom vi ikke medregner Roco og Wiking, kommer der i år 69 bilmodeller og 19 motorcykler.

### Andet:

Monogram udsender en række lokomotiver, åbenbart i 1:87. I denne skala udsender Revell nogle lokomotiver og vogne. Endelig kommer der fra samme en absolut kuriositet: En gigantisk gravemaskine i 1:200. Selv i den skala påstås modellen at være 107 cm. lang og 42 cm. høj.

### Panser:

ESCI: Sd.Kfz. 251/7, Sd.Kfz. 251/8, Armoured 4x4 W.D. (?), alle 1:72. Italeri: 1:35 M-108, M-109A2, Chevrolet Gun Tractor, Bedford lastvogn, Katyusha (genudsendelse).

Revell: History Maker (money maker): Atomkanon 1:32, Nike Ajax m/rampe 1:32, Corporal m/rampe 1:40. Tamiya: Israelsk Merkava 1:35. Roco: 1:87 M-1, Iltis Sanke, Unimog FN-Sani, Dodge i gl. FN version, Dodge med ny radiokabine, maskingeværsortiment.

### IPMS (UK) TAS

21 The Birches

Farnborough

Hampshire GU14 9RP

England

Bag ovennævnte kryptiske betegnelse gemmer sig IPMS' *Technical Advisory Service*. Ved fremsendelse af en International Svarkupon vil man hjælpe med besvarelse af diverse spørgsmål, som medlemmerne måtte have!

BUILDING AND IMPROVING VACUUM-FORMED MODEL AIRCRAFT er titlen på en ny bog udsendt af Kalmbach Books i USA. Forfatteren Richard Staszak er IPMS-medlem, og dette i forbindelse med den høje kvalitet af forlagets tidligere produktion (fx "Hints and Tips...") skulle nok borge for, at indholdet er værd at læse. Bogens format er ca. A4, den er på 52 sider og koster i USA \$6.95. Forlagets adresse er 1027 North 7th Street, Milwaukee, WI 53233.

BILLEDBYTTE. Italiensk IPMS-medlem ønsker kontakt med dansk ditto til udveksling af fotos af fly. Han kan bl. a. tilbyde farvebilleder fra 1964 af emner som F-101, F-105, RF-84F osv. Stefano Vettorazzi, Via Cernidor 28, I-38050 Villazzano (TN), Italien.

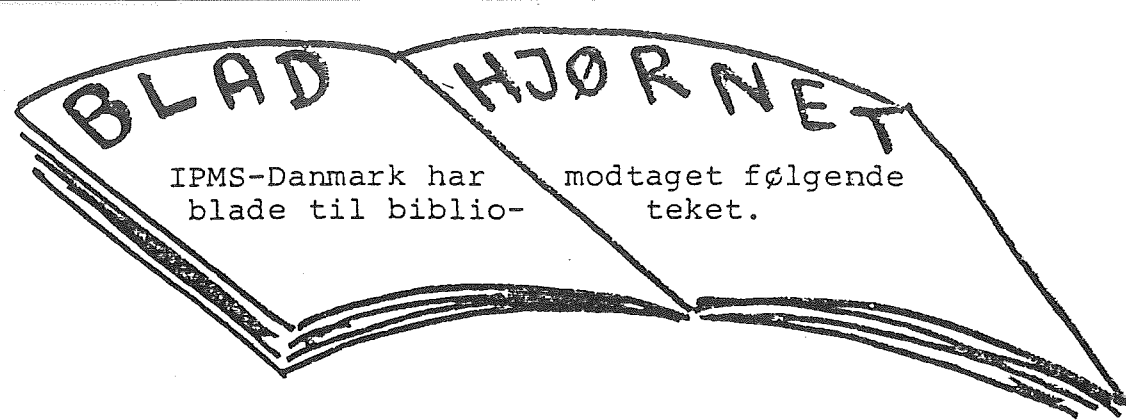

IPMS-Danmark har modtaget følgende blade til biblioteket.

Virus Plasticus 4/83 (Schweiz)

Schweiziske Mirage III  
Swissair Ju 86 -6

Kit 51 (Belgien)

Belgiske Hunter F.4, fine tegninger -15  
Pz IV detaljer, rådige 1/35 sæt -4  
NATO bomber, tegninger -5  
M109 fotos -2

La Vitrine du Maquettiste No. 19 (Frankrig)

USN low-visibility camouflage -8  
F-4C bemalingsanvisninger -6  
Vacuformbyggeteknik -2  
He 46, 1/72 tegninger -4  
L-749 detaljer, 1/144 tegninger -6  
Pz VI detaljefotos -6

Mallari 48 (Finland)

MBR-2 fotos, tegninger -6  
Finske panseruniformer i 80'erne -2

Scala 2-1983 (Sverige)

Svensk firfarve- og vintercamouflage -9  
Iranske T-62 -2

Scala 3-1983

B 3 (Ju 86) detaljer -8  
Irakiske hæruniformer -4  
Bandvagn m/48 (M29 Weasel) -2

APMA 1983 No. 4

VAB VCI/VTT 1/76 tegninger -3  
Schweizisk Fi 156 på ski -1  
RAAF 77 Sqn tosædet Mirage, 1/72 tegn. -4  
SdKfz 179 (Beobachtungs-Panther), 1/72 t. -1  
RAAF ♀ Air Traffic Controller -1  
Falcon 10 1/72 tegninger -4  
Qantas Constellations, Speedpak 1/72 t. -15  
Spansk Borgerkrig CR.32, 1/72 tegn. -1  
I-152 ombygning, farveskemaer 1/72 -4  
Spitfire VIII 1/72 ombygning, US Ki.43-II -2  
Indonesisk F-5E/F, 1/72 tegninger -3  
58 FG P-47, RNZAF F4U-1D tegninger -2

Modelwest JAN/FEB 1984 (Vestaustralien)

Lysander 1/32 detaljering -3  
USS New Jersey + Nimitz fotos -3

Airbreathers Vol. 3 No. 6 (Andover Chapter)

B-25 tegninger, sætanmeldelser etc. -21  
B-26 ditto -11

Airbreathers Vol. 4 No. 1

F4U Corsair ditto -17

Virus Plasticus 1/84 (Schweiz)

Schweiziske Mirage III -7  
B-17 historie, flyvning over Schweiz -9

Modelcraft Souvenir 1983 (Australien)

EC-121 nærbilleder -3  
RAN Skyhawk tegninger -3  
HMAS Australia, tegninger -4  
Kaditcha racerbil -2  
M1 Abrams artikel, tegninger -6  
Bygning af modeller i karton -1

Dirty Plastic 137/139 (Phoenix Chapter)

Lockheed Model 30, 32 og 151 projekter -6  
US Army OV-1 + OH-6 detaljebemaling -4  
Luftwaffe Spitfire V tegninger -1

Dirty Plastic 140/142

Lockheed Model 27 projekt -2  
Sovjetisk Mosquito -1  
Hannover CL.IIIA tysk+hollandsk -1  
Me 110G-4b/R3, Luftwaffe antennetegninger -2  
Kritik af Cap Croix du Sud MiG-3 sæt -2  
Luftwaffe P-38F -1  
SBD-2 fra USS Lexington 1941 -1  
Bullpup konstruktionstegninger -1

Quarterly Vol. 18 No. 4 (USA)

T-33A i Latinamerika (bemalingskemaer) -6  
Detaljering af Tamiya's Tomcat i 1/32 -3  
Alouette III (fotos & tegninger) -5  
Convair-bemaling hos Frontier Airlines -3  
SAAB 91 bemaling -3  
M60 i detaljer, 4. del -6  
Zero -5  
Texan på Luke Field 1942 -2  
At flyve Huey -2  
'39 Chevy Coach (tegninger) -2  
Britiske destroyere, 2. del -8

Quarterly Vol. 19 No. 1

F-5B Photo Lightning "Missouri Outlaw" -4  
Luftwaffe-es Ludwig Franzisket Bf 109 -1  
USN Hueys, 1/48 bygning -2  
Korrektion af Hasegawa's F-105B&D, fotos -8  
M3A3 Stuart (fotos) -2  
B-26 Invader (bemaling) -5  
Northwest Armor Museum -3  
Byg en Cyclops (tegnseriebil) -4  
Ombygning af Jetstream til T.1 eller T.2 -3  
F-51H (tegninger) -5  
USS Indianapolis og Portland -6

Quarterly Vol. 19 No. 2

EF-111 (fotos og tegninger) -7  
Desert Jeep Mod. 42 Sahariana -4  
Bf 109K i 1/48 -5  
Bf 109D (bemaling) -2  
Banshee (bemaling) -1  
Huey Cobra (bemaling) -4  
US 2½ ton truck (fotos) -3  
Convair 240 militære udgaver (bemaling) -10  
Bell RP-63 -3  
Tainan Naval Air Group 1942 -1

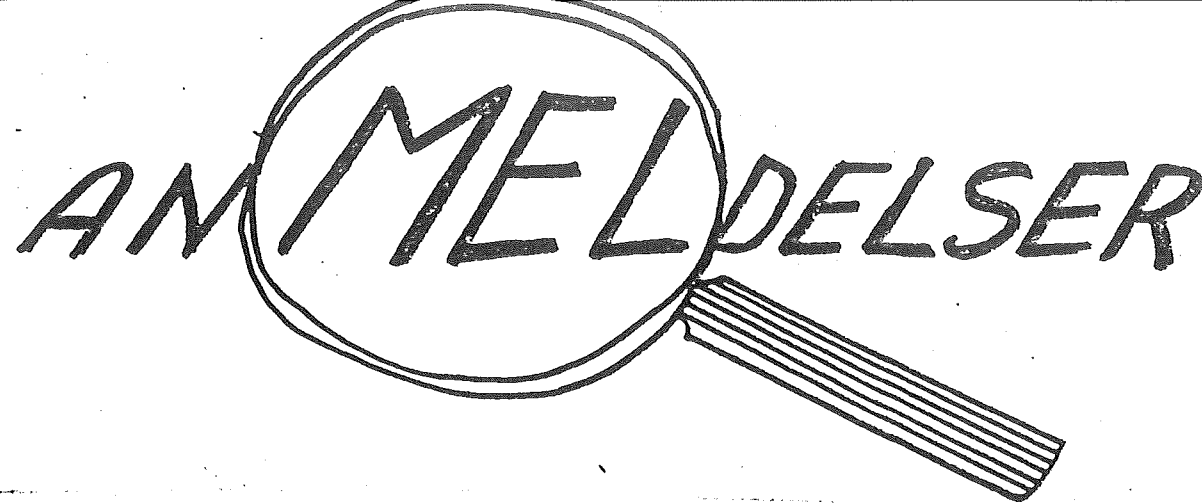

Anmeldelse af Aeroquide No. 3 SEA HARRIER FRS Mk 1 og No. 4 TORNADO GR Mk 1

Pris i England £2.95.

Med de to nyeste numre i serien "Aeroguides" fortsætter man med at dække moderne britiske militærfly. Alle de generelle bemærkninger, som blev anført ved anmeldelsen af de to første numre, er gældende også for de nye, så læseren henvises til side 25 i IPMS-Nyt nr. 23.

Eftersom disse publikationer bevidst retter sig mod flyenes strukturer, er det opmuntrende at se, at man har gjort sig den ulejlighed at give henvisninger til steder, hvor mere fuldstændige bemalingsanvisninger kan fås - absolut et plus for modelbyggeren.

Tekstnoterne til billederne gør også opmærksom på de ændringer, der er sket fra version til version, hvilket især er vigtigt for Tornado, som jo har undergået utallige detaljeændringer i løbet af afprøvningsfasen - det drejer sig om alt lige fra antennearrangementer til udstødningsrør og haleplan.

Inklusive porto er prisen stadig £3.50 direkte fra forlaget (adresse i sidste nummer).

Kai Willadsen/2

Anmeldelse af tidsskriftet PLASTIC KIT CONSTRUCTOR

Det er altid interessant at studere en nyttilkommen på markedet, og denne udgivelse er blandt de mere interessante. Der er tale om en genoplivning af det hedengangne PAM News, nu i A5 format med 28 sider i det nyeste nummer. Trykqualiteten er fortrinlig.

Indholdet er dog det væsentligste: Det drejer sig om (fly)byggesæt, hvor gode de er, hvordan man retter fejlene og iøvrigt bygger dem. Desuden er der en del materiale om 1/1 fly (fotos) samt tegninger af farveskemaer.

Hvad der imponerede mig mest, var grundigheden i sætanmeldelserne. Nogle vil kalde det småtingspilleri; men jeg finder det meget værdifuldt at kunne læse en længere artikel om Jaguar byggesæt, hvor man virkelig kontrollerer sættets proportioner (ikke bare længde og spændvidde) ved hjælp af offentliggjorte tegninger - og herefter konkluderer hvilke sæt, der kan anbefales til bygning af hvilke versioner, og hvilket arbejde, der må forudses herved. Der skal tydeligvis luges ud i min (beskedne) bestand af Jaguar byggesæt!

En anden sag af interesse er en totalliste over udsendte byggesæt af russiske fly! Abonnementsprisen er £3.20 for 4 numre, og adressen er

PAMAG (Publications) Ltd.  
22 Slayleigh Avenue  
Sheffield S10 3RB  
South Yorkshire  
England

I næste nummer håber jeg at kunne bringe PAMAG's gironummer.

Kai Willadsen/2



Lad os i dette nummer se på SMALL AIR FORCES OBSERVER, som udgives i USA af Small Air Forces Clearing House. SAFCH er en forening af flyinteresserede, der er blevet trøtte af det evindelige Luftwaffe, US Navy, RAF osv. osv.

Indholdet består overvejende af flyhistoriske artikler med tilhørende tegninger, hvori vægten lægges på de modelbygningsmæssige aspekter, dvs. farveskemaer og mærkning. Selve den håndværksmæssige side af modelbygningen skal man søge i IPMS-blade, som der iøvrigt er talrige henvisninger til, bl. a. i stil med vort *Bladhjørne*. Endvidere kan man via SAFCH indkøbe transfers til fx en lang række mexikanske fly.

Af blot det nyeste nummers indhold kan nævnes: polske fly før og under VK II, moderne indonesiske militærfly, F-5E i diverse flyevåben, luftkrig i den 3. verden siden VK II og ungarske Fokker C.V; alle disse med tilhørende tegninger.

SAFO er i næsten A4 format. Ovennævnte nummer er på 32 sider inkl. for- og bagside i karton. Trykqualiteten er lidt bedre end vor egen. Bladet udkommer kvartalsvis, og første års medlemskab koster \$7.00 - luftpost \$5.75 ekstra. Adressen er

Jim Sanders  
27965 Berwick Drive,  
Carmel  
CA 93923  
U. S. A.

## small air forces observer

SAFCH har iøvrigt antydnet muligheden af at „bytte abonnementer“, så interesserede kan enten skrive direkte eller henvende sig til Sekretæren.

*Kai Willadsen/2*

I IPMS-Nyt nr. 16 så vi på APMA, som udgives af Australian Plastic Modellers' Association. Det i dag gældende kontingent er Aus\$ 18.00 pr. år, hvilket foruden selve det kvartalsvise blad omfatter Newsletter, nogle dupliserede sider 5-6 gange årligt med smånyheder, sætannmeldelser osv., alt leveret pr. luftpost. APMA's omfang er iøvrigt vokset til 36 sider i det nyeste nummer (se *Bladhjørnet*). Adressen er stadig APMA, P.O. Box 51, Strathfield, NSW 2135, Australien.

Jvf. side 22 i sidste nummer gennemføres det fælles bogindkøb, idet dog nogle titler, bl. a. hele AIRWAR serien, er udsolgt. Et lignende tilbud forventes at blive gentaget ved en senere lejlighed.

Sekretæren

ÅBENT HUS på FLYVESTATION VÆRLØSE vil finde sted søndag 17 JUN 1984. Åbningstiden forventes at blive mellem kl 9 og 15. Nærmere detaljer om tider, adgangsveje, udstilling og flyveopvisning vil fremkomme i dagspressen fra omkring slutningen af MAJ.

### The Dane Abroad

As I began to write this column, I was sitting in an office of a large U.S. "aero-space" contractor (which shall remain nameless) wondering what's going on "over there". What's going on with the cruise missiles, the SS-20s and the rest of the "arms race", "arms build-up", and so forth? Another thought also crossed my mind. What can I do about it? What can you do about it? Then an answer came to me - maybe not the right answer, but an answer nonetheless. The answer was that, whether you live in a "representative democracy", a "constitutional monarchy", or a "one-party dictatorship", you probably don't do much about it. It's in the hands of the "powers that be". So, quit thinking about such heavy matters and build models. Don't hoard them, build them. (For me this advice is a bit hypocritical, however, since I've got about 3000 hoarded away in closets, on shelves, under the bed, etc.) Anyway, build models and if you feel like a fight for a "cause", counter the idiocy that models of military items constitute "war toys". Models are scale representations of concrete facts of life, not war toys.

All of the philosophizing above leads to one of the two topics to be covered in this column: the International Air Tattoo at Greenham Common, July 1983. After one or two earlier attempts to visit an "IAT", I finally made it to one. The wait was well worth it and I only wish I had been able to attend some of the earlier ones. My only experience with European air displays has been with Farnborough in 1980 and a 1976 display in Göteborg. My U. S. experience covers shows in Illinois, Ohio, Virginia, Maryland, and California from the late 1940s to the present.

The Greenham Common festivities are, beyond a doubt, the finest, best organized, most interesting air display I've ever seen. I won't belabor the point with lists of aircraft, because these have been covered in numerous other publications. But it is worth mentioning that for 4 days, 8 hours a day, I saw about 400 aircraft flying or on static display. At a typical U.S. airshow, you'd be lucky to find 40 aircraft, with possibly 25 to 50 percent of that number flying (and, by and large, doing so in the most boring manner possible).

Quite simply, there is nothing like Greenham Common. Friends and colleagues here in the U.S. asked why I didn't go to Farnborough or Paris. My answer was pretty straightforward. Paris and Farnborough are like a "house of ill repute", Greenham Common is like a ballet or a symphony. One is for hard cash and any pleasure is a lucky by-product; the other is for the soul, the spirit.

Which gets us back to the cruise missiles for a minute. No need to elaborate on Greenham Common's role in this matter when not hosting the air tattoo, but the "Women of Greenham Common" deserve a few marks in the hypocrisy column for their acts of vandalism against the SR-71 and its tanker aircraft the last day of the air tattoo. Vandalism is violence against property; and violence is violence, regardless of who the perpetrator may be or his (or her) reasons for committing it.

Now begins the second part of this column. It doth concern the Hobby Industry Association of America annual trade show held at the Anaheim, California, Convention Center. (These last two sentences were written to show modelers have a feel for classic writing at times.) Unlike past shows, the last day of the show (February 5th, 1984) was open to the general public. It was expected that about 10,000 people would take advantage of this opportunity. The public was admitted beginning at 1100; I arrived at 1200 to find the exhibition halls packed with people and a long line still waiting outside. Admission for adults was \$3.00 (or \$2.00 with special coupons made available at most of the local hobby and craft shops). Bob Poynter of Squadron Shop, an old friend from my almost 13 years of living in the Washington, D.C., area, said he had heard as many as 25,000 were waiting outside to get in. I think that may have been a bit high, but I am certain that the expected 10,000 was far too low an estimate. By the time I left at 1600, I'm certain that over 20,000 had attended this "open day".

I was fortunate enough to also be able to attend the previous day, a "trade day", by using a little stealth (no, not the aircraft) and guile. This allowed free access to people and to displays because the show was far less crowded.

The first interesting person to meet was at the Monogram exhibit. As I was standing and admiring their display of their new HO scale Snap-Tite "Big Boy" (4-8-8-4) steam locomotive, I was approached by a quiet-spoken gentleman who asked if I was interested in model railroading. When I said I was, he asked a few more questions and we began to just chat back and forth. Then I noticed his "show badge", which read "Bob Reder". I suddenly realized that this was the Bob Reder, one of the founders of Monogram! I won't wax long or eloquent, but I told him my own feelings about Monogram and its products. Some of the first plastic kits I ever built were Monogram and I've been a fan ever since. Mr. Reder told me that he was retired now, but liked to keep tuned in to what was going on and what the buying public was thinking. A fine man and a fine company who both care about modelers. Here, then, is what Monogram is offering; release dates are for the U.S.; prices are U.S. retail (these are lower in certain stores and the "Dane Abroad Hands Across the Sea Cooperative Trading Group" can possibly knock 20 to 30 percent off these prices, not including postage and California sales tax); comments are included where I had the chance to examine these items more closely.

1/144 Snap-Tite B-1B (actually a late 1983 release); not bad at \$4.50

March

6060 1/48 Heritage Edition (HE) "First Lunar Landing" - \$10.00

6061 1/32 HE Apollo Command Module - \$15.00

5432 1/48 F-84F Thunderstreak - \$5.25

5434 1/72 F-15E Strike Eagle - \$5.25 (looked very nice - probably a test shot)

April (all 1/24 and \$6.00)

2210 Glidden Thunderbird Pro Stock Racer

2216 Reber & Morrison Camaro Pro Stock Racer

2217 Iaconia Camaro Pro Stock Racer

2218 Smith Thunderbird Pro Stock Racer

- May  
 2244 1/24 Coors Thunderbird Grand National Racer -\$6.00  
 2245 1/24 Budweiser Monte Carlo Grand National Racer -\$6.00  
 6062 1/72 HE F7F Tigercat -\$7.00  
 6063 1/72 HE F-82 Twin Mustang -\$7.00
- June  
 5431 1/72 F-105G Wild Weasel -\$5.25 (probably a pantographed 1/48 kit)  
 5435 1/72 EF-111 Raven -\$5.25 (only a mock-up available)  
 5810 1/72 SR-71 and GTD-21 drone -\$7.50 (includes a handling dolly for the drone)
- July  
 6016 Roton Combat Vehicle (Snap-Tite) -\$6.75 (Masters of the Universe series)  
 6033 Car Collector's Display Case -\$12.00 (4 tiers - holds up to 8 cars)  
 6034 1/48 Sherman/FW 190 Combat Kit -\$10.00 (old Aurora Sherman - Monogram's FW 190)  
 6035 1/48 Tiger Mustang Combat Kit -\$10.00 (old Aurora Tiger - Monogram's P-51B)  
 6064 1/48 HE Mosquito -\$8.00  
 6065 1/72 HE HU-16B Albatross -\$8.00  
 1600, 1601, 1602 1/87 (H0) "Big Boy" (Union Pacific; Baltimore & Ohio; Duluth, Mesabi & Iron Range, respectively) -\$10.00  
 6036 1/32 "Blue Thunder" Helicopter -\$6.75  
 6037 1/24 "Blue Thunder" Combat Vehicle -\$6.75
- September  
 1408 1/24 Barbie 'Vette (Snap-Tite) -\$6.00 (pink Stingray for girls)  
 2608 1/8 Super Scale 1985 Corvette -\$35.00 (cheaper than the real one and easier to park)
- October (all 1/24 and \$6.00)  
 2208 1968 Pontiac GTO  
 2213 1971 Plymouth Satellite  
 2224 1985 Pontiac Trans Am
- November (all 1/24 and \$6.00)  
 2209 1985 Corvette  
 2242 Pontiac Fiero GT  
 2243 Mustang SVO

Across from Monogram was Polk's Aristocrat Hobbies; they serve as the principal U.S. distributor for Heller. The big news at Polk's was the new Heller releases, of course, but the very significant drop in the U.S. prices for these kits is even more important to us in Denmark's far-flung colonies. Before the price drop, for example, the CL-215 "Water Bomber" was priced between \$19.95 and (in some places) \$22.95; the new price is \$12.95! The Constellations (both 749 and EC-121) were \$19.95; now they are to be \$12.95. Lansens, Viggens, and Drakens (hurrah!) will drop \$4.00-\$5.00 in price. Some of the Heller releases are probably already out in Europe, so note that the dates here are for U.S. release.

- February  
 2016 1/32 Land Rover Ambulance (Cliclac) - \$5.95  
 2019 1/43 Volvo Concrete Beton - -  
 2032 1/32 Audi Quattro San Remo - -  
 3504 1/43 Wabco Dumper (Bobcat) - \$12.95  
 0728 1/24 Citroën Landaulet Taxi - \$16.95
- March  
 0614 1/60 Kurun Sailboat - \$11.95  
 0746 1/24 Porsche 917K (1970) - \$16.95  
 0747 1/24 Ferrari 512S (1970) - \$16.95

- April  
 2028 1/16 Kawasaki "Racing" (Cliclac) - \$5.95  
 2033 1/32 Audi Quattro (Cliclac) - \$5.95  
 3505 1/43 Wabco Digger (Bobcat) - \$12.95
- May  
 0360 1/72 Super Etendard with Exocet - \$6.50 (one set of markings)  
 0748 1/24 Brabham BT33 "Kyalami" - \$16.95  
 0749 1/24 Lotus 49B - \$16.95  
 0955 1/8 BMW 100RT Police Cycle - \$34.95
- June  
 2031 1/48 Red Cross Helicopter (Cliclac) - \$5.95  
 2034 1/32 Audi Quattro Safari (Cliclac) - \$5.95  
 0301 1/72 T-33 - \$6.50 (U.S. Thunderbirds, or French Air Force RT-33)  
 0616 1/150 Corsair Ship - \$8.95  
 0625 1/200 Car Ferry "Avenir" - \$30.95
- July  
 0361 1/72 Etendard IVM - \$6.50 (one set of markings)  
 0745 1/24 Alpine 1600 - \$16.95  
 0750 1/24 Porsche 908 Monza (1969) - \$16.95
- August  
 0302 1/72 F-94B Starfire - \$6.50 (USAF based Iceland)  
 0316 1/72 DC-6B Fire Bomber - \$12.95 (French Sécurité Civile)
- October  
 3003 1/72 Super Transall (bobcat) - \$13.95  
 3514 1/24 Renault Sport Team (Bobcat) - \$7.95
- November  
 0315 1/72 DC-6B Cloudmaster - \$12.95 (SAS markings, "Gorm Viking", Danish OY-KMU)  
 0751 1/16 Citroën DS19 - \$12.95

Nat Polk said he was hoping for a run of about 10,000 DC-6Bs with United Air Line (UAL) markings. I hope I'll be able to obtain one of these in addition to the other two DC-6Bs because the very first flight I ever took (Columbus, Ohio, to Washington, D.C.) was on a UAL DC-6B in 1964 (and so was the worst flight, about 4 or 5 years later, going from Washington to Columbus; I switched to a TWA DC-9 for my return flight and all future flights between the two cities).

Lindberg is issuing some new kits and re-issuing some "oldies". No prices or dates were available.

- Snap-Fit (H0 scale)  
 1053 Fuel Tanker with GMC short cab  
 1054 Milk Transporter with Ford short cab  
 1055 Refrigerator Trailer with GMC sleeper cab  
 1056 Flat Bed/Pipe Load with Ford sleeper cab
- Snap-Fit (1/24)  
 6505 Corvette TC-8  
 6506 Camaro Kammback  
 6507 Firebird Sportwagon  
 6508 Mustang DE-4
- 6400 1/18 Corvette EXP (Snap-Fit)  
 2210 Draken  
 2211 Hunter } 1/48 re-issues  
 2212 Skyray }  
 2213 Me 262 }  
 7220 Tuna Clipper Fishing Boat } apparently various scales;  
 7221 Diesel Tug } probably re-issued Pyro kits  
 7222 North Atlantic Fishing Trawler }  
 7223 Shrimp Boat }

Matchbox is still getting its feet back on the ground, so not too many new releases for this year. No prices or dates, but still some interesting subjects.

- Purple Range 1/72 40038 SA365N Dauphin (U.S. Coast Guard markings)  
 Orange Range 1/72 40127 DHC-6 Twin Otter (no information on markings, but should have skis/floats/wheels)  
 Blue Range 1/32 40312 Auto Union (no other details)  
 Brown Range 1/48 40654 Meteor NF  
 Yellow Range 1/76 45009 NATO Paratroops

Testors, who import Italeri, are now beginning to bring Fujimi into the U.S. under the Testors name. I had a nice talk with John Andrews (whose Ultra Tone method was described in an earlier "Dane Abroad"). He has written a quite interesting article for *Armed Forces Journal* about the merits of modeling and having accurate models based on precise data made available from official sources (and questioning why it's so difficult to get data for models of captured Soviet equipment). The article also covers some of the idiocies of "security" classifications. I will feature this article in a future "Dane Abroad".

- Here, then, is Testors' latest batch of goodies; no dates or prices.
- 588 1/48 YF-12 (there will probably be one in 1/72 later, as well as a 1/72 SR-71)  
 688 1/72 Super Harrier (I know the Italeri one is already out - I bought two in England last July)  
 689 1/72 F-5F (also already released as Italeri)  
 586 F-5A } all re-issues, but F8F now in-  
 589 F8F Bearcat } cludes decals for Blue Angels'  
 591 P-47D } "Beetle Bomb"  
 835 1/24 Coupe Napoleon  
 801 1/35 Priest  
 808 1/35 Panzer IV H } all re-issues  
 811 1/35 Elefant }  
 784 1/35 Katvusha }  
 311 UH-1B }  
 312 AH-1G }  
 331 T-38 } Fujimi 1/48  
 332 A-4 }  
 333 A-6A }  
 334 F-15A }  
 351 1/24 Mazda RX-7  
 352 1/24 Porsche

Later in the year there will be a B-58 in 1/72; there are hopes of doing all the B-58 variants eventually. There will also be a C-130 series in 1/72, starting with an AC-130. A C-130 in 1/48 is coming next year.

Revell had very few new items of its own and seems to be concentrating on re-releases of earlier Revell, Tamiya and Otaki kits. No dates or prices were available.

- 4014 A-4E 1/100 (old Tamiya Mini-Jet series)  
 4017 F-104G (US, German and Dutch markings shown)  
 4018 F-4E (US and German markings shown)
- 4428 P-3 (allegedly 1/144; really closer to 1/120 or so; U. S. Naval Oceanographic Office)  
 4535 C-130 (again supposedly 1/144; four markings schemes shown, including U.S. Coast Guard)  
 4752 C-5B (Otaki 1/144 C-5A done in new U.S. "European One" scheme)  
 4532 1/144 Space Operations Center (proposed NASA/Boeing space station)  
 4737 Same as above, but with Space Shuttle added  
 7396 1957 Ford Ranchero (customized) } part of the  
 7397 1934 Ford Roadster (hotrod) } 1/25 "Street  
 7398 1951 Henry J (dragster) } Saints" series  
 7441 1/16 4x4 Swamp Monster (pickup)  
 5207 U.S. Coast Guard Cutter "Taney" (no scale given)  
 5422 HMS Bounty (no scale given)  
 5214 1/350 USS New Jersey, Recommissioned (Harpoons, Seahawk helicopter, etc.; is the Fujimi kit with revisions; display model looked very nice)  
 1150-1152 Robotech Defenders (Thoren, Zoltek, and Condor)  
 1700-1701 Power Lords Vehicles (Trigore, the Creature Crusher, and Power Ship Attack Cruiser)  
 1730-1732 Power Lords Beast Machines (Evol, Warbot, and Savor)

There will also be a line released in conjunction with the film Dune (Ornithopter, Sandcrawler, Spice Scout, Sandworm with diorama, and Spice Harvester). In addition, there will be three new "Fun Kits" (1/25 Blazer 4x4 and Firebird, and 1/32 Helicopter) and a line of paint sticks called "Quick Color" (something like Tamiya's) with twelve colors available.

ESCI has announced two cockpit kits in 1/12, of the F-16 and F-104.

MPC is the U.S. firm handling the Airfix line, or at least part of it. MPC/Airfix kits are produced in the U.S. from Airfix molds, with MPC's decals replacing Airfix'. The MPC decals are decidedly inferior to Airfix' and only cover one subject instead of Airfix' two or three. At one time MPC kits came with Scalemaster decals and I hope this becomes true again in the future. One rumored Airfix release for late 1984 is a Backfire (Tu-26) in 1/72; it does not appear in MPC's listings. Here are MPC's releases; no prices were available.

- 1/76 Armor  
 B-16207 Tank Transporter  
 B-16208 Reconnaissance Patrol } March -  
 B-16209 Antiaircraft Battery } re-releases  
 B-16013 Modern U.S. Assault Troops (February)  
 B-16016 Modern Soviet Infantry }  
 B-16019 WWI German Infantry } March  
 B-16020 WWI American Infantry }  
 1/600 re-releases  
 B-15104 Iron Duke } April  
 B-15254 Moskva }  
 1/?  
 B-11975 Star Wars Y-Wing Fighter } March  
 B-11976 Star Wars AT-ST }  
 1/25 Cars  
 B-10730 1967 Pontiac GTO - July  
 B-10731 1969 Mustang Mach 1 - July  
 B-10732 Barracuda Pro Street - June  
 B-10734 1957 Chevy - March  
 B-10736 1972 Chevelle SS - February  
 E-10737 Strike Force Racer - May  
 B-10874 Turbo Firebird - August  
 B-10883 Pontiac Fiero P-Car - February  
 B-13725 1960 Corvette - March  
 B-13726 1967 Corvette - March
- 1/25 Trucks  
 B-10739 1953 Ford Pick-Up - April  
 B-10752 Dodge Ram Off-Roader - May
- 1/32 Chromies  
 B-13243 1984 Corvette - August  
 B-13244 Mustang Road Racer - August
- 1/16 Sports Cars  
 B-13075 Street Charger - August  
 B-13076 1963 Corvette Split-Window - August
- 1/72 Aircraft  
 B-14009 P-47D - February  
 B-14010 F-104 - February  
 B-14011 Hs 123 - May  
 B-14012 OS2U Kingfisher - May  
 B-14110 YOY-10D NOGS Bronco - March (revised Bronco)  
 B-14111 TBD-1 Devastator - March  
 B-14214 Ka-25 Hormone - July  
 B-14215 F-84F - July  
 B-14310 Mirage F.1C - June  
 B-14311 U-2 - June  
 B-14312 Tornado GR.1 - June (supposedly updated to GR.1 standards from original kit)  
 B-14409 Mi-24 Kind - July  
 B-14552 Vulcan - February
- 1/48 Aircraft  
 B-14410 Sea Harrier - July  
 B-14553 Prowler - May
- 1/24 Aircraft  
 B-14607 Bf 109E - July

Now it's Hasegawa's turn. The information is from Minicraft (Hasegawa's U.S. distributor), so the catalog numbers, release dates and prices are for Minicraft releases in the U. S.

#### January

V2 1/48 Thunderbirds F-16A - \$12.00 (kit even has smoke pipes, etc., of real Thunderbirds F-16s)  
E22 1/72 AH-64A Apache - \$7.00 (excellent kit)  
V72-5 1/72 weapons loading Set - \$4.50

#### February

P2 1/48 F-4EJ - \$21.00 (all panels are scribed instead of raised; this will be true for all future F-4 and F-15 kits)  
D19 1/72 Sea Harrier - \$6.00  
G-236 1/1 .357" Colt Python - \$18.00  
G-237 1/1 .44" S&W Magnum - \$18.00 (Dirty Harry?)

#### March

P3 1/48 F-4E - \$21.00  
X48-3 1/48 Aircraft Weapons Set C - \$12.00  
D20 1/72 Harrier GR.3 - \$6.00 (revised from their earlier Harrier kit)  
1216 1/48 F-4J - \$17.00

#### April

U23 1/72 Jaguar GR.1A - \$7.00  
K-18 1/72 F-15E Strike Eagle - \$12.00  
1217 1/48 F-16A - \$10.00 (Minicraft's release of the \$12.00 Hasegawa kit)  
1218 1/72 Apache - \$6.00 (U.S. kit at lower price - see January)

#### May

P4 1/48 F-4G - \$21.00  
E24 1/72 Jaguar E/T 2 - \$7.00  
1401 1/48 Roman Warship - \$13.00  
1402 1/48 Greek Warship - \$13.00  
1403 1/80 Chebec - \$28.00

#### June

D21 1/72 F-20 Tigershark - \$6.00  
X72-6 1/72 Aerospace Ground Equipment - \$6.00 (tentative price)  
P8 1/48 F-15E - \$24.00 (tentative price)

#### July

P7 1/48 F-4F - \$21.00

#### August

Q1 1/200 Space Shuttle - \$6.00 (tentative price)

#### September

P9 1/48 F-15J - \$21.00  
D22 1/72 F-16A - \$6.00 (an all-new kit, correct to production configuration - finally; maybe it's a pantographed 1/48?)

#### October

P10 1/48 F-15C - \$21.00  
K19 1/72 P-3C Updated Orion - \$24.00 (Harpoons etc.)

#### November

D23 1/72 Thunderbird F-16A - \$6.00 (dare we hope for smoke pipes in 1/72?)  
P11 1/48 F-14A - \$30.00 (tentative price)

#### December

K20 1/72 F-111 - \$12.00 (tentative price)  
E25 1/72 UH-60A Blackhawk - \$8.00 (tentative price; and, as Squadron Shop would say, "Used in Gredada" - remember Grenada?)

Scheduled for re-release by Minicraft are: 1/72 - T-38A Talon, A-37A Dragonfly, F-14A Tomcat, F-4E; 1/48 - Learjet 35; 1/32 - Boeing P-12E and P-26; 1/200 - Boeing 747 (Pan Am)

Tamiya never says much at these shows, then comes out with beauties like the Sgt. York/DIVAD and Merkava kits. Rumor has it that a lot of older Tamiya 1/35 armor kits will be revised into such things as a Sherman with 105 mm howitzer, Sherman "Firefly" etc., and an Arab-Israeli Wars theme is to be followed in some of these re-releases. So, here is what we should expect.

1430 1/12 Honda VT 250 Integra  
1429 1/12 Suzuki RG 250 with full options  
1431 1/12 Fully Cowled Honda VF 750F  
1428 1/12 Kawasaki KR 500

2439 1/24 Morris Mini Cooper 1275S Mk. 1  
2440 1/24 Honda Ballade CR-X 1.5 1  
3629 1/35 German Soldiers at Rest (were they ever?)  
3628 1/35 Livestock Set  
2438 1/24 Toyota Soarer 2800GT  
2441 1/24 Toyota HiAce Quick Delivery Truck (van)  
2442 1/24 Nissan 300 ZX  
1433 1/12 Hang-On Glider  
7605 1/700 Yubari Light Cruiser  
1432 1/12 Honda NS 500

There are also several new motorized 4-wheel drive "play kits" and "off-road buggies", plus Lexan body paints.

Finally, Squadron/Signal Publications has some new titles coming.

1063 B-17 in Action - January  
6038 Armor in Korea - February  
6037 Air War over Southeast Asia - March  
1064 SBD Dauntless in Action - April  
1065 F-4 Phantom II in Action - May  
6985 1985 Aviation Art Appointment Calendar - June  
6253 Panzer Colors III - June (Panzer Colors I will be re-released in June, too)

Part II of U.S. Battleships is also due in 1984, and some additional titles in the Armor in Action series are in the works.

Well, that is it for the HIAA show and most of what is going to come out in 1984. There may also be some surprises - there usually are. Tamiya shows a 1/48 SR-71A/B in their new catalog flyer, but (surprise, surprise) it's the Italeri/Testor kit.

In upcoming columns I hope to share with you the excellent article by John Andrews of Testors mentioned earlier; give you some insights into IPMS activity here in Southern California (Lotus Land) and will cover IPMS/Space Park, IPMS/La Habra, and IPMS/Orange County; send some pictures along which I hope will reproduce well enough so that you will see what the work of Jamie and Larry Pye looks like, as well as what some Southern California modelers look like (both in action and just standing around, but all dressed up); provide some tips on what shops to visit while in Southern California (and possible some other areas in the U.S.); and anything else the membership (or board) might like to suggest. I hope the list of shops will be published before the Olympics, just in case some of you are brave enough to come to Los Angeles for the first games played under smog. Should you have any suggestions, questions, comments, etc., write to me care of IPMS-Nyt or direct (5612-P River Way, Buena Park, CA 90621, U.S.A.).

Finally (at last), I was very sorry to hear of JJ Hobby's closing. I only visited the shop twice, but enjoyed both visits; Johnny was a pleasure to do business with. From everything I've heard, JJ Hobby was very supportive of the hobby, it's too bad the hobbyists couldn't reciprocate enough to keep him in business.

I plan to return "home" somewhere in very late August or early September (I have to get there before Tivoli closes - haven't been there since 1976). I hope to spend more time outside of Copenhagen this time and plan to tour the kingdom from east to west, top to bottom - so perhaps a shop tour will be in order. Then again, maybe there aren't many shops left. Oh well, there must be something worth seeing in Roskilde, Hillerød, Korsør (my grandfather's hometown), Odense, Århus, Randers, Jelling Esbjerg and whatever other places I can squeeze in.

Until next time, "farvel" from  
"The Dane Abroad"

# SWOPBOXES

Indlæg bedes  
sendt til:

Jørgen Wolner  
Bolbrohøj 3  
2960 Rungsted Kyst

#### ØNSKES/WANTED:

Monogram: Patton M-48A2 & Ostwind Flakpanzer IV/- AFV Profile no 55 Special  
-/-Military Modeler: Vol. 6 & 7 -/- Born in Battle Magazine no. 3, 4, 6, 10,  
14, 15. -/- War Data series no. 1, 2, 4, 5, 6, 7, 10.

Ole Ries/ nr. 33

#### ØNSKES/WANTED:

Aurora: Jet Commander, C-119 Flying Boxcar, Hiller X-18, DC-9, B737, AH-56  
-/- Delta S 55X, MC 72 -/- Revell: Morane-saulnier N.

#### HAVES/AVAILABLE:

Aurora: Gotha Bomber, Fokker D-7, King Arthur on horse, Space coupe, -/-  
Renwal: The visible dog -/- Revell: AerobeeHi, Terrier, X-15, Yak 25, C-1.  
Revell/Brazil: 1/72 Ki-43 & Ki-84 -/- Lindberg: Curtiss Goshawk -/- UPC:  
Hawker Hunter, N/S Savanna =/=AMT; Man in space=(1/200) Saturn V, Saturn 1B  
Redstone, Atlas, Titan.

Jørgen Wolner / nr. 28

#### ØNSKES/WANTED:

Frog: Shackleton.

Finn Sølje / nr. 27

#### HAVES:

Hasegawa: A-11 Spitfire Mk. 1, A-12 P-51D, A-14 SOC Seagull,  
A-15 F-86f, B-7 P-47D, B-9 Kittyhawk, C-2 Mig 21, C-9 B.A.C.  
Lightning Mk. 6, C-11 T-34A Mentor, D-5 Viggen, D-11 F9F-2  
Panther, D-17 F-11F Tiger, S-2 A-4 E/F Skyhawk, S-7 F-4B-4,  
S-18 Spitfire Mk. 5B, S-19 Spitfire Mk. 6, MB-28 Leopold.  
Tamiya: PA-1025 B-52, BS-0606 BMW Polizei, BS-1217 Yardley  
McLaren, MM-102 German Army Infantry, MM-130 German Assault  
Troops, MM-131 German Artillery Troops, MM-138 German  
Machine Gun Troops, MM-153 Wehrmacht Mounted Infantry Set.  
Aoshima: WL.B lol Bismarck 1:700.

Italeri: 209 Hetzer, 313 Schwimmwagen, 318 Pak. 40.

ESCI: 500 Horsedrawn Supply Wagon.

Monogram: Packard Phaeton 31 (plastik/metal).

Protar: AJS 7R 350 cc. (metal).

Airfix: L703 British Infantry, 1705 German Infantry, 1723  
British Paratroops, 1753 German Paratroops, Gl. æsker:  
1752 German Mountain Troops, S5-59 German Infantry,  
2048 Me. 109 E, 3030 Ju. 87 B/R, 4011 Hampden, 5012 Canberra,  
6171 Lockheed Tristar, 8170 Boeing 747, 14001 P-51D Mustang,  
2205 Narvik Class Destroyer, 4205 HMS Warspite, 4210 HMS  
Iron Duke, 10280 E-båd, 51451 German Infantry 1:32 (bløde).  
Nitto Kagaku: 1 Panther G, 3 Jagdpanther, 4 German 105 mm  
Gun, 5 Hanomag Sd.Kfz. 250/10, 7 Kübelwagen, 8 Schwimmwagen,  
11 Bridge & Checkpoint, 14 M-7 Bl 105 mm Gun, 15 M-36 Jackson,  
16 M-3A1 Halftrack, 18 Pz. I, 19 Pz. II, Honda 450 1:12.

#### ØNSKES:

Max el. Tomy el. Peerless: Raupenschlepper Ost RSO 03 1:35.

Bjørn Jensen/ 8

Advarsel . Jeg har desværre haft nogle ret triste erfaringer ved at handle med firmaet Capital Model Supplies i London og vil gerne videregive mine erfaringer.

Jeg foretog i September en forudbestilling af et sæt, der udkom først i november. Telefonisk fik jeg bestillingen bekræftet. Da sættet var kommet, fik jeg prompte en envoice, som straks blev betalt. Derefter skete intet i fem måneder - jo, min check blev straks hævet. I alt 8 gange - 6 gange mundtligt og to gange skriftligt - har jeg rykket firmaet. Hver gang fik jeg at vide, at pakken enten var sendt eller lige lå klar - desværre lodret løgn. Sidste gang, jeg ringede, fik jeg endeligt et ærligt svar. Det var slet ikke min tur endnu, og jeg måtte vente. Man lagde vægt på først at betjene hjemmemarkedet! Jeg blev vred og meddelte, at jeg ville klage, bl.a. via I.P.M.S., men fik blot et hånligt "We could'nt care less" til svar. Jeg har senere talt med Alan W. Hall om sagen, og han siger, at min klage blot er én af mange. Han anbefaler, at man istedet bruger f.eks. Hannans, og det har jeg siden forsøgt med glimrende resultater. Ikke over 14 dages leveringstid!

En personlig ven, der besøgte firmaet og tilbød at tage sættet med sig, fik blot at vide, at "han ikke skulle blande sig". Nu er sættet endeligt kommet, men jeg synes stadig, at jeg vil videregive mine oplevelser.

Thorkild.

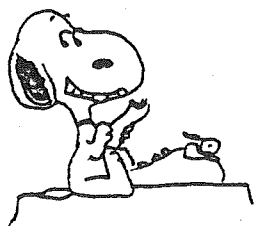

#### BREVKASSEN.

Svar sendes til redaktionen, hvorefter de offentliggøres i næste IPMS-nyt. Redaktionen sender svaret til spørgeren.

Ole Ries i Padborg har flere spørgsmål:

- Hvilke Humbrolfarver svarer de FS angivelser som vi så i M-1 artiklen i IPMS-nyt nr. 20 til?
- Har nogen oplysninger om bemaling og tegn på Horch med flak 30? Der ønskes om køretøjer brugt udenfor Afrika.
- Hvor findes oplysninger (fotos, tegninger) om Sd.Kfz.7/1? Squadron/signal nr. 3 (5 fotos), Motorbuch Verlag: Die Halbkettenfahrzeuge des deutschen Heeres 1909-45. Det er bind 7 i serien: Militärfahrzeuge.

BJ.

#### FLYTNINGER.



- Finn Kofoed  
Fyrremejsevej 10  
2600 Glostrup.
- Jørgen Wolner  
Bolbrohøj 3  
2960 Rungsted Kyst.
- Henry Uytengsu  
4449 Arbutus Street  
Vancouver V6J 4S4  
British Columbia  
Canada.

#### NYE MEDLEMMER

- Sandy Petersen ol-512717  
Sirgræsvej 51, 1. lejl. 3  
2770 Kastrup.
- Finn Antonsen  
Dragebakken 225  
5250 Odense SV.
- Karsten Pedersen ol-813524  
Mimersgade 65, 1.tv.  
2200 N.
- Larry E. Pollack  
P.O. Box 929  
Arcata  
CA 95521  
U.S.A.

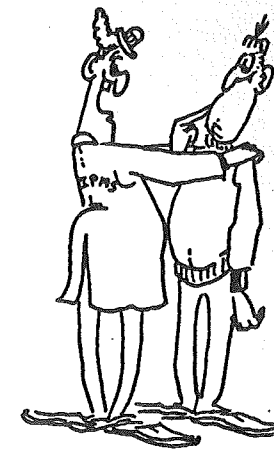

IPMS-møder i Jylland. Henrik Olsen o5-539125  
Afholdes d. 11/8 - 15/9 - 13/10 - 17/11 - 15/12

Science-Fiction-interesserede I.P.M.S.'ere samles mandag d. 28. maj kl 19 hos Thorkild. Adressen er: Lille Værløsevej 89. Værløse. Tlf. (o2-485247).

SÆTBYTTE: Fransk IPMS-medlem mangler kun 15 i at have en komplet samling af 1:72 sprøjtestøbte flybyggesæt, og kan til gengæld skaffe sæt af de fleste mærker. Følgende sæt søges: Aurora DC-9, Greenbank Castle Ryan M1, GAZW IK-2, Projekt Bugatti, Delta S 55, Artiplast Fiat G.82, Plastyk SZD 2 og 8, Veeday Yak-15, Jenny, W.29, Flycatcher, Gamecock, Okamoto Ki 115, Miauchy X-15, Ikko B7 Grace, Liste hos Sekretæren, hvis yderligere oplysninger ønskes. Didier Palix, 5 place Maurice Berteaux, F-78400 Chatou. F.

Følgende sælges for højeste bud: PYRO; Martin-Handasyde 1911 1:48, Deperdussin 1911 1:48, EUROPE; Panhard model 1891 1:32, WEB; MI-1 ca. 1:100. Desuden tilbydes gratis en større mængde kegle- og spidsbord, dog må man selv betale for kuvert og porto. Hvis interesse haves kontakt venligst: Dan Seifert, Frb. allé 37, 1820 Kbh. V. ol-313979

## SUMMARY OF CONTENTS

- 2 Soviet aircraft recognition. IPMS-USA conversion parts.  
New book on the history of the Royal Norwegian Air Force.
- 3 Editorial & Cover Comment. (RDAF ESK 721 C-54). The C-54 (DC-4) is one of the world's classic aeroplanes, and a good 1/72 kit is long overdue - Heller please take note. 'Star Wars' models are now to be regarded as classics, as the film has age enough to have been shown on Danish TV. The Society meetings are one of the principal means of disseminating information.
- 4 President's page. Although the market situation for plastic kits in general seems very bleak, and some importers and dealers seem focussed on the profit side of the business only, our 20-year jubilee committee is very determined that next year's event will be celebrated.
- 5 Description of the German WWII sleeve band *Metz 1944*.
- 8 Description of *Forsvarsmuseet* (The Defence Museum), Oslo. Opening hours given, admission free. A very good collection of various items, including some 1/1 scale aircraft. A most impressive exhibit is a diorama depicting a WWII convoy battle.
- 9 Me 262 history, part 3.
- 12 Camouflage and markings for Danish IIIJ (Fokker D.XXI). These plans were originally published in *Flyvehistorisk Tidsskrift*, journal of the Danish Aviation Historical Society. Aircraft number, black (mix given for grey numbers as seen on some aircraft). Propeller, natural metal with black rear. Factory logo, black. Walkway, matt black. National insignias, red/white. Collector ring, burnt metal. Aircraft overall, silver (gloss) or dark olive green + medium brown + light blue (semi-matt). Telescoping part of main gear legs (fairing removed), polished metal. Humbrol mixes provided.
- 14 Aircraft kit news and reissues for 1984.
- 15 Other kit news for 1984.
- 15 IPMS-UK Technical Advisory Service address.
- 15 New book from Kalmbach: Building and Improving Vacuum-formed Model Aircraft.
- 15 Exchange of aircraft colour slides wanted.
- 16 Contents of various foreign IPMS magazines.
- 17 Scale drawings of the F-16 by Henrik Olsen. The plans were originally prepared to 1/50 scale, but the copying process has changed this to 1/49 scale.
- 21 Review of Aeroguide Nos. 3+4. Still keeping up the excellent quality indicated in last issue, giving photos of all the external hardware intricacies of a particular aircraft. Especially commendable is the inclusion of references to sources of camouflage & markings information.
- 21 Review of the magazine *Plastic Kit Constructor*. Mainly (exclusively) dealing with aircraft, this publication provides commendably *thorough* kit reviews, including hints towards the correction of any errors. Also valuable camouflage & markings information.
- 22 *Small Air Forces Observer* is a breeze of fresh air for those fed up with Luftwaffe, US Navy and the like. Issued quarterly, \$7.00 by surface mail.
- 22 New membership rates for APMA.
- 22 Open House at *Air Station Værlose* 17 JUN 1984.
- 23 The Dane Abroad this time takes a look at the Greenham Common airshow and the 1984 HIA news. In English.
- 27 Swopboxes.
- 28 Warning against dealing with *Capital Model Supplies*, London. This firm's service is both slow, unreliable and, at times, rude.
- 28 Any information on Horch with Flak 30 used outside Africa?
- 29 Members moved, new members.  
IPMS meetings in Jutland. Sci-fi modellers' meetings.  
Kits wanted by French IPMS member.  
Kits for sale at highest bid.

