

IPMS

nyt

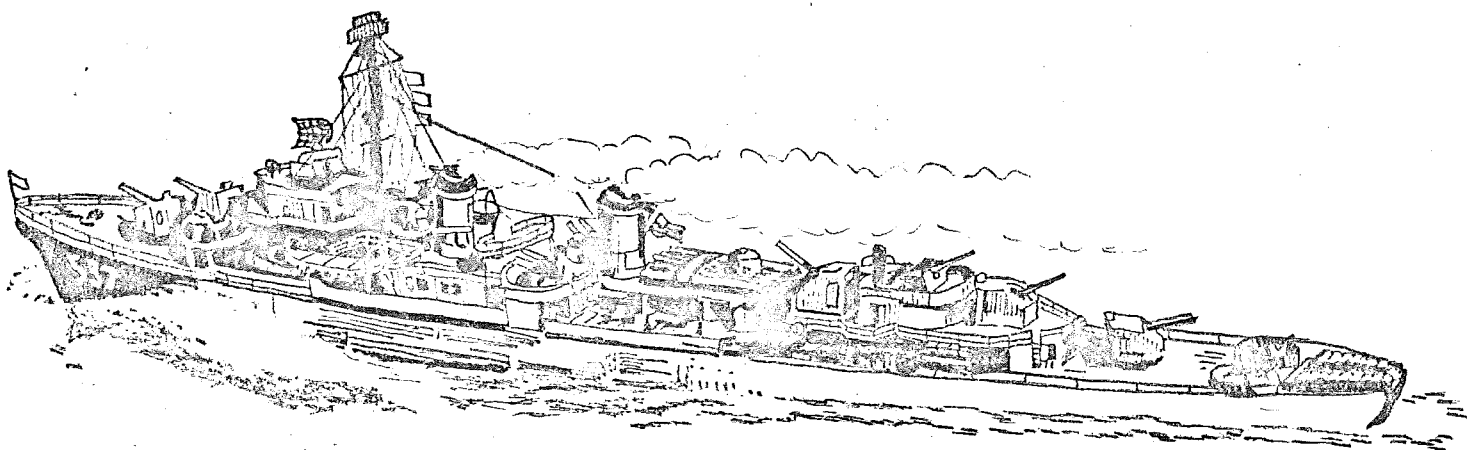

Udgivet af International Plastic Modellers Society (IPMS)
Danmark.

Årgang 2. nr 2.

Redaktionen: Det var så nr. tre. Nu begynder det at hjælpe med stof
- denne gang havde vi faktisk nok. Selv en enkelt fly-
artikel var dukket op.

De fleste storkøbenhavnske modelbyggere blev ramt, da
Smiths Legetøj og Hobby natten til den 7 april udbrænd-
te totalt. Til dette nummer af bladet var der netop ud-
arbejdet en artikel om forretningen og dens varetilbud,
men den vil vi nu gemme til senere. For - trøst jer -
Smith åbner snart igen. Nærmere herom længere omme i
bladet.

Redaktionen beder undskylde, at der på forsiden i en del
af sidste oplag havde indsneget sig en tyrkfejl, idet
Årgang 2. nr. 1 var blevet til Årgang 1. nr. 1. Undskyld!

Nyt fra
formanden:

?

Bestyrelsen: Formand: Henrik Steinmetz. Søndermarken 65. 3060
Espergærde. Tlf.(03)231058
Næstformand: Torben Klein. Oldmarken 24. 2880 Bagsværd
Tlf.(02)986095
Kasserer: Johannes Midtgård. Gøgevangen 17. 3230
Grested. Tlf.(03)291021

IPMS-nyt
Medlemsblad for
IPMS Danmark.

Redaktionen:
Fly: Johannes Midtgård. (se ovenfor)
Panser: Bjørn Jensen.
Rosenvængets Allé 6² tv
2100 kbh. Ø (01)ØB3231
Andet: Thorkild Wiehe
Ll. Værløsevej 89
3500 Værløse (02)485247

Ansvarshavende redaktør: Thorkild Wiehe

Anmeldelse af nyt byggesæt:

VEB Plasticart (østtysk) Tupolev Tu-2, målestok 1/72.

Af Kai Willadsen.

En model i 1/72 af dette vigtige fly fra 2. verdenskrig har været savnet i mange år og vil stadig være det fremover. Tu-2, en let bombe-maskine, kan anses for at have været russernes bedste fly af denne gruppe under krigen og var da også i tjeneste i mange år efter.

Det var med spænding, ja nærmest begejstring, at jeg kastede mig over æsken; men glæden blev hurtigt kølet af, da det viste sig, at østtyskerne i stedet for at give os dele til at samle flyvemaskinenaceller af åbenbart i stedet har haft den pakkasse, som de blev leveret til fabrikken i, som forbillede for deres støbeform. Sættet giver i det hele taget indtryk af at være lavet som sjuskearbejde på væsentlige punkter (måske for at overopfylde planen?).

Sættet har imidlertid også sine gode sider og vil - ved hjælp fra dette nummers 1/72 plan over flyet, som det virkelig så ud, tjene som en udmærket hjælp ved scratch-bygning af flyet.

Lad os først se på de gode sider, som der faktisk er en hel del af: de fleste af de væsentlige dimensioner er korrekte, vinger og krop har den rigtige facon, og cockpit og andre „drivhusarealer“ er placeret de rigtige steder.

Halepartiet kræver - hvis man vil være helt nøjagtig - rettelser på faconen af både højde- og sideror; men afvigelserne er ikke store nok til umiddelbart at skære i øjnene.

Vingerne er umiddelbart brugbare - blot skal bagbords (venstre) vinge forsynes med 2 landingslys på undersiden, se tegningen. Panel-linierne, der er af den fremstående type, ligger stort set korrekt og er iøvrigt ikke provokerende voldsomme. Det er glædeligt at konstatere, at man ikke er forfaldet til at sætte flyet sammen med nitter af kampvognsstørrelse.

Motorgondolernes agterste del skal kasseres, og en ny - strømlinet - bygges. Den forreste del er udrustet med et par noget uformelige olieløbere, som må have faconen ændret lidt. Cowlingerne har den korrekte diameter; men udstødningsrørene må flyttes nedad, og en cirkulær luftindsugning må fremskaffes omkring spinneren. Denne er iøvrigt noget for trind, og propelbladene er et behjertet - omend mislykket - forsøg på at nå det rigtige udseende. Diameteren er korrekt.

Understellet har stort set korrekte dimensioner, selv om detaljerne er knapt så godt ramt. Hjulene er alt for små og må skiftes ud.

Kroppen er som nævnt stort set korrekt. Den væsentligste anke er, at der overhovedet ikke er noget interiør. Man må selv udskære åbninger til cockpit osv., hvis man ønsker noget sådant. Glasdelene er jævnt gode, med forhøjede rammer (som er næsten korrekt placeret). Den klare plastik har en svagt mæket tendens. Faconen af MG-positionen i cockpittet virker suspekt. Vingernes overgang til kroppen er knapt så godt strømlinieformet som forbilledet - det ses tydeligst ved placeringen af den 20 mm ShVAK kanon i vingeroden. Iøvrigt findes trimklapper kun på højre balanceklap og sideror og ikke på begge som på sættet.

Transferarket rummer 8 røde stjerner og ikke nogetsomhelst andet. Sættet er støbt i grøn plastik (smådele i sort). Anmeldereksemplarets haleplan var udstyret med støbefejl i form af hulninger i overfladen. Byggevejledningen giver elementære anvisninger på 10 sprog, herunder engelsk, og opfordrer iøvrigt til, at undersiden males lyseblå.

Der er således lang vej igen, inden behovet for Tu-2'ere er dækket. For utålmodige sjæle vil vor udmærkede skalategning (som er hugget fra et polsk tidsskrift og blæst op til 1/72) være til stor hjælp.

Ifølge æskens yderside truer man med at udsende yderligere 5 fly: Tu-20 („Bear“, 4-motoret turbopropbommaskine), Il-28, Be-6 („Madge“, tomotoret flyvebåd), An-12 („Cub“, 4-motoret turboproptransportmaskine), og MiG-21.

Litteratur om Tu-2 er der ikke meget af. Jeg kan nævne afsnit i K. Munson: Aircraft of World War II, side 229 i min udgave og J. W. R. Taylor: Combat Aircraft of the World (London 1969), s. 618-9. Desuden findes der et farvebillede af et polsk museumseksemplar i Flying Review juli 1967 s. 750.

Polsk - dansk - engelsk ordliste/Extremely abbreviated dictionary

Polsk	dansk	English
długość	længde	length
dolny	nedre	lower
działo	kanon	cannon
gondola	gondol	nacelle
górný	øvre	upper
i	og	and
kabina	cockpit	
kadłub	krop	fuselage
klapa	flap	
KM	HK	HP
kryty	beklædt (med)	covered (with)
lewy	venstre	left
luk bombowy	bombeluge	bomb-bay door
płat	vinge	wing
plotno	lærred	fabric
podział	skilleflade	joint
pozycyjny	positions-	position
prawy	højre	right
przekrój	tværsnit	section
reflektor	landingslys(projektor)	landing light(projector)
rozpiętość	spændvidde	span
stanowisko	position	
statecz(nik)	finne	stabilizer
ster	ror	rudder
strzelec	skytte	gunner
szkic	skitse	sketch
szkolny	skole-	training
światło	lys	light
tylko	kun	only
wersja	version	
właz	indgangsluge	entrance door
wysokość	højde	height

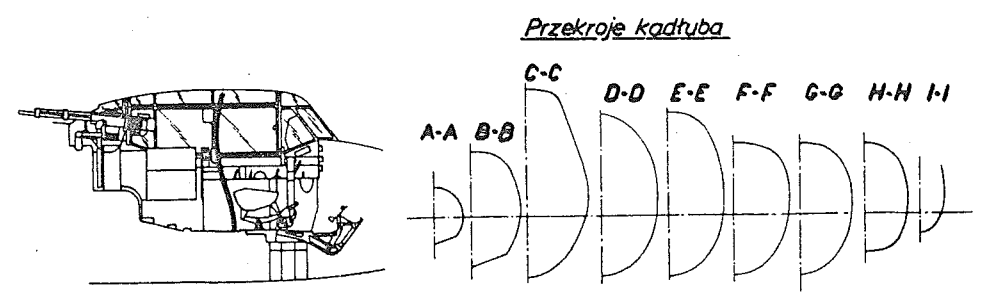
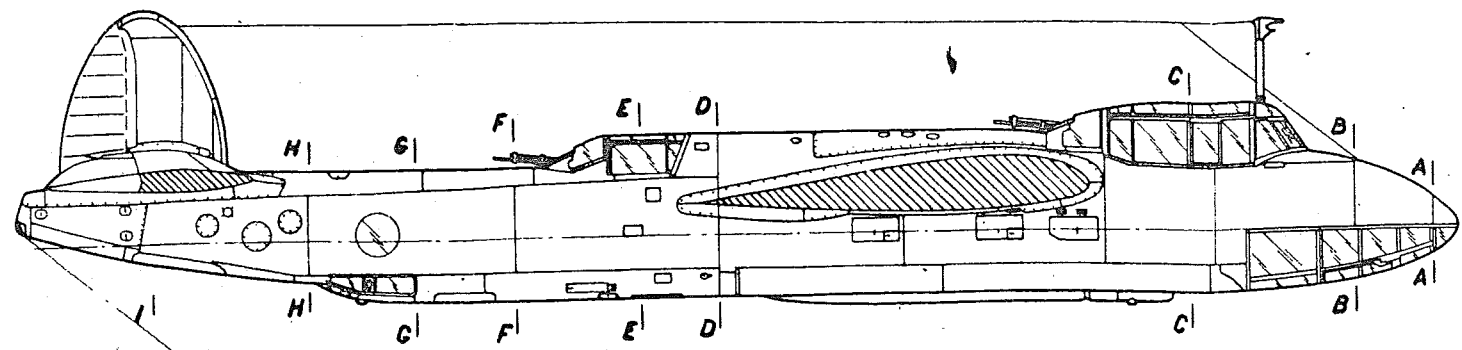

Kabina pilota i strzelca

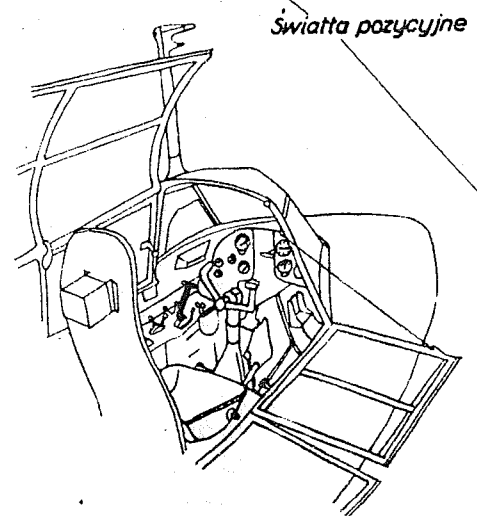
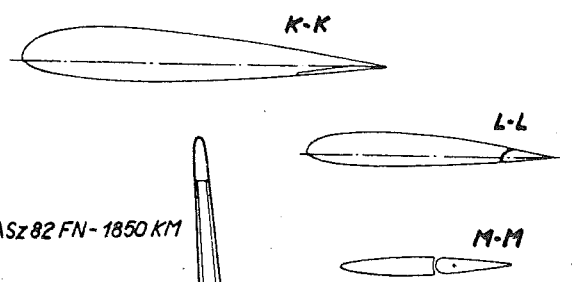

Szkieł kabiny pilota

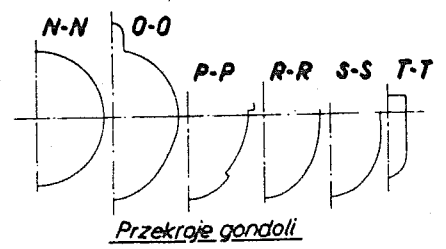

Przekroje gondoli

Reflektory - tylko lewy płatek

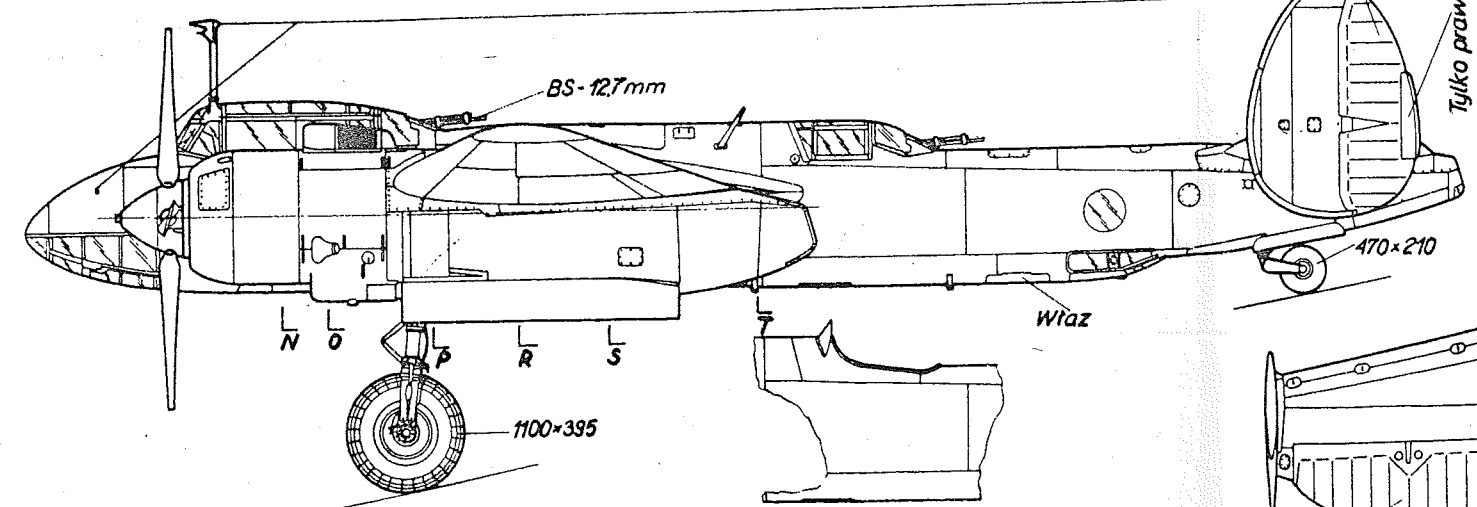
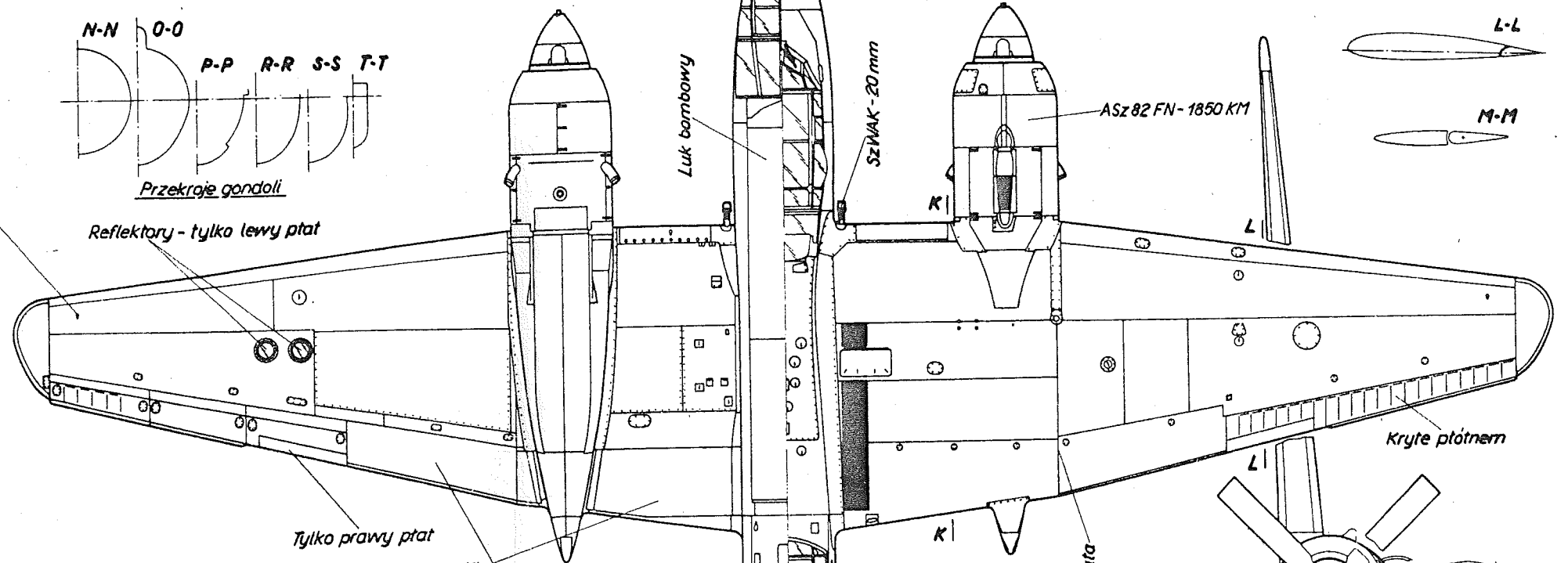

L. Podgórski

Kadłub wersji szkolnej

Szkieł działka

Dolne i górne stanowisko strzelca

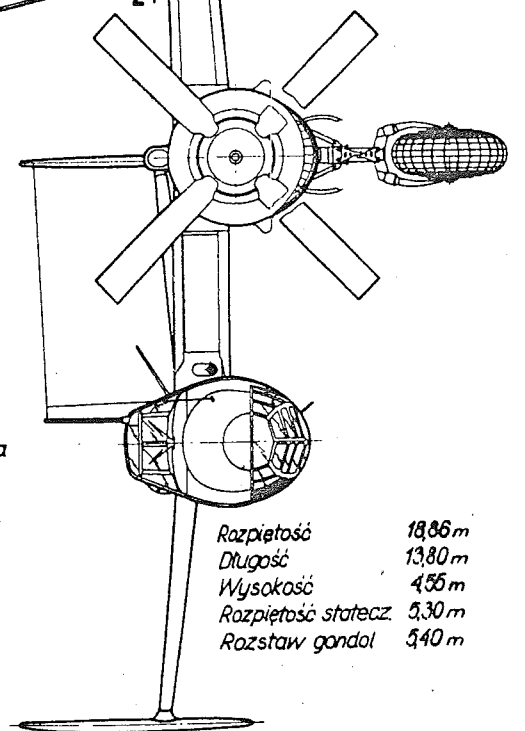

Rozpiętość	18,86 m
Długość	13,80 m
Wysokość	4,55 m
Rozpiętość statecznik	5,30 m
Rozstaw gondoli	5,40 m

SKALA, M:



TUPOLEW TU-2

(projector)

NYT FRA DEN STORE VERDEN

Pavel Kotrik
Jahodniky 12/15
036 01 Martin
Czechoslovakia

vil udveksle bøger, byggesæt og blade fra østlandene med ditto fra de vestlige lande.

Hans interesser er fly og AFV fra 2. verdenskrig

Slawomir Jachowicz
Ul Rymanowska 13 m 10
93-526 Łódź
Polska

ønsker en han kan bytte byggesæt med.

Hans interesser er fly i 1/72 og 1/48 og AFV i 1/48 og 1/35

Fra IPMS Syd Afrika har vi fået et eksemplar af deres blad, der kan beskrives som en mellemting mellem vores nuværende blad og Halehjulet, med stof om både fly og panser. Bladet kommer 4 gange om året og hedder (derfor) SA Quarterly og koster

D.kr. 25,- pr. alm. post
D.kr. 40,- pr. luftpost

adressen er

IPMS - South Africa
P.O. Box 534
Isando 1600
Republic of South Africa

man vil også gerne føre korrespondance med interesserede

IPMS-Mexico er oprettet, og interesserede kan skrive på følgende adresse

IPMS-Mexico
At'n: Mr. Javier E. Leon
Rio Pánuco No. 164 Depto. 4
Mexico 5 D.F.
Mexico

Portugal har også fået en IPMS afdeling, og deres adresse er

IPMS Portugal
Secretario Geral: António Regueirás
Apartado 178
Matosinhos
Portugal

BOGIMPORT

06 MAR 78

BOGIMPORT FOR ENKELTMAND

Danske boghandlere har almindeligvis et meget højt serviceniveau og kan skaffe næsten alt hjem. Denne service kommer man naturligvis til at betale for i form af, at udenlandske bøger i almindelighed koster mere i Danmark end i det pågældende udland.

Hvis man imidlertid selv er villig til at overtage besværet og risikoen, så kan man ofte spare både tid og penge ved selv at bestille hæfter og bøger hjem direkte fra diverse udlunde. Denne artikel drejer sig især om at spare penge.

Angående betalingsmåder bedes man referere tilbage til artiklen om modelimport i foregående nummer. Bemærk, at visse af de omtalte posttakster er steget siden da. Et brev koster nu 1½ kr., mens rekommandationsgebyret er uændret 4 kr. og en svarkupon 2½ kr.

For bogimportens vedkommende er der dog mulighed for - under gunstige forhold - at spare yderligere. Det er nemlig tilfældet, hvis firmaet har en postgirokonto (jeg har endnu ikke hørt om postordrefirmaer for byggesæt, som skulle have en postgirokonto - hvis nogen har hørt om sådanne, vil jeg meget gerne have de nærmere detaljer). Sagen er nemlig den, at portoen for et internationalt giroindbetalingskort kun er 1,50 kr. (i Norden 90 øre), mens girering fra egen konto også til udlandet er helt gratis.

Det skal bemærkes, at man, hvis det kun er en enkelt bog, man skal have, kan spare brevportoen ved at skrive sin bestilling på modtager-talonen.

Resten af artiklen vil stort set bestå af en gennemgang af forskellige postordrefirmaer/forlag.

Absolut billigste leverandør er

IAN ALLAN Ltd., Terminal House, Shepperton TW17 8AS, England, som udgiver en mængde bøger og tidsskrifter (fx. Aircraft Illustrated) om fly, skibe, panser, jernbaner m.m.m. Firmaet tager ikke gebyr for porto og indpakning (på engelsk p & p = post & packing). Giro nummer 302 4156.

Herfra kan man dog kun få firmaets egne bøger. Hvis man foretrækker en almindelig boghandel, kan man oprette en bogkonto hos

Bookmarcus Ltd., 10 Main Avenue, Moor Park, Northwood, Middlesex HA6 2HJ, England.

Dette firma har ovenikøbet en agent her i landet:

Andrew Taylor, Hallingsgade 19, 2100 København Ø, tlf. ØB 1787, hvortil man kan rette henvendelse, hvis man ønsker det. Giro 03526259. Kontoen skal starte med en indbetaling på 20 £, så det er nok en god ide at samle en større bestilling sammen i første omgang. Siden kan man godt bestille i mindre portioner. P & p svinger normalt mellem 5 og 20 % af bogens pris.

Yderligere forlag med girokonto:

Patrick Stephens Ltd. (PSL), Bar Hill, Cambridge CB3 8EL, England.
Giro 276 6051

Macdonald and Janes, Paulton House, 8 Shepherdess Walk, London N1 7LW, England.
Giro 205 4221

Karl R. Pawlas, Abhofach, D-8500 Nürnberg 122, Tyskland.
Giro Nürnberg 74113-855

Tietoteos, Itäinen Puistotie 11 H, SF-00140 Helsinki 14, Finland.
Giro 6480-0

Skal vi gå en tur over Atlanten, så vil jeg nævne en enkelt boghandel i USA, nemlig

Historic Aviation, 3850 Coronation Road, Eagan, Minn. 55122
Amerikanerne har ikke opdaget postgirosystemets store fordele. Ved bestillinger under 20 \$ tager ovennævnte firma 1 \$ for porto, ellers gratis. Annoncer findes i Wings, Airpower m. fl. amerikanske blade.

Normalt kan man bestille bøger direkte fra alle private forlag, blot man medsender et passende beløb til porto. Det eneste sted, jeg har haft regulært vrøvl med, var et amerikansk statsligt foretagende.

Dette udklip fra Universitetsavisen kan muligvis have interesse - jeg har ikke selv afprøvet det.

Selv om der ganske rigtigt er uberegnelige faktorer ved privat bogimport, er det min mangeårige erfaring, at bøger, bestilt i udgivelseslandet næsten altid ender med at blive leveret billigere og/eller hurtigere end bøger bestilt i København, i det mindste indenfor fag, hvor man er henvist til enten at købe en bog hos en af de boghandlere, der opererer med de »officielle bogkurser«, eller vente (ofte meget længe) på levering gennem en boghandel med mere rimelige priser.

Følgende boghandel leverer bøger indenfor humaniora på

bedre betingelser end de hidtil nævnte og andre mig bekendte engelske boghandlere:

J. Thornton & Son, 11 Broad Street, Oxford, England. Jeg har selv handlet i denne forretning siden 1965, både på stedet og pr. post fra København, og kan uforbeholdent sige god for firmaet. Boghandelen har endvidere, oprindelig på min anbefaling, været brugt af talrige studerende i København siden 1969, og der har aldrig mig bekendt været nogen klager.

Betingelser: Regning sendes ikke i forvejen til betaling, men vedlægges bøgerne (medmindre

man har bedt specielt om at få den sendt separat). Der betales bogens pris + porto (ved større bestillinger tillige 1 pct. én - for forsikring; Thornton's beregner, modsat mange forretninger, in-tet for »Packing«; betaling kan finde sted enten pr. check eller pr. international postanvisning). Leveringstiden er normalt højst fjorten dage.

Peter Allan Hansen mag.art. forskningsstipendiat, Statens Humanistiske Forskningsråd, p.t. Brasenose College, Oxford. Tidl. lektor i antik epigrafik, K. U.

FO 46-127

God fornøjelse

IPMS-Danmark nr. 69 (nyt nummer)

Kai Willadsen

EKSEMPEL PÅ UDFYLDELSE AF
INTERNATIONALT GIROINDBETALINGSKORT

SERVICE DES CHÈQUES POSTAUX DANEMARK		INTERNATIONALT GIROINDBETALINGSKORT AVIS DE VERSEMENT INTERNATIONAL		VP1	
Meddelelser - Communications		Beløb i adresselandets mønt Monnaie du pays de destination		Beløb - Montant	
Please send me:		Mønt - Monnaie £		Beløb - Montant 10 80	
Armour in Colour £ 4.00		Kontonr. - Compte no. 999 0007		Postgirokontor - Bureau de chèques postaux London	
by B. Jensen		Beløbmottagerens navn og adresse - Titulaire		Books Ltd.	
Aircraft in Namibia £ 6.00		5, Publishers Road		London ABC 123, England	
by K. Lounfool		Postvæsenets stempel - Timbre du bureau de dépôt		80P	
+ PzP		Porto for indbetaling betales KONTANT		Der må ikke klæbes frimærker på denne blanket.	
Indbetaler - Déposant M. Bygger		Til maskinel aflæsning - Undgå venligst at skrive i denne rubrik - Ne rien inscrire		S 40 (9-73)	
Modelgade 3		Indbetalt - Somme versée		Kroner	
9999 Skalssted		Øre		Øre	
Denmark		Indbetalt beløb		Kroner	

POSTKVITTERING

Møntsort £	Beløb 10 80
Postgirokonto nr. 999 0007	Postgirokontor London
Beløbmottager Books Ltd.	
5, Publishers Road	
London ABC 123, England	
Postvæsenets kvittering	
Indbetalt beløb	Øre
	Kroner

Postvæsenets erstatningspligt ophører, når kravet ikke er anmeldt for postvæsenet inden 1 år efter indbetalingen.

Sdkfz 304 "SPRINGER"

I 1944 blev en ny "Ladungsträger" fremstillet til at erstatte den lille "Goliath" og den indviklede B IV-serie. Den fik betegnelsen "Mittlerer Ladungsträger" "Springer" (Sdkfz 304) af og til også kaldt "Funklenk Pz.NSU-Springer". Den blev fremstillet af NSU i Neckarsulin, idet man brugte dele fra motorcykel-traktoren "Kettenkrad" (sdkfz 2). Den var mindre og vejede kun det halve af B IVs 5 ton og billigere at fremstille.

Den første prototype brugte samme affjedring som "Kettenkrad", men med 5 vejhjul. Kørereren sad helt bag i vognen beskyttet på 3 sider af en pansret kabine, som udgjordes af hængslede plader. Når sidepladerne var slået ned, lukkede de førerens plads, og frontpladen med seslids, lå på motorens dækplade. Dens terraingående egenskaber var ikke helt tilfredsstillende, og den anden prototype fik derfor tilføjet endnu et vejhjul. Kølesystemet blev forbedret, og vognkassen blev forlænget bagtil med en køleluftudstødning bag førerens plads. Det er interessant at bemærke, at føreren i denne version også var beskyttet af en todelt plade bagtil. Dette generede dog føreren meget, når han skulle stå af og blev derfor udeladt på den tredje prototype. Man monterede skørter, for i det mindste at gøre siderne modstandsdygtige overfor granatsplinter og håndvåben og derved undgå for tidlig eksplosion, medens man kørte frem. Kølingen blev også yderligere forbedret ved, at man kunne hæve motorens dækplade for at undgå overophedning ved særlig lange kørsler. Produktionsmodellen var næsten identisk med kun få mindre ændringer ved lygter og skørter.

Beskrivelse:

Vognkassen er en svejset konstruktion med lodrette sider og vinklede plader for og bag. Skørterne, monteret med en afstand på 27 cm til vognkasse, går ned forbi overkanten af vejhjulene. Motoren - en 4 cylinder 1.5 l. Opel "Olympia" på 34 HP. er placeret midt i vognkassen med transmission og sludrev foran. Sprængladningen på 330 kg sidder inde i vognkassen i 8 metal-containerer rundt om motor og transmission, 4 langs venstre side, 3 langs højre side og 1 i midten. Detonatoren er placeret i den bageste ladning på venstre side af motoren. Man bestemte, at køretøjet kunne ofres, og det eksploderede sammen med ladningen.

Førerens plads er i midten bagest i vognen, hvor han sidder ovenpå luftkanalen, som går fra radiatoren bagved motoren til udstødningen ovenpå vognens bagende. To benzintanke er anbragt med en i hvert hjørne bagi.

SdKfz 304 "SPRINGER"

PROTOTYPE

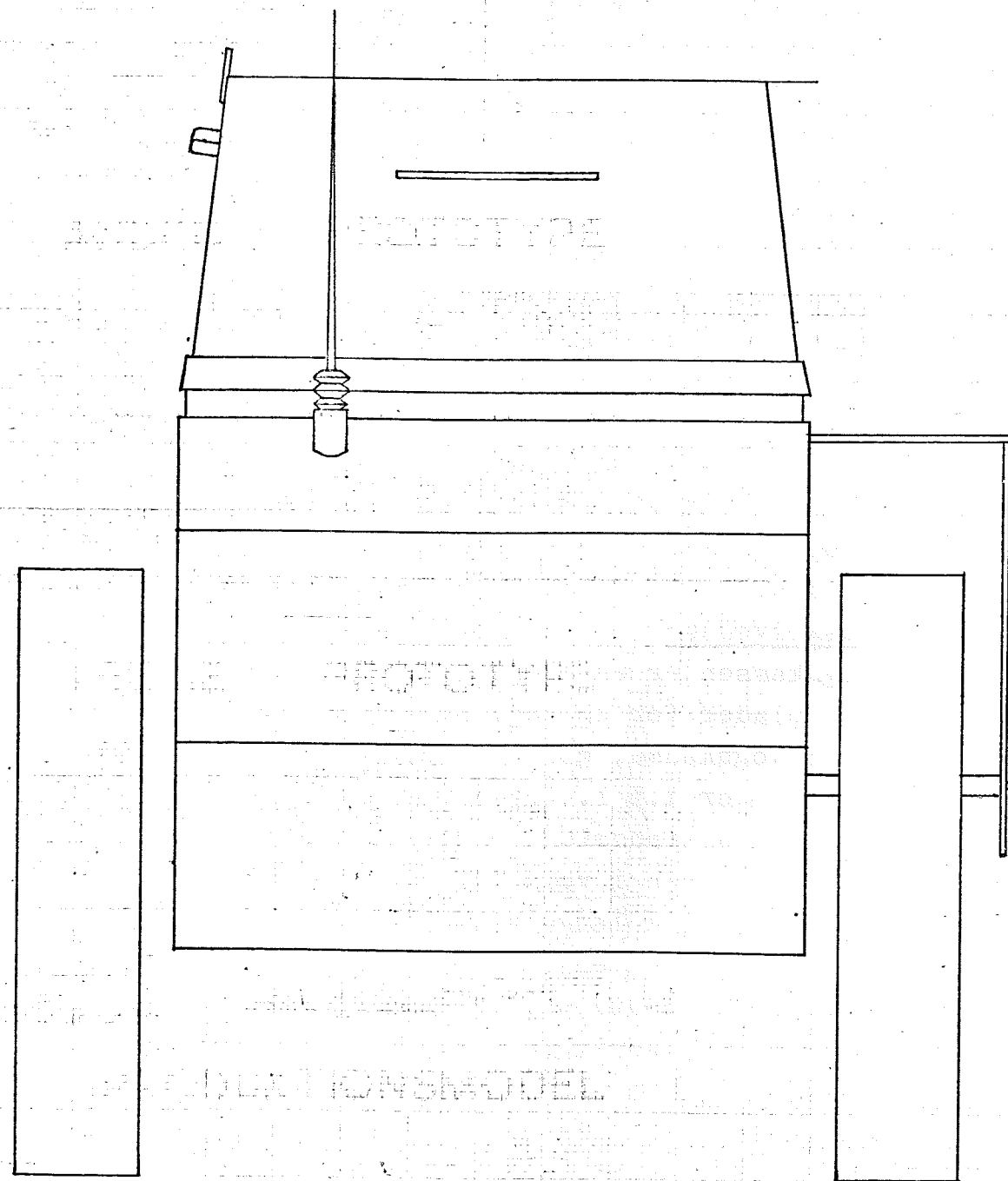

Frontwiew

761301

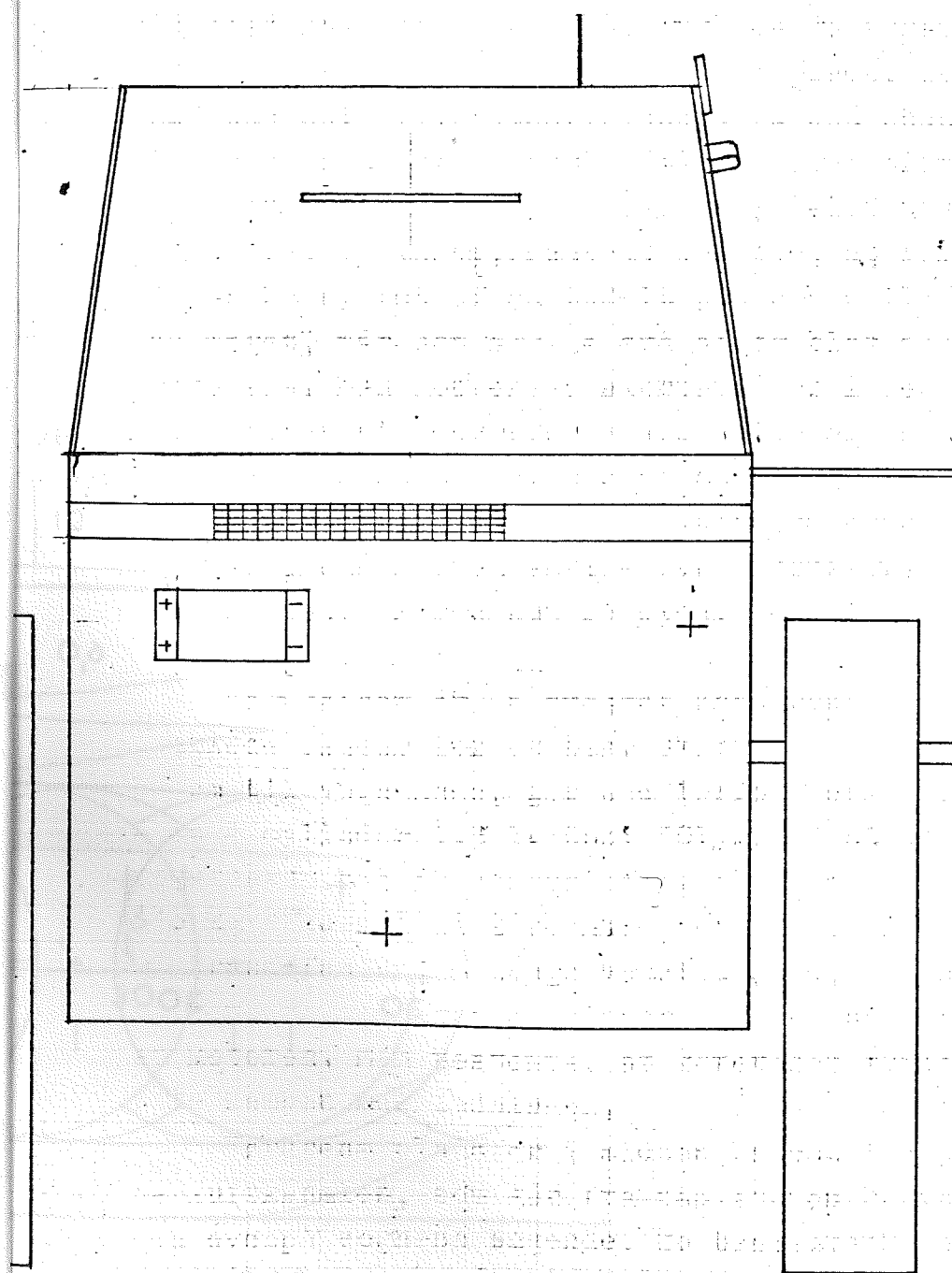

Rearwiew

Kaustrop 46

SdKfz 304 "SPRINGER"

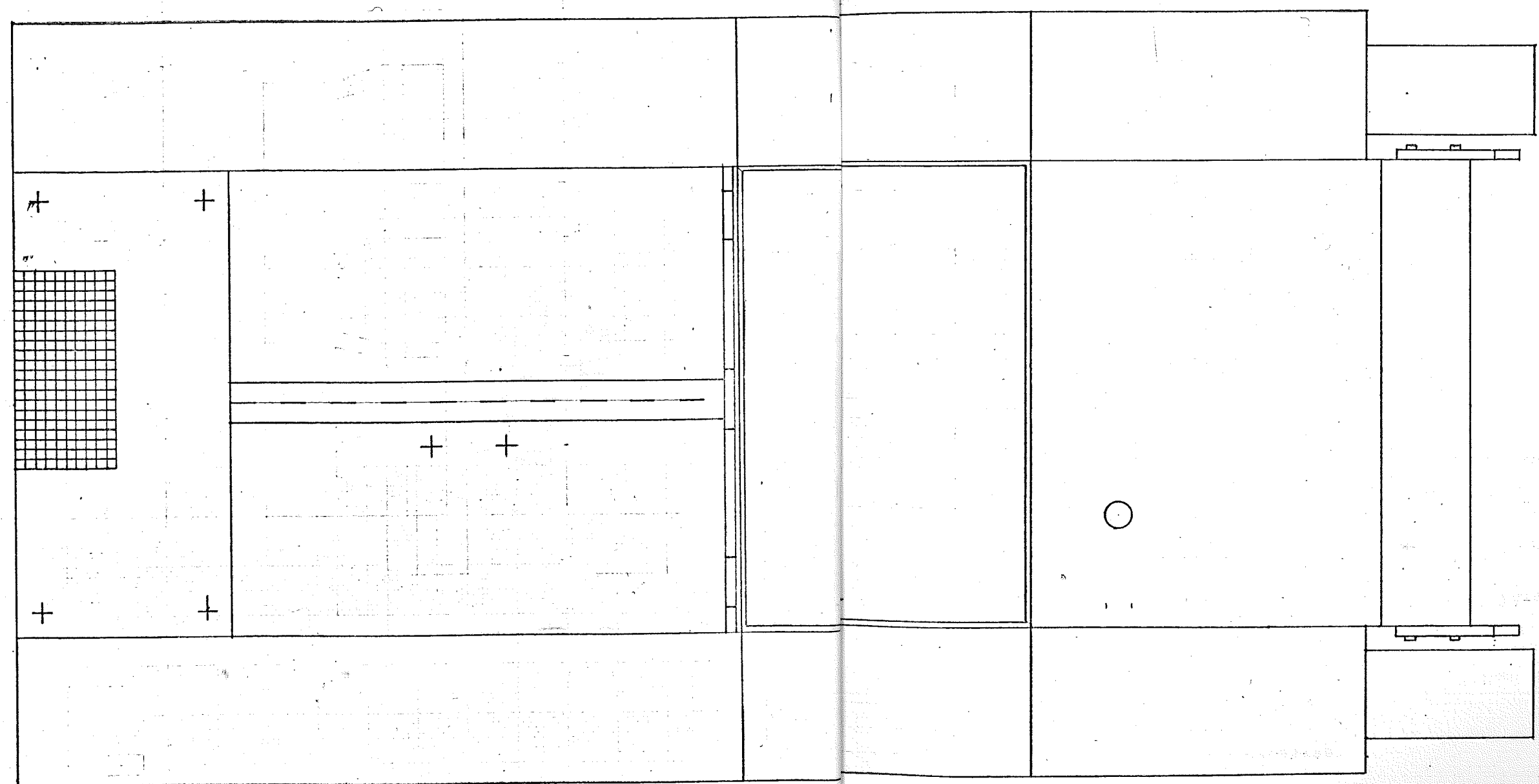

TOPWIEV

kanstrop 76

Airfix

1:35

US 2½ t Cargo Truck

Dodge ¾ t Ambulance

RSO + Nebelwerfer

1:32

Sherman Tank

00

Pz.Jäg. Elefant

Airmodel

1:35

Opel Blitz bus Vacuform

Sturmboot Vacuform

Matchbox

1:76

SdKfz 232 Funkenwagen

M 40 m. 155 mm kanon

Pz 4 L.70

Øvrige nyheder:

Denne liste giver sig ikke ud for at være dækkende, ligesom enkelte af sættene allerede vil være på markedet. Men vi har gjort vort bedste!

Fly

1:72

Fra Airfix kommer følgende:

Lochead S-3A Viking

Douglas F 4 D-1 Skyray

Mbb BO 105 C (helikopter)

Italaerei møder med disse:

Italaerei møder med disse:

Dornier Do 24

Mitchel B 25

MRCA Tornado

Heller bliver storleverandør i år:

Me 109 B/C

Nord "Noratlas"

North American T6G

Fieseler FI 103/Bachem "Natter

Mirage F1

F 8 Crusader

SAAB J29 "Tunnan"

Dewoitine D 510

Republic 84 G "Thunderjet"

Hawker Tempest Mk.5

Gloster Gladiator

Caudron C635 "Simoune"

Endelig viser det sig, at Revell har opkøbt en række af de gamle

"Frog"-forme og kan genudsende bl.a.: Stuka, Bf110, Do335, Me410,

He 162, Focke Wulf TA 152, Arado 234 Blitz, Do 172, Heinkel 115.

Som tilbehør er der fra firmaerne Preiser og HMB udsendt to hangarer, men de er desværre begge meget dyre.

1:32

Heller

Bo 105 (helikopter)

1:48

Esci:

MRCA Tornado

F 18 Hornet

F 1 Mirage

Henschel Hs 123 og 129

F 100 D Super Sabre

A 7 Corsair 2

F 104 Starfighter

F 8 Crusader

I.A.I. Krir (Israelsk)

A 10 Thunderjet

F 16

Airfix:

Mig 21 PF

F 15 A Eagle

F 4 E Phantom

F 104 G

Endelig skulle der i denne

skala komme noget virkeligt

stort fra Monogram - bl.a. B -29!

Skibe

1:72

Airfix: R.A.F. redningsbåd

1:400

Heller: Hood

Le Normand

Monogram: Amerikanske hangarskibe, bl.a. Enterprise (den bli'r stor!)

1:600

Airfix: U.S.S. Forrestal (53 cm lang)

Fra Matchbox kommer Graf Spee, Exeter, U.S.S. San Diego og Fletcher. I forhåndsmeddelelsen opgives de til skala 1:700, hvilket undrer. Men lad os se.

1:700

Tamiya: Hood

King George 5

1:720

Italaerei: Hood

Graf Spee

Nimitz

1:1200

Airfix: HMS Suffolk

Fra Heller kommer desuden skoleskibet Amerigo Vespucci (70 cm.) Revell udsender et vikingskib (38 cm), en junke (27 cm) og landgangsfartøjet Tarawa (34 cm).

Figurer

1:35/32

Airfix: Multipose: U.S. infanteri (Europa)

Britisk infanteri (Europa)

Desuden kommer der et sæt middelaldersoldater, der sikkert kunne have været meget spændende, men som - ak og vé - kommer i "legetøjsserien" Military Series, der indeholder bløde figurer.

Tamiya: Samuraier (to sæt)

TIPS & FIDUSER-TIPS & FIDUSER-TIPS & FIDUSER-TIPS & FIDUSER

Dette er tænkt som en fast rubrik her i bladet. Meningen er at bringe medlemmernes private småfiduser ud til et større forum. Derfor, hvis nogen sidder inde med små tips der kan lette arbejdet eller viden om materialer der kan bruges i den ene eller anden sammenhæng, så skriv det på en lap papir og lad os få det. Alt har interesse. Selv om du synes at det du ved er selvfølgelig, så er det muligt at det for en anden vil fremstå som noget af en åbenbaring, en løsning på et stort problem eller lignende.

Husk at denne rubrik i lighed med selve bladet, kun kan køre hvis vi får stof fra medlemmerne. Op på mærkerne!!!!!!!!!!!!

Når man skal blande maling i mindre portioner, kan dette gøres i en ølkapsel. Der er dog det minus at den ikke kan opbevares, så det hele skal males i én arbejdsgang.

Hav altid rigeligt med tøjklammer da de er særdeles anvendelige til fx fastholdelse af en nylimet ting der ikke må kunne forskubbe sig.

Til at lave fx. gevær- og kikkertremme kan anvendes blyfolie fra vinflasker. Det er lettere at få til at følge fx. kroppen på en figur. Hvis nogen har prøvet at lave en rem på et gevær idet de har anvendt microstrips, kender de også problemerne med at få det til at se naturligt ud. Et mindre problem er limningen. Her kan anbefales blå Cyanolit (den hurtige).

Nyheder forts.

Figurer, anden skala:

Airfix: I år skulle den Bengalske lansér i 1:12 komme.

Der er også fire nye figurer i serien med kæmpeøgler.

Rumskibe

1:144: Alle er vilde efter at komme først med den nye rumfærg. Fra Revell kommer den på ryggen af en jumbojet eller alene med rumlaboratorium. Airfix udsender

(forts. efter næste artikel)

SMITHS LEGETØJ OG HOBBY.

Som rygter og anden form for verbale meddelser har ladet vide, er der sket noget der i vor interessesfære kan karakteriseres som noget af en katastrofe. Smith er brændt. For de som endnu ikke er informeret skal her lige ridses hændelsesforløbet op.

Om morgenen den 7-4 har, som det hedder, én eller flere ukendte personer begået indbrud i forretningen. Udover selve indbruddet blev der helt meningsløst sat ild på og trods brandvæsnetts ihærdighed, nedbrændte alt i forretningen. En medvirkende årsag til dette skal søges i de mange brændbare ting der jo findes i enhver hobbyforretning. En personlig katastrofe var branden også for de mange der havde udstillede modeller, men vi håber ikke at dette vil afskrække folk fra i fremtiden at indlevere modeller til udstilling. Af endnu større omfang var den sorg som Jørgen Smith har følt ved at få en meget stor del af sine modeller ødelagt. For hans vedkommende var det ikke kun en enkelt, men næsten hele hans samling.

Smiths Hobby er i årenes løb vokset til at blive Københavns største hvad angår plasticmodeller og efter hvad der på nuværende tidspunkt er oplyst, vil hobbyafdelingen blive meget større end den var, hvilket jo kun kan fryde os, da der efterhånden ikke var megen plads. Om selve indretningen vides endnu intet, da ombygningen kun lige er startet og endnu ikke er skredet så langt frem at de rette konsulenter er taget med på råd. Forretningen vil i fremtiden blive grundigt tyverisikret, således at noget som det skete ikke vil kunne gentages.

De samlede omkostninger i forbindelse med branden beløber sig til et sted i nærheden af 2,5 mill. kr., hvilket står i misforhold til de ca. 60 kr. som blev stjålet. Om tyveriet omfattede mere og branden derfor blev påsat for at skjule

hvad der blev stjålet, vil næppe blive opklaret.

Man forventer at kunne genåbne forretningen omkring den 1-6, og der bliver i den forbindelse tale om en række "genåbningstilbud" samt en præsentation af mange af de nyheder som er nævnt i nyhedslisten. Leverandørerne har heldigvis været ret forstående, så det vil sikkert lykkes at få fyldt de fleste af hylderne til åbningen.

Til slut vil jeg citere Jørgen Smith, der efter at have iagttaget folks slagsmål om de forkullede rester, galgenhumoristisk udbød: "Der bliver garanteret friske varer på hylderne."

Nyheder forts.

færgen sammen med sin startraket.

Fra samme firma kommer der endvidere to "fantasi"-rumskibe, Hawk og Starcruicer. Også Monogram udsender to sådanne fantasiprodukter

Bygninger

Der kommer i år en mængde bygninger i forskellige skalaer. Det er jo normalt ikke noget, som vi går så højt op i, men et par stykker af dem fortjener vidst en nærmere opmærksomhed.

Fra Hammer kommer der et olieboretårn med tilhørende anlæg i 1:100. Det bliver 45 cm højt!

Fra Kibri kommer, hvad der vel nok er årets mest fantastiske model: Borgen Falkenstein i skala H0. Den er fantastisk detailleret og måler 48x33x28 cm.

I sin H0 panoramaserie udsender Airfix "Junglehovedkvarter" og "Forpost i ørkenen", begge skalaet ned fra 1:32 modellerne.

Til slut skal omtales nogle træbyggesæt fra firmaet HMB i Tyskland. Det drejer sig om en militær dioramaserie i 1:35. Det drejer sig om bl.a. ruiner, baraker, broer, kanonstillinger, løbegrave m.m. De er ret dyre - fra 5 til 40 DM, - men ser meget lækre ud. Prøver nogen dem, vil vi meget gerne høre nærmere!

Vi fortsætter vort begynderkursus for figurbyggere:

Hvis man tror, at jord bare er "jordfarvet", så bør man gå sig en tur og kigge på sagen. Der er et mylder af farvevariationer, ofte inden for et ganske lille område. Dette bør man have i tankerne, når man maler sit panorama. Humbrols nr. 29 er en udmærket basisfarve, men den bør aldrig stå alene, hvis ikke "jorden" skal virke død og trist. Ton den med adskillige andre farver, så overfladen bliver varierende.

Græs kan laves på mange måder, men jeg finder, at langt den bedste er "fehår", to-tre millimeter lange kunststoftråde, der kan købes i mange hobbyforretninger (bl.a. hos Schmidt og hos Målev Hobby) i rimelige portioner og adskillige farver. Det drysses simpelthen ud i den våde "jordfarve", der hvor man ønsker græs. Når malingen er tør, ryster man simpelthen det overskydende "græs" af på en avis, så det bagefter kan hældes tilbage i posen. Simpelt, effektivt - og meget billigt!

Tuer af langt, tørt græs kan laves af hårene på en kasseret pensel (hvis den har brune hår). En gammel barberkost er ikke dårlig, hvis man vil simulere f.eks. rørbevoksning ved en søbred. Visse tørre græsarter af rajgræs-slægten kan iludere bambus - mulighederne er utallige.

Helt anderledes stiller sagerne sig, når det drejer sig om træer og buske. Jeg har set utallige forsøg på at lave naturtro løvtræer, men aldrig et, der er lykkedes. Selv har jeg, efter et par forsøg, helt afstået fra at bruge dem. I vinterlandskaber går det bedre, der synes jeg, at man kan opnå rimelige resultater med rødderne af lyngbuske. Prøv at kikke efter, næste gang du går på en hede.

Drejer det sig om tropiske, stedsegrønne buske, kan visse stedsegrønne havebuske levere skud, der, forsigtigt tørret, beholder både farve og facon og til nød kan bruges. Endelig findes der i handelen et enkelt brugbart grantræ, men det er uforskammet dyrt. Sættet hedder natureal og er fra Preiser, men det er svært at skaffe - og da fire træer, bestående af et par plastikpinde og en lille håndfuld pryd-bregne, som enhver med lidt botanisk næse kan finde i kilovis af, kommer op i over 30 kr., vil de fleste nok også betakke sig!

I øvrigt skulle der være nogle overmåde naturtro, men meget komplicerede løvtræssæt på vej nu. De er fremstillet af metal med blade af papir og fremstilles af det engelske firma John Piper Ltd. De afventes med spænding!

Klipper kan være ret vanskelige at lave naturtro. Husk ihvertfald: her gælder det i endnu højere grad end med jord om ikke at give hele fladen samme farve. Klipper spiller i en række forskellige farver. Vil man vise et bestemt sted - f.eks. en scene fra Iwo Jima - gør man

klogt i at forsøge at finde et farvebillede fra lokaliteten og male sine klipper efter det. Klipper er meget forskellige - fra næsten hvidt til koksfarvet. Græs vil evt. vokse i naturlige fordybninger, hvor lidt jord kunne fyge sammen, men aldrig direkte på klippen.

En form for panoramaer, der er meget populære, er ruinbyen. Til den knytter der sig en række specielle problemer. Først og fremmest murværket - hvadenten det drejer sig ommur - eller kampesten. Der kan købes forskellige æsker med ruiner, men jeg synes, at man når bedre resultater med denne metode: Først skæres murstykkets omrids ud i plastikplade, og derefter smøres pladen på begge sider ind i polyfylla - lagtykkelsen afhænger naturligvis af den ønskede murtykkelse. Efter grundig tørring slibes muren plan på begge sider med groft og senere fint sandpapir. Derefter er det ikke spor svært at skære de enkelte sten- eller, rettere sagt, fugerne imellem dem - ind i det bløde materiale.

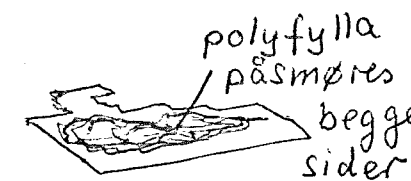
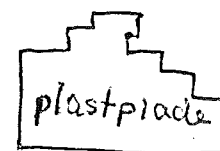

For at opnå den rigtige placering af stenene, er det en god ide at kikke på et rigtigt stykke mur! Opmål også stenene og omregn dem til den ønskede skala.

Når muren er færdig males den i mørtelens farve. Når det er tørt, males de enkelte sten. Husk, at to sten aldrig har helt den samme farve. Dette er naturligvis meget udtalt i kampestensmure, men heller ikke mursten er helt ens.

Hvad angår det indre af sammenstyrtede bygninger, er der et vældigt spillerum for fantasien. Her blot et par ideer:

Gulvet bør lægges i rigtige brædder. Trælister i næsten enhver dimension kan bl.a. fås hos Model og Hobby i Frederiksborggade.

Enkelte mursten og større brokker kan laves af polyfylla på samme måde som hele muren, blot behøver man slet ikke plastikplade til at stive af med.

De fleste mure er pudsede indvendigt under tapetet, men både tapet og puds vil i de fleste tilfælde falde af i nærheden af de steder, hvor murværket er gået i stykker.

Fra Historex kan fås flere små sæt med gryder, potter, flasker, bestik m.m., som vil kunne ligge imellem ruinerne.

Mange frimærker er smukke malerireproduktioner, og med en lille ramme kan de illudere meget fint som malerier.

Men der er som sagt næsten ingen grænser for de materialer og den fantasi, der kan bruges.

Iøvrigt kan man naturligvis ikke give mange retningslinier for panoramaer - ikke to er ens. Men - prøv altid at studere det sted, i prøver at frembringe - i naturen, hvis det er muligt, ellers på fotografier eller malerier. Stedet har også en masse at gøre med, hvor autentisk en figur eller en figurgruppe virker!

At bygge disse figurer er i sig selv en opgave, der kræver meget af sin udøver, og resultatet kan blive fremragende. Alligevel varer det ikke længe, før en snigende misfornøjelse begynder at gøre sig gældende. Det er jo alltsammen meget godt, men hvorfor findes der ikke en model af lige netop den soldat, man gerne vil bygge! Og så kommer, før eller senere, den dag, hvor man forsøger sin første ombygning. Og det er faktisk ikke så svært, blot man har et ordentligt referencemateriale. Men - det skal også være i orden. Intet er så ærgerligt, som at bygge en vanskelig og flot model, for så en uge efter at opdage, at de par steder, hvor man ikke var helt sikker på, hvad der skulle gøres - der har man gættet forkert. Derfor begynder ombygningen altid med indsamling af materiale. Måske finder man en artikel, der dækker emnet totalt, men i andre tilfælde må man lade og samle sammen i årevis, før man er sikker i sin sag. Derfor er det en god ide at prøve at planlægge et godt stykke frem i tiden, hvis man hører til dem, der kan det. Også ting, der ikke direkte har med figuren at gøre, kan det svare sig at samle sammen. Det er f.eks. rart med et billedarkiv over steder, hvor begivenheder, man kunne tænke sig at bygge, har fundet sted. Selv har jeg ofte stor glæde af et righoldigt arkiv over billeder af heste - noget af det vanskeligste at male. Her, som andre steder inden for vor hobby, gælder det slogan, der i tidens løb har drevet utallige mødre og hustruer til vanvid - smid aldrig noget væk!

Men - til værket. Redskaberne er de samme som til almindelig figurbygning, med et par udvidelser. Man skal have en god lille sav med en meget tynd klinge. X-acto har en udmærket til deres kraftige skaft.

(Forts. næste nr.)

Annoncer

Købes: Eagle sæt - ubyggede - gode priser.

Aurora: Prehistoric scenes. Allosaurus, kæmpefugl, hulebjørn. Byggede eller ubyggede.

Gode priser!

Thorkild Wiehe. Tlf. 02485247

Ønskes: Airfix - Roland C II Whalefish, enten i pose eller i dobbeltsættet sammen med RE 8'eren
henvendelse Torben Klein, Oldmarken 24, 2880
Bagsværd, tlf. 02 98 60 95
