

# IPMS

nyt

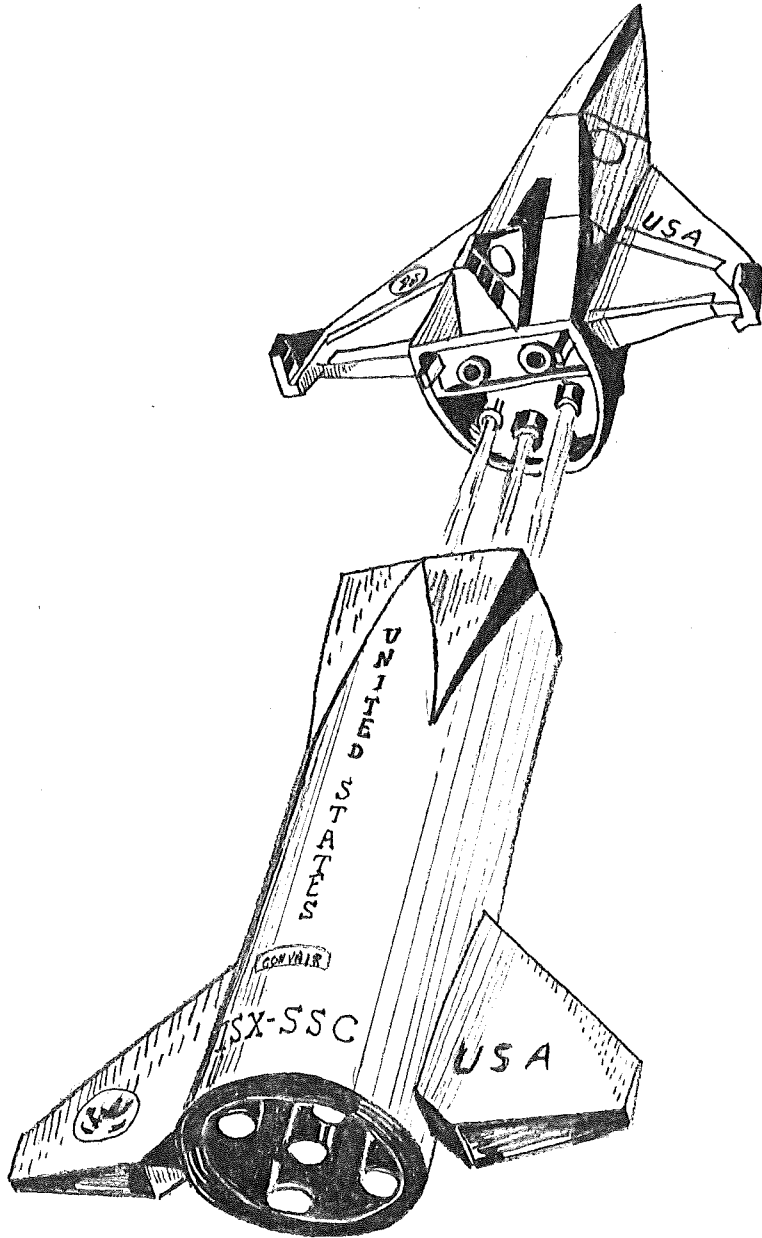

Udgivet af International Plastic Modellers Society ( IPMS )

Danmark

Nr.4

Redaktionen: Så kom vi over vore besværligheder med at få kopieret bladet, så nu kan vi presentere vort opus nr. 4 ( langt om længe ). Der er jo løbet mange børn i vandet, siden vi sidst lod høre fra os, og der er sket mangt og meget i den mellemliggende tid. Vi har haft generalforsamling og fået en splinterny bestyrelse. Den skal have alle de bedste ønsker med på vejen. Iøvrigt har det allerede hjulpet. Denne gang har vi knage' mig modtaget materiale fra formanden. (Se næste side).

Tak for det !!!

Og så er Jacob Stoppel endnu engang rykket ind på markedet. ( Herom længere omme i bladet ) Velkommen til ham! Det lader jo ellers til, at "vores" brance har trange tider for øjeblikket. Jeg sidder netop med Airfix' nye årskatalog og konstaterer, at det indeholder 1 - en nyhed! Samtidig er et utal af modeller forsvundet fra kataloget. En sørgelig tendens, som forhåbentligt ikke breder sig til andre firmaer.

Iøvrigt håber vi, efter at have fået nogle meget fine kopieringsaftaler, at kunne udsende bladet mere regelmæssigt end tidligere. Men - det kræver stadigvæk materiale - fra dig !!!

---

IPMS-nyt  
Medlemsblad for  
IPMS Danmark.

Redaktionen:  
Fly: Kai Willadsen ( Se bestyrelsen )  
Panser: Bjørn Jensen ( - - - - )  
Andet: Thorkild Wiehe

Ll. Værløsevej 89  
3500 Værløse (02)485247

Ansvarshavende redaktør: Thorkild Wiehe

På denne plads vil det nok være relevant at præsentere den nye bestyrelse, der skal regere i det kommende år.

Formand	Torben Klein Espedammen 52 2650 Hvidovre	01-47 29 59
Kasserer	Bjørn Jensen Rosenvængets Alle 6 <sup>2</sup> 2100 Ø	01-38 32 31
Sekretær	Kai Willadsen Strandboulevarden 30, vær. 78 2100 Ø	01-38 88 23 lokal 78

der blev valgt på den ordinære generalforsamling.

På generalforsamlingen startede den afgående formand Steinmetz med at filosofere lidt over det faktum, at vi var blevet flere medlemmer, men så færre modeller ved møderne - Hvad gør I egentlig med de færdige modeller ?????

Kassereren slap (som sædvalig) godt fra sit regnskab, og trak sig derefter tilbage fra bestyrelsesgerningen efter veludført gerning(?)

Kontingentet for 1979 blev sat til kr. 30.-, så der er i hvert fald noget, der ikke stiger.

Undertegnede blev valgt til formand uden modkandidater, og de 2 andre poster blev besat efter afstemning, hvor Kai, Bjørn og Hans opstillede. Efter en ulidelig spændende optælling blev resultatet som beskrevet ovenfor.

Desuden fik vi vedtaget en vedtægtsændring, således at formanden nu kun vælges for 1 år ad gangen. Ligeledes blev det vedtaget at henvise rygere til et rygerum, således at mødelokalerne kan holdes røgfri.

Generalforsamlingen sluttede med en debat om modelkonkurrence, og bestyrelsen har på basis af de fremsatte argumenter besluttet at fastholde den nuværende modelbedømmelse, men desuden at genindføre en "gammeldags" konkurrence i stil med dem vi havde i gamle dage. Nu bliver der igen en mulighed for alle jer, der gerne vil være nr. 1.

Regler for den nye konkurrence vil tilflyde jer "ved lejlighed"

Torben

12 SEP 78

Anmeldelse af nyt byggesæt:

ITALAEREI Dornier Do 24T, målestok 1/72.

Om dette sæt har jeg kun ros. For det første er emnet et fly, som ikke tidligere har været udsendt som sprøjtestøbt sæt, og for det andet fordi kvaliteten er i top.

Om selve sættet skal først nævnes, at yderfladerne af krop og vinger er udført med matteret overflade, en interessant nyskabelse, som muligvis vil have den virkning, at samlingernes nedslibning bliver mindre iøjnefaldende. Det skal blive interessant at undersøge det, når (hvis) jeg engang ad åre får tid til at bygge modellen.

Kropslængde og spændvidde svarer præcist til offentliggjorte tal.

Der er ingen alternative dele ud over transfers til 2 fly, et fra Middelhavsområdet og et fra Østersøen, begge i tysk tjeneste.

Der er ikke mange referencer om denne tremotorede flyvebåd, så jeg skal kort summere typens historie fra William Greens War Planes of the Second World War, Vol. 5: Flying Boats.

Typen blev oprindeligt bestilt af Holland, som købte en fabriktionslicens og iøvrigt brugte typen i Hollandsk Ostindien. Den første prototype fløj i 1937. Efter besættelsen af Holland fortsattes produktionen, som også blev startet i Frankrig. De i disse to lande producerede maskiner (Dornier byggede selv kun 3 prototyper, før krigen) blev af tyskerne anvendt til rekognoscering, transport og søredningstjeneste. 2 prototyper, som blev beholdt af tyskerne, blev anvendt til transportformål ved invasionen af Norge. Et enkelt eksemplar blev anvendt af svenskerne, og efter krigen fortsatte typen i tjeneste i Frankrig og Spanien, sidstnævnte sted med flyvedygtige eksemplarer helt til 70'erne.

Kai Willadsen

Midt i den nu hedengangne julemåned bidrog Jacob Stoppel & co. til forøgelse af det i forvejen florerende hobbyforretningsmarked ved at åbne en forretning på Jarmers Plads i København city. Mere nøjagtigt ligger forretningen på Nørre Voldgade 6 ved Jarmers Plads. Forretningen ligger i en ejendom fra 1700-tallet, og er derfor ikke ret stor i forhold til forretningen på Gl. Kongevej; men den har den charme, som mange hobbyforretninger mangler

Selve forretningen består af et salgslokale på 9 m<sup>2</sup> + et tilhørende udstillingslokale af samme størrelse, da bestyrerparret Jane og Jesper Djirhuus er meget gæstfrie, så bliver man inviteret ind i baglokalet, som man opdager er omtrent lige så stort som salgs- og udstillingslokalet tilsammen. Baglokalet er igen delt i to, hvor der i det ene rum fremstilles decals, styret af Jens Jacob Christensen. Jeg snakkede med ham, og han sagde at hvis man havde nogle specialønsker angående decals, så kunne han lave dem, hvis man kom med en god skalategning i sort tusch af mærket/erne. Jesper Djurhuus lovede mig at hvis man havde nogle specielle modelønsker (Froc modeller og lign.), så kunne de muligvis skaffes hjem fra udlandet

Stoppel, som normalt kun er at træffe i forretningen den første lørdag i måneden har mange planer med forretningen, bl.a. skal udstillingslokalet ombygges, så der kommer flere momtre på væggene, og som noget specielt vil han oprette en forsikring af modellerne i tilfælde af beskadigelse. Han havde også andre planer med forretningen, som indtil videre hemmeligholdes. Jeg vil slutte med at ønske Stoppel APS til lykke med den nye forretning og ønske den held i fremtiden

-----

Dette er begyndelsen til en serie, hvor vi vil gennemgå storkøbenhavnsske modelforretninger og deres specialiteter.

Luftwaffen Museum.

Beliggenhed: Marseille-kaserne. Uetersen.

Tilkørselsveje: Fra Hamburg, ad autobahn nr. 7 (E 3), denne forlades ved Hamburg-Bahrenfeld, derefter vej 431 over Wedel til Uetersen. I Uetersen drejes der fra mod Pinneberg, ca. 2 km fremme på højre hånd ligger museet.

Man kan også køre fra Hamburg ad autobahn nr. 23, hvorefter der drejes fra ved Rellingen, derefter kører man over Pinneberg og Appen mod Uetersen, museet ligger da på venstre hånd.

Fra Itzehoe kommer man lettest ad vej 5 med fradrejning i Elmshorn til vej 431. I Uetersen drejes der fra mod Pinneberg lige efter broen over åen. 2 km. fremme af denne vej ligger museet.

Åbningstider: Sommerhalvår: Tirsdag - Fredag 15 - 17. Lørdag - Søndag og Helligdage 10 - 17.

Vinterhalvår: Kun Lørdag - Søndag og Helligdage 10 - 15.

Lukket fra d. 20/12 til d. 8/1.

Besøgt af mig: d. 13/7 1978.

Som det fremgår ligger museet på militært område, så der er kun en måde at komme ind på. Nemlig til fods. Man går hen til portvagten, og får der, mod at aflevere pas eller et andet identitetskort, udleveret et lille gult kort med et nummer på. Man har derefter lov til at gå ned til museet, der er ca. 500 m.

Når man kommer ned af denne vej, iøvrigt den eneste man må gå på, ligger museet i to hangarer, en på hver side af vejen. Rundgangen starter i den højre hangar.

Uden for denne står der en T-6 Harvard og en Hawk-missilrampe. Indenfor døren er der et bord med div. postkort og brochurer. Her køber man også fototilladelse, hvis man selv vil fotografere. En sådan tilladelse koster 5 DM.

Denne hangar indeholder: Lilienthals svæveplan, Matador missil (jord-jord) på affyringsrampe, Nike Ajax, Hawk, V-1, Kfz 1 (Kübelwagen), Kettenkrad, 2 cm flak 38, 8,8 cm flak 36, 120 mm NATO-flak, Bf-109 (spansk), He-111 (spansk), Bü 181 Bestman, Hawker Sea Fury, T-6 Harvard, Hs 293 svævebombe, div. våben, ammunition, bomber, motorer, instrumenter, radar, radioer, redningsudstyr, flymodeller Etc.

Hvis man følger rundgangen kommer man igen ud i det fri, hvor der på en standplads mellem de to hangarer, står en Pembroke og en Hamburger Flugzeugbau Hansa.

Den anden hangar er viet til mere moderne fly. Der er: RF-84 Thunderflash, F-84F Thunderstreak, F-86 Sabre, Do-27, Hawker Sea Hawk, Fiat G-91, TF-104G Starfighter, T-33, Fairey Gannet AS Mk 4, Sikorsky S 58, Bristol-Sycamore B 171, Boeing Vertol H 21, Fouga Magister, Motorer, Uniformer fra 1884 til dato bl.a. tyske, engelske, amerikanske, russiske og sågar en dansk, endvidere ordner, divisionsmærker mm. samt som en særlig kuriositet Rommels og Kesselrings marskalstave. Rommels er meget flot.

Hvis nogle gerne vil have mere at vide om dette museum, så ring el. skriv til mig.

Lars Thorsen.  
Smallegade 36 C st. th. 2000 F  
Tlf. (01) Fa. 97 52.

NYT FRA UDLANDET

Siegfried Wache  
Wildkamp 52  
3320 Salzgitter 1  
Bundesrepublik Deutschland

ønsker at udveksle lysbilleder og sort/hvide billeder og  
negativer.

hans interesse er fly i 1:72 skala

Fra IPMS Finland har vi fået oplyst, at et abonnement på 4 "Mal-  
lari" koster d.kr. 21.-, og at ældre numre koster d.kr. 5,25  
pr. stk.  
Prisen på bøger om det finske flyvevåben og decals til samme  
kan læses af vedlagte prislister.

Henvendelse kan ske til Börje Hielm.

For skibsinteresserede

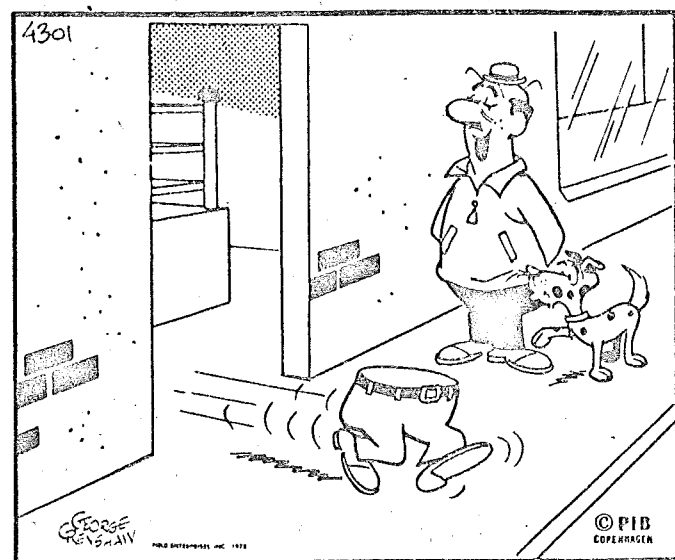

- Der er nu altid noget at kigge på her ved brydeinstituttet,  
der kommer f. eks. en halv Nelson!

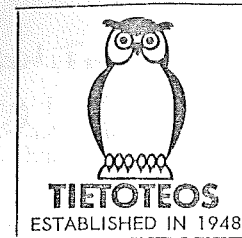

agent:  
BÖRJE HELM  
BERGSIDAN 4  
02160 WESTEND  
FINLAND

P.O.B. 110, SF-00141 HELSINKI 14, FINLAND  
ITÄINEN PUUSTOTIE 11 H, HELSINKI, FINLAND  
TELEPHONES 358 -0- 635 745 & 358 -0- 651 246

PRICE LIST

As of January 1, ~~1977~~ 1978

Technical and commercial dictionaries

English-Finnish by Dr. Yrjö Talvitie. 6th edition (1976) ..... FMK ~~210,-~~  
Swedish-Finnish by Dr. Yrjö Talvitie. 1st edition (1973) ..... FMK ~~180,-~~  
German-Finnish by Dr. Yrjö Talvitie. 2nd edition (1975) ..... FMK ~~210,-~~

Other dictionaries

Spanish-Finnish by Helastie, Millán and Talvitie ..... FMK ~~140,-~~  
10 Language DX Vocabulary by Talvitie and Helastie.  
(Finnish, Swedish, English, German, French, Spanish,  
Portuguese, Russian, Indonesian and Arabic)  
Softbound ..... FMK ~~28,-~~

The Finnish Air Force Histories

by Kalevi Keskinen, Klaus Niska and Kari Stenman  
Part One: Brewster B-239 & Humu. 3rd printing (1977) ..... FMK ~~33,-~~ 45,- 61,-  
Part Two: Dornier 17Z & Junkers 88A. 2nd printing (1975) ..... FMK ~~33,-~~ 45,- 61,-  
Part Three: Fokker D.XXI. (1974) ..... FMK ~~33,-~~ \*\*45,- 61,-  
Part Four: Morane-Saulnier MS406 & Caudron 714. (1975) ..... FMK ~~33,-~~ 45,- 61,-  
Part Five: Curtiss Hawk & P40. (1976) ..... FMK ~~33,-~~ 45,- 61,-  
Part Six: Messerschmitt 109G. (1976) ..... FMK ~~36,-~~ 49,- 67,50  
Part Seven: Soviet Fighters. (1977) ..... FMK ~~35,-~~ 49,- 67,50  
The Finnish Air Force Aircraft 1918—38. (1976) ..... FMK ~~33,-~~ 45,- 61,-  
The Finnish Air Force Aircraft 1939—72. 2nd printing (1975) FMK ~~33,-~~ 45,- 61,-  
Part 8: Fiat G.50 (1978) ..... FMK ~~33,-~~ 49,- 67,50

Veteran and Vintage Cars, Motor Cycles and Aircraft

Those Magnificent Vehicles by Jussi Juurikkala. (1976) ..... FMK ~~55,-~~ 76,-

\* Out of print. Coming out in mid-1977.

\*\* Only a few copies left.

Luftwaffe in Finland

49,- 67,50

DKr  
(including  
postage)

DATE 21 AUG 1978

SIOMEN LENNOKKI DECALS

(prices including postage)

Dkr f

No 1	FAF nationality markings, small sheet swastika	5,50	0,
No 2	FAF nationality markings small sheet roundels	5,50	0,
No 6	FAF HX fighters 1:72	7,00	0,
No 7	FAF MiG 21 1:72	7,00	0,
No 13	Kar-Air C-47 1:90 (Monogram)	8,00	0,
No 14	Buvar C-47 1:90 (Monogram)	8,00	0,
No 15	Bristol Blenheim 1:72	11,50	1,
No 16	Cornwall Doltz 1:72	11,50	1,
No 17	Boeing 219 1:72	11,50	1,
No 18	Junkers JU 52 A-4 1:72	11,50	1,
No 19	National markings 1918-1939 1:72 80-100 cm	11,50	1,
No 20	National markings 1918-1939 1:72 10-80 cm	11,50	1,
No 21	National markings 1931-1945 1:72 80-100 cm	11,50	1,
No 22	National Markings 1931-1945 1:72 10-80 cm	11,50	1,
No 23	FAF Petlyakov Pe-2 1:72	11,50	1,
No 24	FAF Messerschmitt Bf 109G 1:72	11,50	1,
No 25	Tupolev SB-2 1:72	11,50	1,
No 26	Hawker Hurricane 1:72	11,50	1,
No 27	Hawker Hurricane 1:32	17,50	1,
No 28	Messerschmitt Bf 109 1:72	17,50	1,
No 29	Curtiss 75A 1:72	11,50	1,
No 30	Moane Saunders HS-406/410 1:72	11,50	1,
No 31	RAF yet out.		
No 32	FAF National markings (grey) 1:72	11,50	1,
No 33	FAF National markings (grey) 1:72	11,50	1,

BÖRJE HELM  
BERGSIDAN 4  
02160 WESTEND  
FINLAND

Ung, f  
fajje

ESCI Demag D 7.

Engang i efteråret 77 var jeg sammen med Bjørn (ham I ved nok) inde hos Schmit for at købe et eller andet. Der fortalte Jørgen os at Esci i løbet af foråret 78 ville udsende en tysk 1-tonner, en Demag. Vild jubel. Nu er den her og glæden er blegnet noget efter at sættet er nøjere gennemgået.

For det første er æsken alt for lille, så derfor er alt vind og skævt, især vognbunden, så delene passer ikke alt for godt sammen. Dette kan undgås ved at købe sættet med Demagen og L.I.G. 18, idet æsken her er stor nok. Den værste fejl man har begået, er at køleren ikke passer med motorhjelm idet den er for bred. Man er så nødt til at slibe ca. 1 mm af i hver side (pas på de runde hjørner)

Dernæst er dækmonstret et absolut fejltrin. Det har intet med Continentals terrænmonster at gøre. Enten kan man slibe mønstret ned, så trædefladener plan, som om dækket er slidt, eller man kan tage dækket fra Tamiyas 3,7 cm. Pak 36, men kun dækket da følgen fra Esci er korrekt nok.

Så er der bælteerne, som ikke er af den samme kvalitet som hos Italerai, fx. er der ingen prægning på bagsiden. Vejhjulene er fine, bortset fra de sekshullede mellemhjul. Der er man nødt til at fjerne de fire støbehuller i hjulskiven da de ødelægger et ellers pænt hjul fuldstændigt, (hvornår lærer de at anbringe de for støbningen nødvendige huller på bagsiden af fx. hjul).

Bortset fra de ovennævnte fejl, er det et absolut anbefalelsesværdigt sæt med næsten uanede konverteringsmuligheder og til forbedring af andre sæt, eksempelvis Nittos 250, som nok kunne trænge til nye hjul og bælte.

Kim Kanstrup.

# IPMS-USA MEMBERSHIP FORM

IPMS/USA VOL 14 MEMBERSHIP

VOL 14 - JULY 1, 1978 to JUNE 30, 1979

Please fill in ALL applicable spaces

- ADULT (18 & over) ..... \$12.00  
(APOs/FPOs)  
(includes Canada & Mexico - pay by I.M.O. only)
- JUNIOR (17 & under - USA only) ..... \$ 8.00  
(APOs/FPOs)  
(birthdate must be included below)
- FOREIGN (all ages) ..... \$15.00  
(payment by I.M.O. only)

SPECIAL TO CURRENT MEMBERS ONLY: VOL 14 & 15

- ADULT (USA only) ..... \$22.00  
(Offer expires 6/30/78)
- JUNIOR (USA only) ..... \$15.00  
(Offer expires 6/30/78)

Make Money Order/Check payable to: IPMS/USA

Include payment with this form and put your IPMS number on all money orders or checks

PLEASE TYPE OR PRINT PLAINLY

Enclosed is my remittance in the amount of \$ \_\_\_\_\_

Name \_\_\_\_\_ IPMS # \_\_\_\_\_

Address \_\_\_\_\_  
City State Zip Country

Birthdate (Juniors only) \_\_\_\_\_

Parent/Guardian's Signature: \_\_\_\_\_ (Must be included for delivery of Junior's publication)

Check here if the above address is new. (Please include former address.)

Former Address \_\_\_\_\_  
City State Zip Country

FOR OFFICE USE ONLY

CK.	BK.	D.
-----	-----	----

Please use the envelope enclosed with 13U6 or send to:

IPMS/USA Renewals Vol 14  
P.O. Box 2555  
Long Beach, CA 90801

## NYT FRA MODELFRONTEN

Ifølge Scale Models, er Aurora ophørt med at eksistere som firma, og Monogram har opkøbt alle forme fra Aurora. Det forlyder, at Monogram agter at opdatere nogle af de bedre modeller og sende disse på markedet under Monogram's eget navn.

Ifølge det nye modelblad Scale Aircraft Modelling har Airfix tænkt sig at omlægge sin produktionspolitik. Fra detailhandlerne har der været klaget over, at antallet af modeller fra Airfix nu var så stort, at det ikke var muligt at lagerføre hele serien, hvorfor man fra Airfix's side har taget konsekvens, og omlagt sin produktionsteknik.

Man vil fremover producere sine modeller på skift, således at en model vil blive produceret et par år, derefter vil den udgå et par år, for derefter (måske) igen at blive produceret et par år.

En del af modellerne vil, når de er på "venteliste" blive opdateret, og det er der jo også nogen, der trænger til. Dette kan lade sig gøre, fordi man på denne måde får produktionskapacitet i overskud, når man starter på denne "roterings produktion".

Airfix regner med at udgive op til 60% af deres modeller i forbedret version fra marts 79.

Herefter følger en liste over de modeller, der vil "rottere" ud af produktion i den nærmeste fremtid:

Serie 1  
Gladiator  
Jet Provost  
Defiant  
Yak 9D  
Fiat G 50  
Chipmunk  
Cessna Bird Dog  
Fokker Dr 1  
MIG 15  
Fiat G 91 R  
Zero  
Boomerang  
Cessna 0-2  
Bulldog  
Sopwith Pup  
USAF personale  
RAF personale

Serie 2  
Swordfish  
Hellcat  
Helldiver  
Henschel 129  
OV-10A Bronco  
Focke Wulf 189  
F-80 Shooting Star  
Buffola  
Corsair  
Anson  
Mirage III C  
Arado  
Dauntless

Serie 2  
fortsat

Skyraider  
Strikemaster  
Fouga Magister  
Lysander

Serie 3

Belvedere  
Hudson  
Beaver  
P 38 Lightning  
F 84 Thunderstreak  
Boston  
Blohm & Voss 141  
Super Mystere  
Kontroltårn

Serie 4

Savoia Marchetti SM79  
Dornier 17  
Black Widow  
Ford Trimotor  
Skyvan

Serie 5

Superfreighter  
Liberator  
Catalina  
Canberra  
B26 Invader

Skykings

Air France B 747  
Lufthansa B 747  
A 300 Airbus  
Boing 314 Clipper

Alle Dogfight Doubles udgår, for ikke at opstå igen.

Med den nye politik er der måske mulighed for, at vi ser nogle af de gamle WW I'ere igen, plus nogle at de udgæede trafikfly.

Nyheder. 1979.

Fly. 1:72

Airfix. Spitfire 1 A  
S-3A Viking  
Sea Knight

Hasagawa.

Mitsubishi F-1  
- - T-2

EA-6B Prowler  
F-8E Crusader  
P-3C Orion  
TA-4J Skyhawk

Heller. He 112 B1/B2

F-86 F

Arado Ar 196

Ju 52m-MS

Mirage 4

Nieuport 622

Dragon Rapide

Italaerei.

FW 190 D-9

Do 217 N-1

Ju-52/3m-MS

C-47 Skytrain

Kovozavody Prostejov

Mig-15 og 15 UTI

Matchbox

Fiat G-91Y

F-16A

Do 18

Lancaster

B-17

Revell.

1:48.

Tamiya. F 15 A

Monogram.

C-47

B-26C-Marauder

Me 262 A

Mosquito

AT-6 Texan

Sopwith Camel

1:48 ( forts )

F-5E Tiger 2

Canadair Sabre Mk.6

A-4 Skyhawk

A-7D Corsair 2

F-104G

F-4 Phantom 2

Revell

Mig-25 Foxbat

F-14A Tomcat

MDD F-18 Hornet

F 4J Phantom 2 ( også F-4 K/M )

A-10A Thunderbolt 2

F 8E Crusader

A 7E Corsair 2 ( Navy )

A-4M/N Skyhawk ( Israelsk )

F-100D

Saab AJ-37 Viggen

Fi 156C1/C3 Storch

Mig 27 D

Mig 23

MS 502 Criquet

Alpha Jet

Fiat G-91

G.D.F. 16A

1:35

Hasagawa

Fi 156 Storch

F-5E Tiger 2

Matchbox

Tiger Moth

Lysander

Revell.

F-4E Phantom

Militære køretøjer

1:35

Airfix. Opel Blitz

Tamiya. T-62

M-113

M-8

Gepard

1:72

Heller. Somua S-35

Matchbox.

Kfz. 69 Krupp Protze

Priest

Brit. Tank transport

Skibe 1:72

Airfix. R.A.F. Redningsbåd

Matchbox. Flower class korvet.

De følgende skibe i blandet skala

Heller. Sinagot (60)

HMS Victory (100)

La Capricorne (125)

Tartane (150)

La Grande Hermine (150)

Marie Janne (200)

Illustrious (400)

Alsacien (400)

Tourville (400)

King George 5 (400)

Daphne (400)

Basque (400)

De Grasse (400)

Arromanches (400)

Matchbox (alle 700)

Tiger

Fletcher

Nichimo. Yamato RC (300)

Hiryu (500)

Akagi (500)

Figurer

1:35/32

Heller. Franske bjergjægere

Tamiya. Tyske soldater, siddende

Eng. sanitetsgruppe.

Tyske våben

Airfix. Ridder

1:48.

Revell. Piloter og jordpersoner

1:12

Airfix. Bengalsk lanser.

## BERGEPANTHER.

Konvertering af Tamiyas Panther A til Bergepanther.

Historie: Da tyskerne fremkom med deres store kampvogne, såsom Panther og Tiger, opstod et problem når man skulle bjærge disse køretøjer. Da det var vanskeligt at samle det antal lastvogne der skulle bruges, bestemte den tyske hærstab sig for at sætte en produktion af et bjærgningskøretøj i gang. Til dette brugte man Panther D som udgangspunkt. De færdige køretøjer blev benævnt Bergepanther.

### KONVERTERINGEN:

Jeg benyttede Tamiyas Panther A og fjernede hvad der kunne bruges fra basissættet; krop, hjul og div. fittings. Undervognen med hjul og bagende er som sættet. I skrogets øverste del skulle der skæres ud to steder; over kører og radiooperatør samt det store kvadratiske hul under tårnet. Ved begge udskæringer kan man følge de riller der er i basissættet.

Jeg vil begynde min beskrivelse med forenden og afslutte med bagenden.

Fronten:

Da Tamiyas sæt er en Panther ausf. A, måtte jeg først ombygge den til en ausf. D. Dette blev gjort ved at fjerne MG-kuplen samt indsætte et ekstra vinkelspejl ved radiooperatøren.

De oprindelige vinkelspejle er angivet ved stiplede linier på nedenstående tegning.

For at fremkalde en spejleffekt kan der indsættes små stykker klart plastik i stedet for den tomme ramme som på sættet.

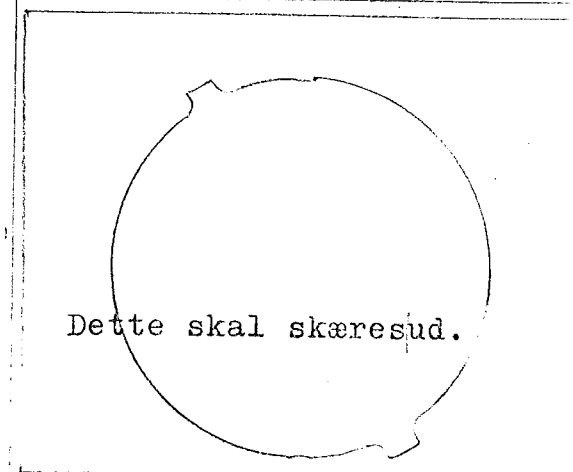

Dette skal skæres ud.

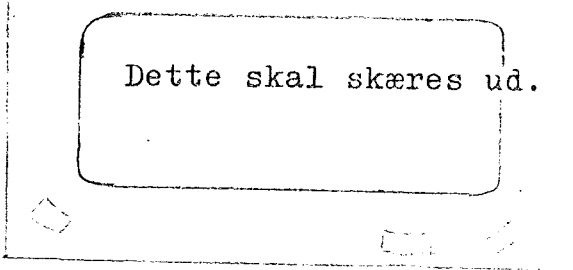

Dette skal skæres ud.

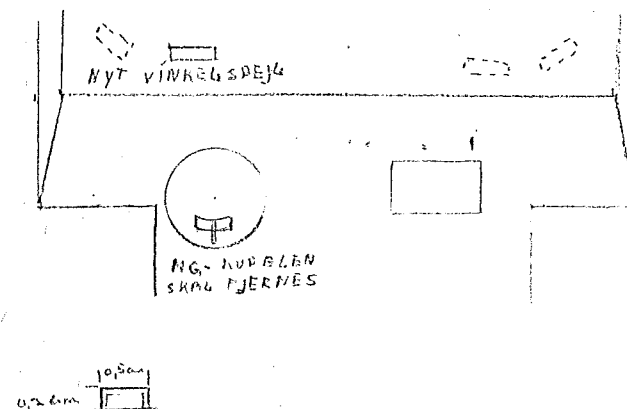

Hos køreren og radiooperatøren arbejdede jeg efter fotografier og ud fra dem, nedsatte jeg en hjemmebygget gearkasse mellem de sæder. Kørersens sæde er taget fra Italereis pz. 38 t med diverse pedaler, et rat og en gearstang. På radiooperatørens plads skulle kun anbringes et sæde da Bergepanthere ikke var udstyret med radio eller maskingevær. Dette sæde blev benyttet af en mekaniker.

Da jeg havde fjernet MG-kuplen, indsatte jeg den luge som sad på ausf. D på kuplens plads. Forrest blev der sat to muffler og ved D'erens luge blev der sat to bøjler med én centimeters mellemrum. Lygten fra sættet kunne monteres på sin oprindelige plads.

#### Midterpartiet:

Midterpartiet var adskilt fra forenden og motorblokken af to plader, der var indsat i vognens bygning. Mellem disse blev der indsat en plade der skulle danne bund i midterpartiet. Der bliver nu indsat fire plader, således at de danner en firkant op af vognen. I højre side af denne firkant indsættes to kasser hver forbundet med en bøjle. På basissættet var der hul ovenover hjulene, så der måtte jeg indsatte to plader langs hjulene, således at kasserne kunne sættes på plads der.

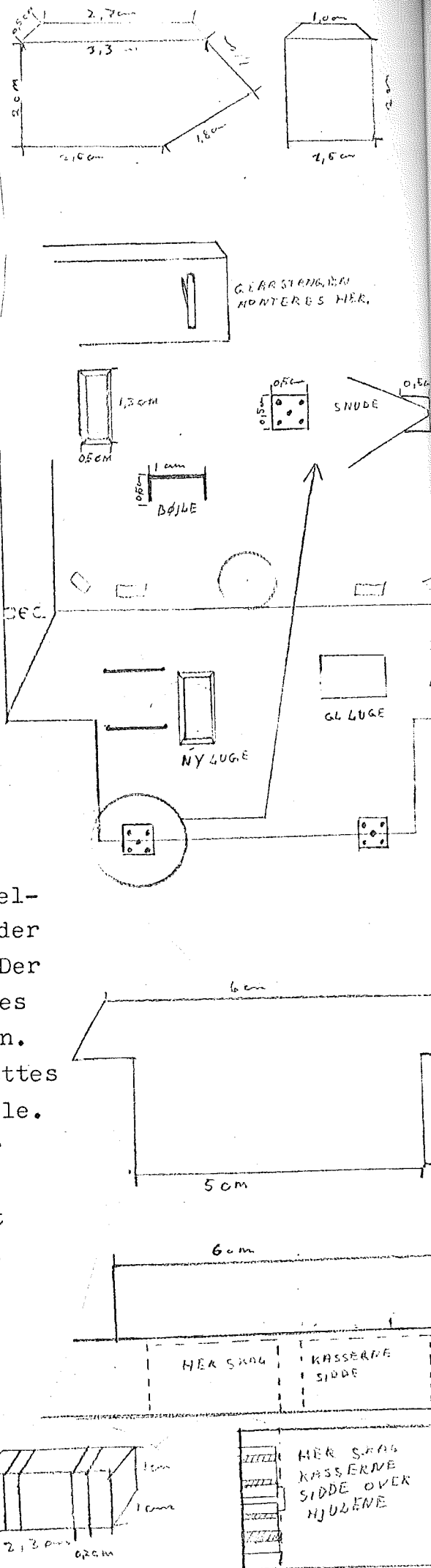

Kasserne er hjemmelavede og bøjlen er fra brokkassen. Motoren der trækker wiren, er ligeledes hjemmelavet, dog var hjulene taget fra Italaereis pz. 38 t. Det regulerbare hjul er stykket sammen af plasticplader. Batteriet er fabrikeret af løsele fra rodekassen. Med fremstillingen af disse dele, er vi nået så langt at der i det kvadratiske hul kan nedlægges en plade der slutter langs alle sider. Ud af denne plade er der skåret et rektangulært hul med rundede hjørner. Hele motorsystemet blev herefter afdækket. På denne plade skal der anbringes tre kasser til værktøj. De skal placeres på langs af vognen, med to i venstre side og én i højre. Ved siden af sidstnævnte skal være to holdere til benzindunke. På de to andre sider skal der anbringes spanter. De flytbare træplader anbringes ovenpå kasserne. De skæres ud af en tynd balsaplade. Ved hjælp af spanter fastgøres de til resten af midterpartiet. Der skal tre på langsiden og to på tværs af vognen. I hvert hjørne skal der på indersiden anbringes nogle kæder på en centimeter hver. Udvendig skal der anbringes hængsler. Disse udskæres af tynd plasticplade. På højre side skal der anbringes en lo centimeter lang træklo, som fastgøres til siden ved hjælp af to bøjler som man fremstiller af trukket plastic.

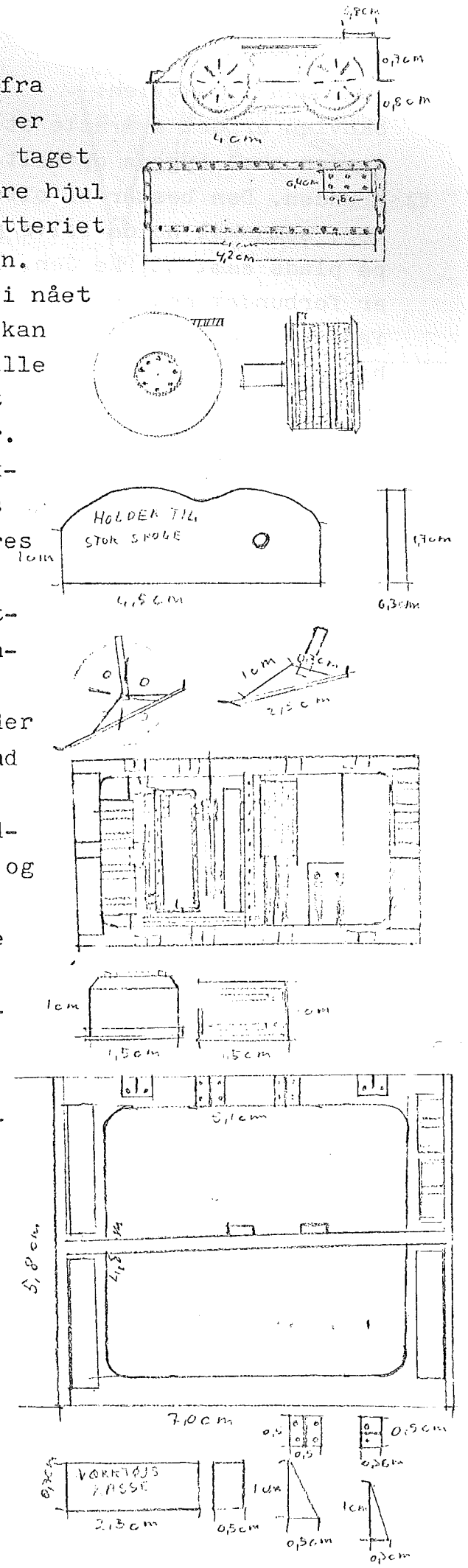

Bagenden og skovlen:

Skovlen er det sværeste at bygge, da den skal bygges op helt fra grunden. Den består af otte spanter, som skal holde selve pladen på plads samt styrke den. Dette er forbundet med to arme, der så igen var forbundet til vognen ved hjælp af hængsler. Pladen skæres ud som vist på tegningen. Spanterne er vidt forskellige, men der skal kun fremstilles fire forskellige, da de er parvis ens. De to yderste var ikke desideret holdespanter, da de ikke er forbundet til armsystemet, men er anbragt for at styrke den store plade. De to næste spanter er holdespanter og næsten ens, dog er de inderste en smule større. Alle er forbundet til armsystemet. De inderste to spanter er mindre end de andre, de er nærmest halverede, fordi det øverste af skovlen var fjernet for at gøre plads for de forlængede udstødningsrør og for trækroge. Her skal der være et indhak i spaden. Dette er fastgjort til en plade, som igen er fastgjort til to ben. Hængslerne fremstilles af tyk plasticplade.

I midten af skovlen er der et trækrogssystem, som er anbragt vinkelret mod toppen vendt mod bagenden. Denne bestod af en plade med to spoler på hver side ( se tegning ). Udstødningsrørene skiftes ud og det eneste der kan anvendes af disse,

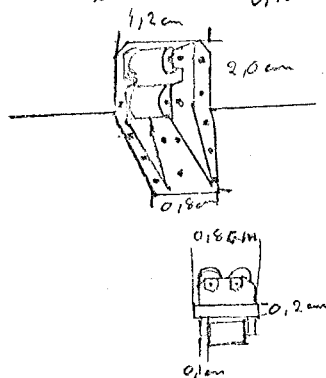
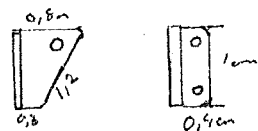
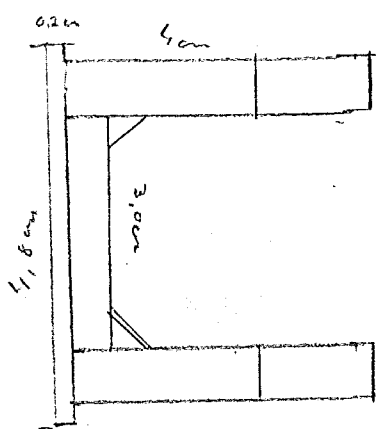
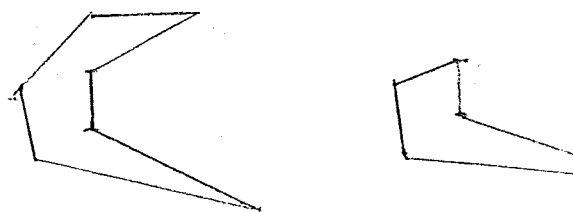
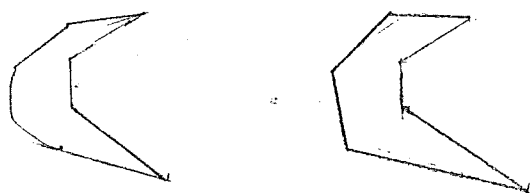
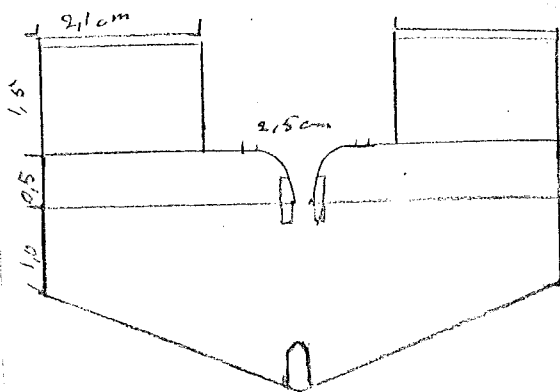

var det nederste. Der skulle sættes nye forlængede rør på, i lighed med de gamle. De skal være så lange, at de rager op over skovlen. Mellem skovlens "ben" er et trækssystem som laves ved hjælp af en plasticplade og to ben der sættes i en vinkel på 45°. I spidsen af denne vinkel sættes to kroge, som udgør trækket.

På bagenden er anbragt et stativ som skal udgøre kranen. Denne består af to små skrå kasser i hver side af vognen. Nede ved enden skal der anbringes nogle holdere. På indsugningskanalerne skal der være net og dette kan man lave af Gardisette eller lignende. Til vognen hører to trækstænger som skal fastspændes til bagenden. Den ene skal ligge parallelt med midterpartiet og den anden på skrå i højre side tværs over den første.

På siderne og i de dertil hørende kasser, var der sat og lagt værktøj. Hakker, spader, økser o.lign. anbringes på siderne. Ved forenden helt oppe ved midterpartiet, skal sættes et stativ der skulle benyttes til at beskytte mod vejr og vind. Til at bære dette stativ, skal der indsættes to søjler foran ved vinkelspejlene.

Skulle der være nogen, der efter at have læst denne artikel, der har fattet interesse for at bygge en Bergepanther, er man velkommen til at henvende sig til mig hvis man skulle få brug for de nødvendige tegninger.

Dan Seifert Lyshøjgårdsvej 101 5. tv. 2500 Valby  
01-46 61 42

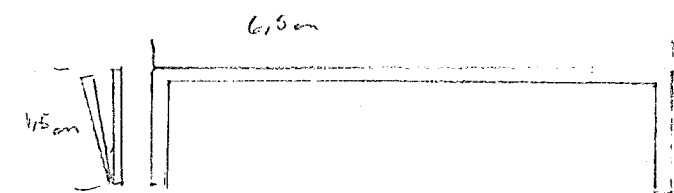
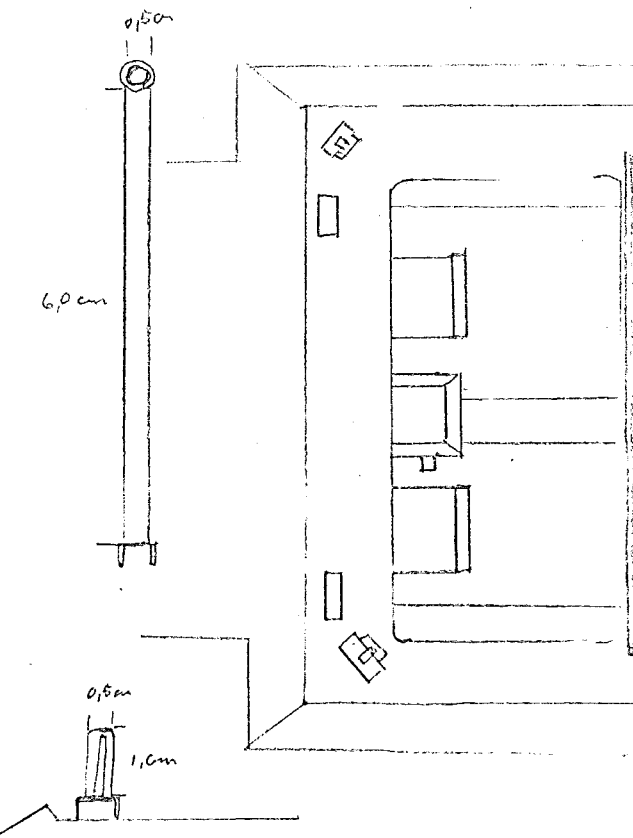
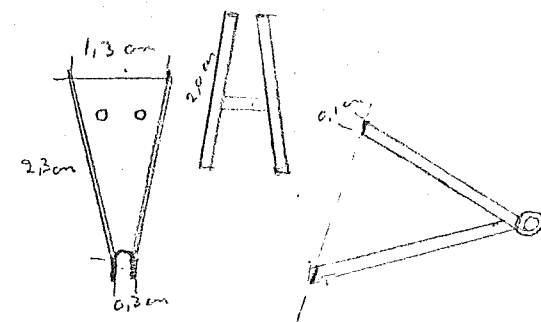

# KONVERTERING AF DE BLØDE AIRFIX-FIGURER

En af de sværeste opgaver, en modelbygger kan komme ud for, må vel nok siges at være den at konvertere nogle af Airfix's bløde, umalelige og ulimelige figurer. Jeg håber, at nogle af nedenstående ideer kan løse nogle af problemerne.

Allerførst køber vi en æske figurer. Og her gør man sig selv en tjeneste, hvis man køber en så gammel æske som muligt. Kvaliteten af støbningen stiger nemlig omvendt proportionalt med antallet af år, sættet har været på markedet.

Når man så er kommet hjem, og skal til at omforme, starter man med at sætte et nyt blad i sin hobbykniv, uafhængigt af hvilket mærke man sværger til. Med et nyt blad har man den bedste chance for at slippe godt fra at fjerne grater og "flash", hvor sligt måtte forekomme - Lad være med at prøve på at fjerne alle støbespor rundt om på figuren. Det lader sig bare ikke gøre.

Når man mener, at figurerne er blevet acceptabelt rene, kan man starte på den egentlige konvertering. Det nemmeste, og det man mest har brug for, er at skifte hoveder og arme. F.eks. hvis man vil lave infanteri fra slutningen af 1. verdenskrig, og de sæt der er på markedet, der fra begyndelsen.

Man må så holde figurerne op mod hinanden, og ligesom fornemme, hvilke dele der passer sammen. Når man mener at have et billede af den færdige figur for sine øjne, kan man så starte på den egentlige beskæring.

Man skærer med et så lige snit som muligt de ønskede legemsdele af. snittet skal (naturligvis) lægges enten i halsen, eller i et led, så bliver samlingen nemmere at skjule.

Når man så har skåret de relevante dele til, lægger man dem natten over i et glas sulfvand, for på den måde at fjerne det fedt, der er på figuren. Denne vask foretager man også på de figurer, som man vil bruge direkte fra æsken. Næste morgen lægger man delene til tørre på et stykke køkkenrulle, og om aftenen er dele klar til at arbejde videre med.

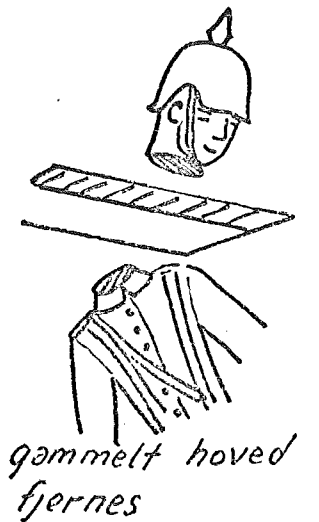
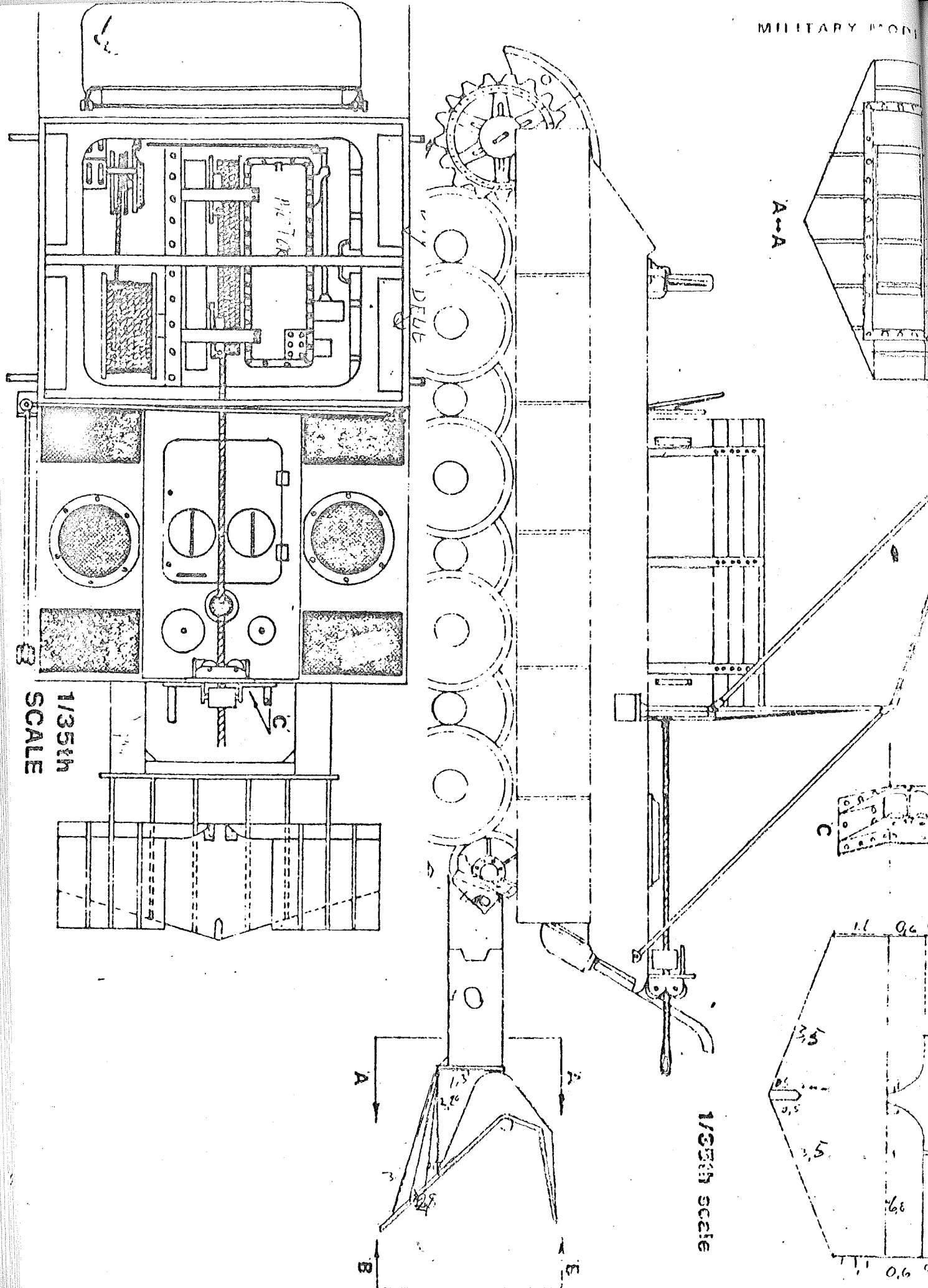

gammelt hoved  
fjernes

For at få delene til at hænge sammen, er man nødt til at bruge en lidt Storm-P'sk metode.

Man laver et hul i kroppen, og et hul i den legemsdel, man skal sætte fast. Til dette "hullearbejde" bruger jeg (med forsigtighed) en varm nål.

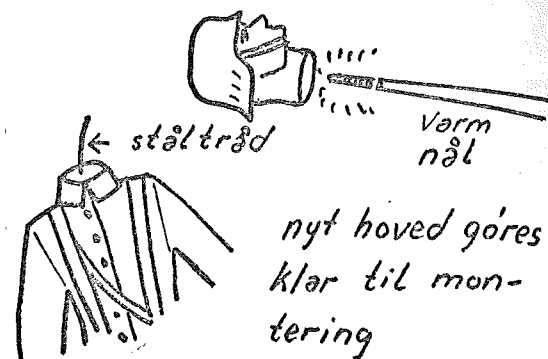

I hullet i kroppen sætter man et stykke ståltråd, hvorpå den manglende legemsdel så skal anbringes.

Limning og spartling bliver foretaget i samme omgang. Glem alt om green stuff, det binder alligevel ikke i plastic'en. Jeg bruger den hvide snedkerlim til at lime delene samme.

Man kommer en dråbe lim på kroppen, inden inden man sætter den ønskede legemsdel på. Når man har presset den nye del på kroppen, kan man fordele den overskydne lim så jævnt som muligt rundt om samlingen som en slags flydende spartelmasse.

Snedkerlim har en tendens til at synke, når den tørrer, så man bliver nødt til at "efterspartle" med lidt mere lim i det omfang, man synes det er nødvendigt.

Denne samling er af en acceptabel holdbarhed. Den tåler at blive rørt ved, man skal naturligvis behandles med forsigtighed.

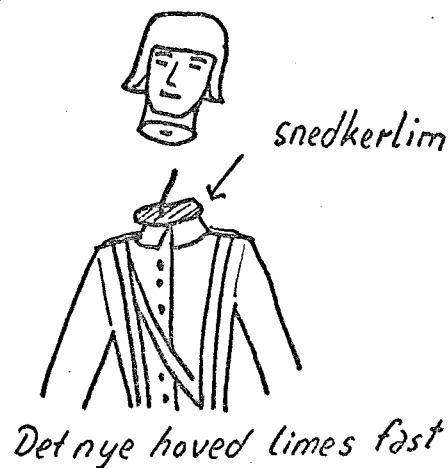

Den færdige figur, og de figurer, der bruges uden omformning får nu en gang BLANK lak over det hele. Figurerne skal være vaskede først, som nævnt tidligere, men lad være med at prøve at vaske en figur, der er limet med snedkerlim, thi limen bliver opløst af vandet.

Figuren skal lakeres, fordi lakken gør overfladen mere holdbar - lakken lægger sig som en smidig hinde over figuren, så malingen ikke skaller af.

Når lakken er tør, kan man efter temperament og/eller evner male sine figurer, men vent med at male støvler og sko til sidst, da man nemt kommer til at slide malingen af igen på disse udsatte steder. Jeg forudsætter naturligvis, at ståfoden er skåret af inden arbejdet begynder - Dette skal gøres med stor forsigtighed, hvis ikke man vil ende med en figur med halve fødder.

Man kan nautrligvis også bytte rundt på over- og underkroppe. I det tilfælde skal man forsigtigt skære langs bæltekanten, og fjerne tasker, feltflasker o.l., eller skære uden om, hvis det er muligt. De manglende detaljer kan senere sættes fast med lidt snedkerlim, og derefter behandles med forsigtighed.

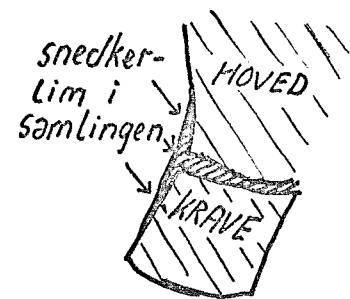

MODEL KONKURRENCE

Foruden den løbende modelbedømmelse, der sker hele året, har bestyrelsen besluttet at genindføre den gamle "alle mod alle" konkurrence.

Denne konkurrence skal holdes halvårligt, og følgende måneder er er udvalgt til konkurrencemåneder:

MAJ og NOVEMBER

I disse måneder vil der ikke blive foretaget modelbedømmelse, og modeller, der er blevet bedømt, kan også deltage i konkurrencen, og ligeledes kan modeller, der bliver taget med til konkurrencen, uden at være bedømt, medbringes til bedømmelse ved en senere lejlighed.

Det skal dog understreges, at den samme model kun kan blive bedømt EN gang, og deltage i konkurrencen EN gang.

Selve konkurrencen skal forløbe efter følgende retningslinier:

Alle modeller deltager alle mod alle, der vil derfor ikke blive nogen opdeling i grupper, så panser, fly og figurer/enkeltstående og diorama'er deltager på lige fod.

Hvert medlem kan tildele points til 3 modeller, efter helt subjektive kriterier, dvs. at man ved vurderingen af modellerne ved konkurrencen ikke er bundet af de "håndværksmæssige" punkter, der er grundlag for modelbedømmelsen, men kan vælge den model, man synes bedst om, uanset modellens kvalitet.

Ved den model, man synes bedst om, lægger man en seddel med det '3' tal, med bagsiden op. Ved den næstbedste lægger man et '2' tal, og ved den tredjebedste et '1' tal, ligeledes med bagsiden opad.

Den samlede pointsum vil derefter ligge til grund for kåringen af nr. 1, 2 og 3, der vil blive præmieret med gavekort på henholdsvis:

- 30.- kr. til nr. 1
- 20.- kr. til nr. 2
- 10.- kr. til nr. 3

Annoncer

---

Købes: Eagle sæt - ubyggede - gode priser.

Aurora: Prehistoric scenes. Allosaurus, kæmpefugl,  
hulebjørn. Bbyggede eller ubyggede.

Gode priser!

Thorkild Wiehe. Tlf. 02485247

---

Ønskes til køb eller lån:

Profile om Me. 262

Lars Thorsen Smallegade 36 c, st. th.

Fa. 9752

Til:

gode råd og fiduser:

En god træ-effekt kan opnås på følgende måde:

Man tager to dåser brun maling, i to ret forskellige nuancer. Man dypper så lige spidsen af penselen i den ene (f.eks den lyse) og derefter helt ned i den anden (den mørke). Man maler så i lange ensartede træk, den samme vej hele tiden, aldrig frem og tilbage.

Den lyse maling vil så trække lyse striber i den mørke overflade, ligesom årene i et stykke træ.

adresseændring:

Torben Klein er flyttet til følgende adresse:

Vigerslev Vej 249 st mf. th.

2500 Valby

tlf. 01 - 17 52 80